

CÓDIGO PRODUTO

38357 ROUP PARANOÁ 06PT

QUANT. DE VOLUMES

05

ELABORAÇÃO

DATA ELABORAÇÃO:

DATA REVISÃO:

YAGO CAPUCHO - Desenhista de Produtos

28/02/2018

03/03/2021



Obs: Ferramentas necessárias para montagem, não fornecidas!

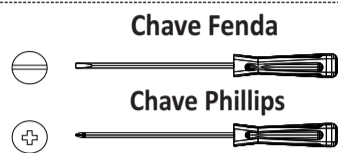

Atenção:

- 1 - Ler e Observar toda a instrução antes de iniciar a montagem
 - 2 - A montagem do produto deverá ser feita em uma superfície limpa e plana. Aconselhamos utilizar a embalagem para forrar o chão a fim de não danificar o produto
 - 3 - Os parafusos devem ser apertados com ferramenta adequada
 - 4 - Evitar batidas e contatos com objetos cortantes
- (Não descarte o seu móvel de forma incorreta.)**
- “Preocupada com o meio ambiente, a Rimo recomenda que o descarte do móvel seja feito de acordo com a legislação do seu município.”

CÓDIGO	IDENT.	COMPONENTES	QUANT.	RELAÇÃO DE FERRAGENS E ACESSÓRIOS							
CÓDIGO	IDENT.	COMPONENTES	QUANT.	CÓDIGO	IDENT.	COMPONENTES	QUANT.	CÓDIGO	IDENT.	COMPONENTES	QUANT.
38358		VOLUME 01 / 05 ROUP PARANOÁ 06PT		5347	A	KIT C/ 74 CAVILHAS 08X30MM		11896	O	DISPOSITIVO TRAPEZIO CINZA	10
26376	1	PORTA 2042X346X15MM	6	36	B	PARAFUSO PHILIPS CAB. CHATA 4,0X35MM	02	38850	P	FIXADOR PARA FUNDO C/ PARAFUSO 3,5X16MM	06
38359		VOLUME 02 / 05 ROUP PARANOÁ 06PT		507	C	TAMBOR MINIFIX 15MM	36	1239	Q	DOBRADICA METALICA 25MM AL2 ALBRAS	18
38364	2	DIVISAO DIREITA 1610X480X15MM	1	777	D	PINO GIROFIX	12	512	E	TAMBOR MINIFIX 12MM	12
38365	3	DIVISAO ESQUERDA 1610X480X15MM	1	35	F	PARAFUSO PHILIPS CAB. CHATA 4,0X25MM	10	1250	R	CALCO 7MM EXPANDO	18
38366	4	DIVISAO COLMEIA 700X352X15MM	1	34	G	PARAFUSO PHILIPS CAB. FLANGEADA 4,0X35MM	12	6978	S	FIXADOR C/ GARRA P/ FUNDO	40
38367	5	PRATELEIRA COLMEIA 335X335X15MM	2	21155	H	SUPORE PRATELEIRA 6X8MM	08	1236	T	TAPA MINIFIX 15 MM BRANCO TAPA MINIFIX 15 MM FREIJO TAPA MINIFIX 15 MM EBANO	26
38368	6	TRASEIRO GAVETA 610X108X15MM	3	281	I	PREGO COM CABEÇA 10X10	0,045	33670	U	GOTA SILICONE 8MM	18
7240	7	LATERAL GAVETA 390X108X15MM	6	945	J	GOTA SILICONE 8MM	18	27787	V	TAPA FURO 12 MM BRANCO LISO (CRISTAL) ADESIVO TAPA FURO 12 MM FREIJO ADESIVO TAPA FURO 12 MM ROVERE / EBANO ADESIVO	18
38369	8	TRAVESSA RODAPE 450X66X15MM	4	371	K	SACHET COLA PVA 15 GRAMAS	01	33672	W	SACHET COLA	05
38370	9	DIVISAO SUPERIOR 406X100X15MM	2	4	L	PARAFUSO PHILIPS CAB CHATA 3,5X14MM	60	37037	V	SUPORE ANGULAR REF. 04.08.293 ALUMINIO 001BIGFER	05
38371	10	PRATELEIRA FIXA 685X350X15MM	1	23634	M	PARAFUSO PHILIPS CAB. PANELA 3,5X14MM	56	23554	N	PARAFUSO PHILIPS CAB FLANGEADA 3,5X14MM ZINCADO BRANCO	10
38372	11	FRENTE GAVETA 628X150X15MM	3			DISTANCIADOR 25MM	12				
38373	12	BASE COLMEIA 685X480X15MM	1								
38374	13	TAMPO CABIDEIRO 685X165X15MM	1								
38398	14	FERRAGEM	1								
35205	15	PUXADOR TITANIUS MATTE 320MM	6								
26525		PE PLASTICO QUADRADO 70X70X70MM BRANCO									
36139	16	PE PLASTICO QUADRADO 70X70X70MM FREIJO/RUSTICO	8								
28001		PE PLASTICO QUADRADO 70X70X70MM EBANO									
26409	17	TUBO REDONDO 7/8 ESTRIADO NATURAL 704MM	3								
23635	18	CORREDICA METALICA 300MM TELESCOPICA LIGHT 32	3								
38360		VOLUME 03 / 05 ROUP PARANOÁ 06PT									
38375	19	LATERAL DIREITA 2194X480X15MM	1								
38376	20	LATERAL ESQUERDA 2194X480X15MM	1								
27999	21	FUNDO GAVETA 593X403X03MM	3								
38361		VOLUME 04 / 05 ROUP PARANOÁ 06PT									
38377	22	RODAPE FRENTE 2085X66X15MM	1								
38378	23	RODAPE TRASEIRO 2085X66X15MM	1								
38379	24	MOLDURA SUPERIOR 2115X71X15MM	1								
38380	25	TAMPO SUPERIOR 2085X480X15MM	1								
38381	26	BASE INFERIOR 2085X480X15MM	1								
38382	27	CHAPÉU 2085X480X15MM	1								
38362		VOLUME 05 / 05 ROUP PARANOÁ 06PT									
38386	28	FUNDO TRASEIRO 2060X701X03MM	3								

VISTA PRODUTO MONTADO

MEDIDAS PRODUTO MONTADO:

ALTURA: 2265MM

LARGURA: 2115MM

PROFUNDIDADE: 500MM

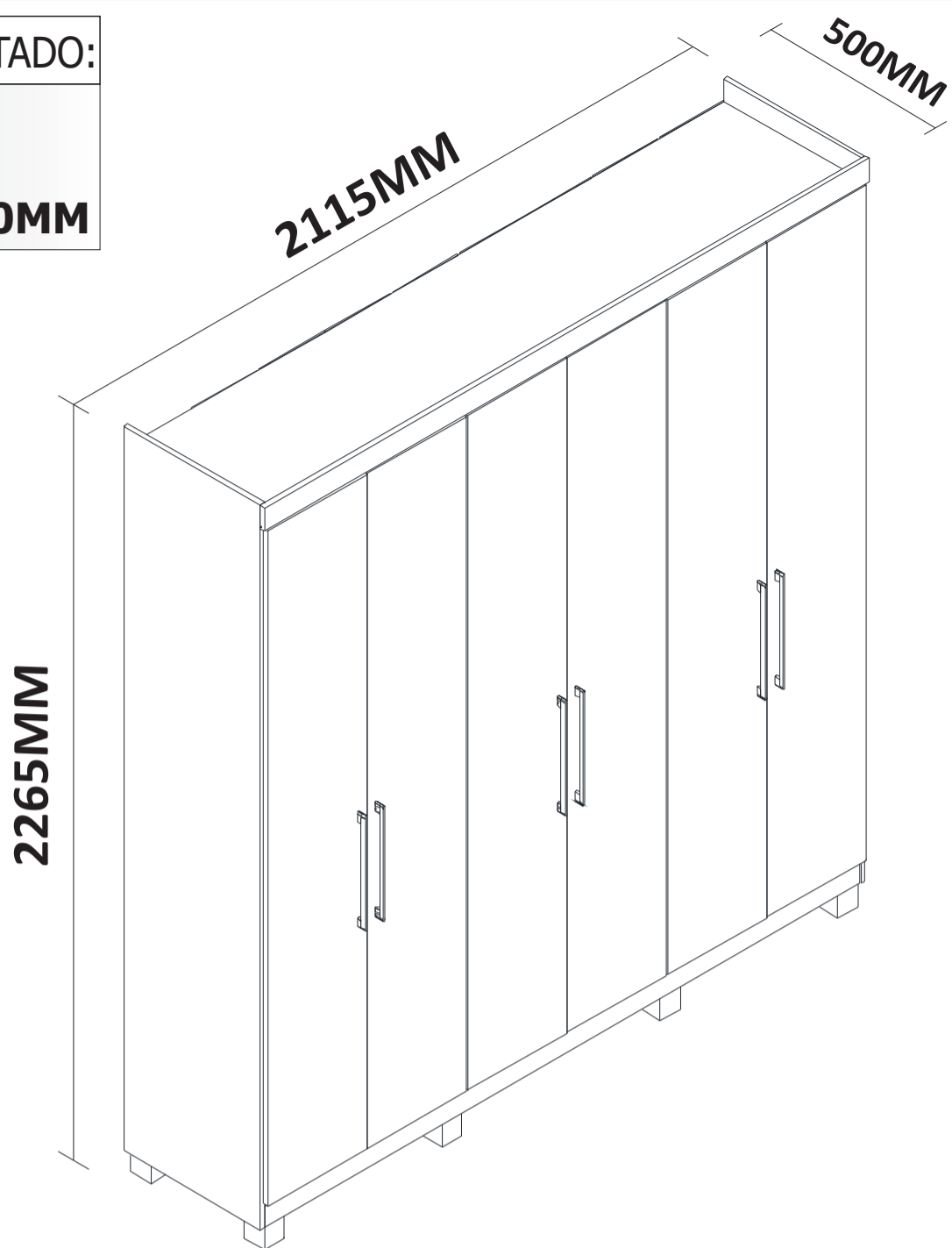

VISTA EXPLODIDA DO PRODUTO

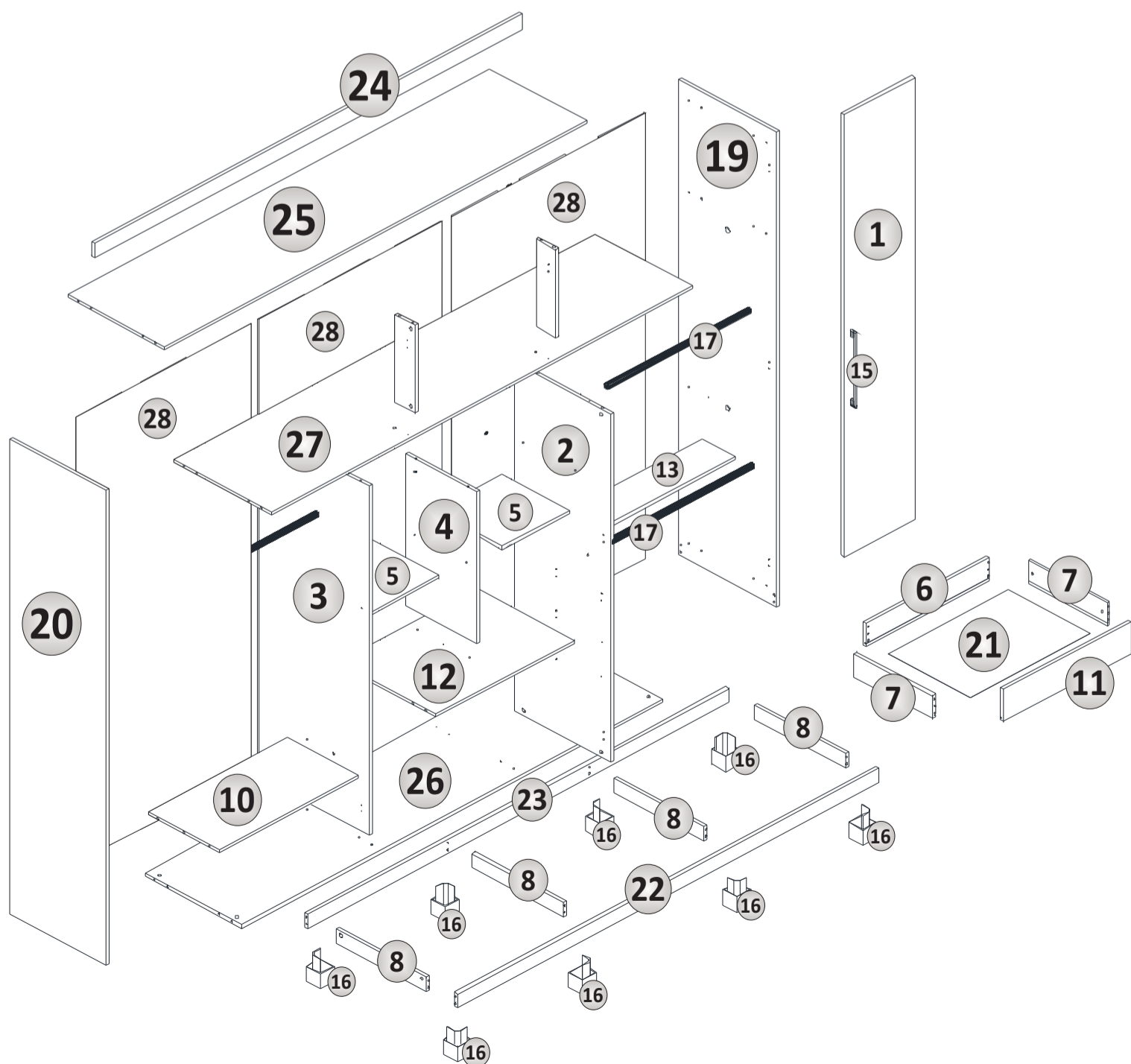

PASSO 1: PRÉ MONTAGEM TRAVESSA RODAPE (7), RODAPE TRASEIRO (22), RODAPE FRENTE (21);

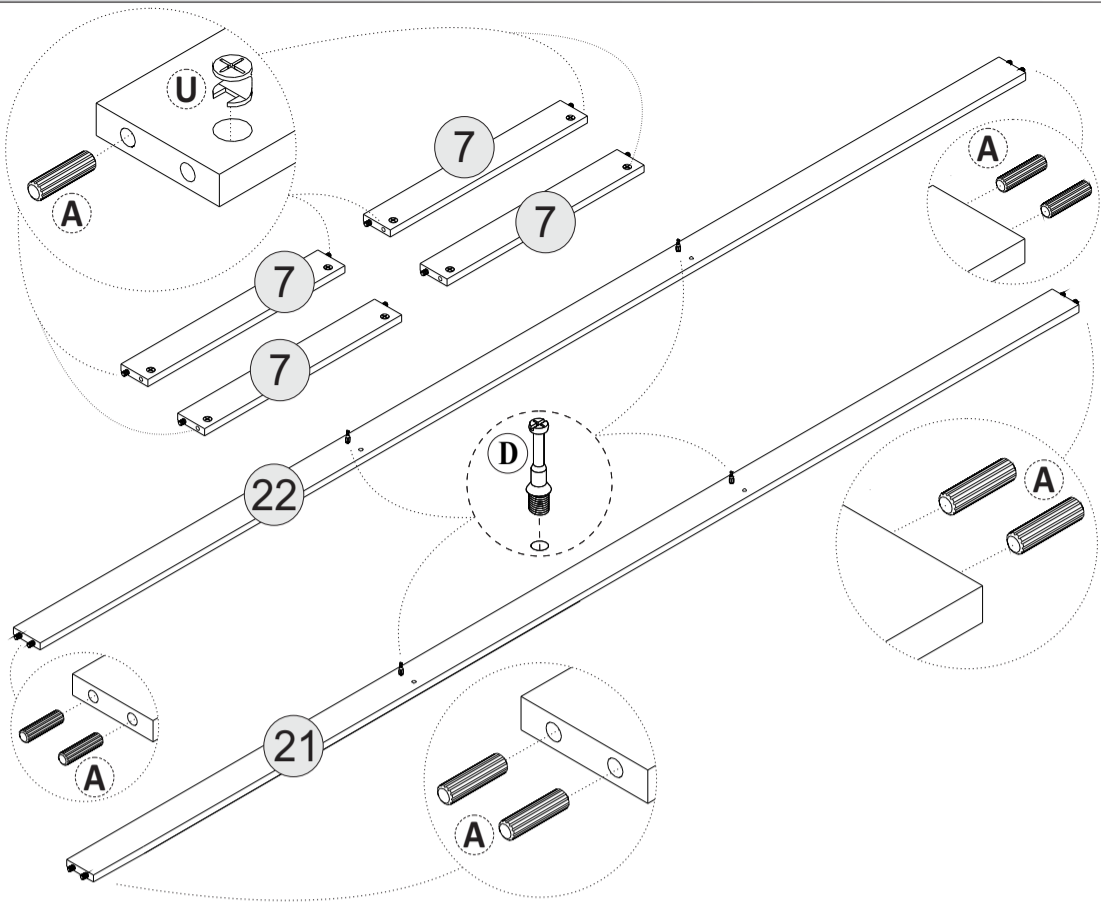

PASSO 2: DESMONTAGEM DAS CORREDIÇAS TELESCÓPICAS (18);

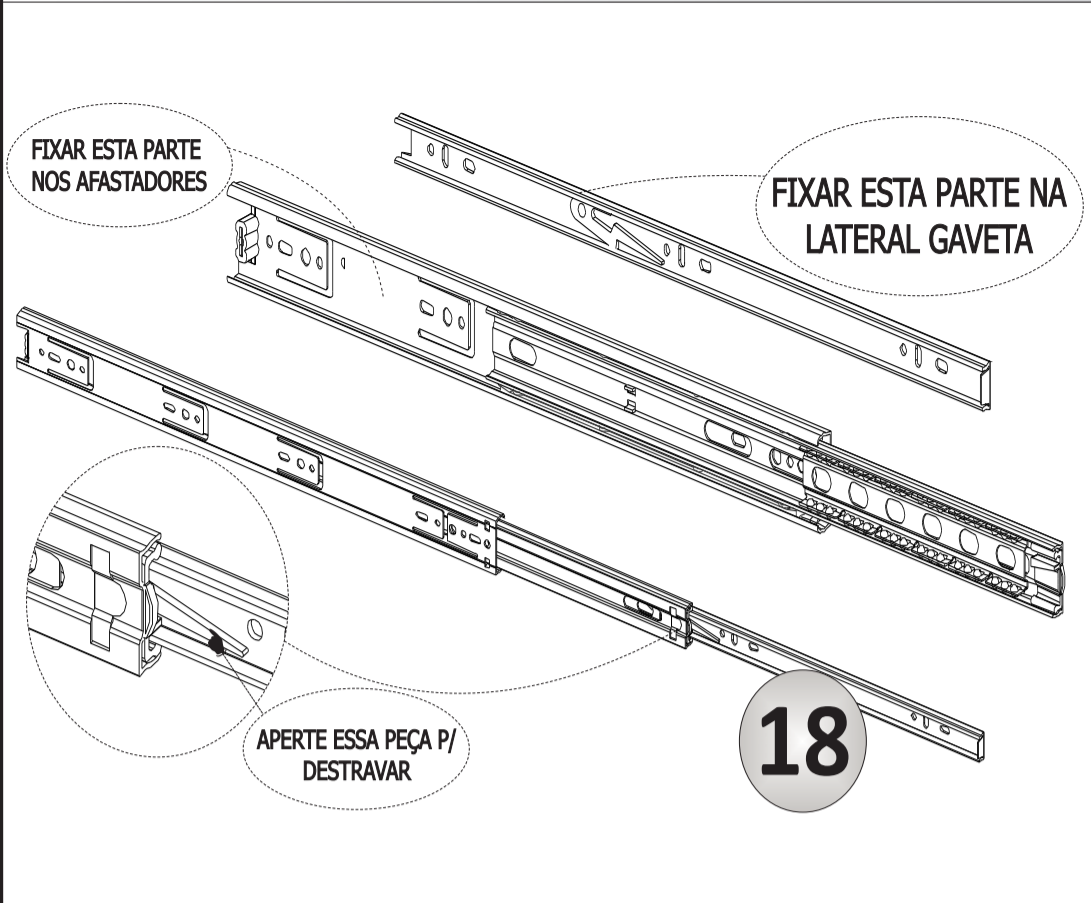

PASSO 3: PRÉ MONTAGEM DIVISÃO COLMEIA (4), DIVISÃO SUPERIOR (9);

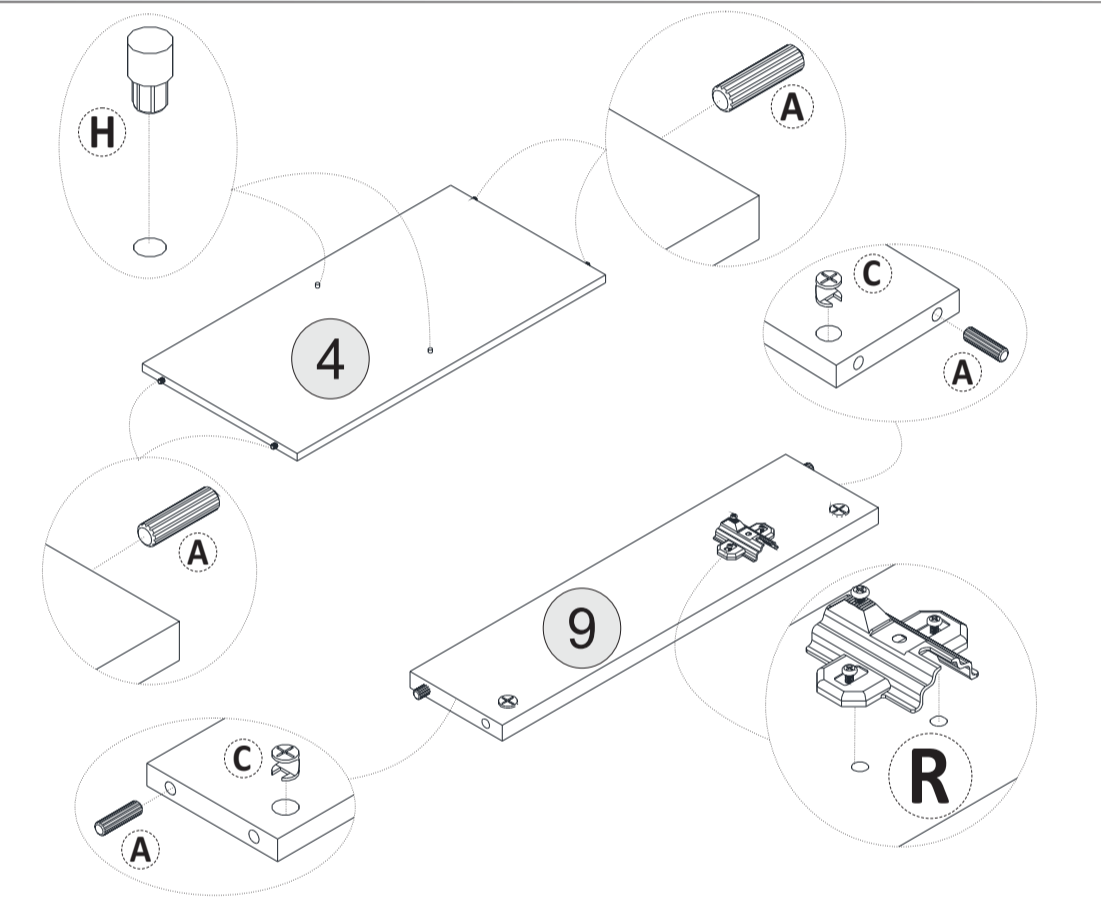

PASSO 4: PRÉ MONTAGEM PRATELEIRA FIXA (10), BASE COLMEIA(12) E TAMPO CABIDEIRO (13);

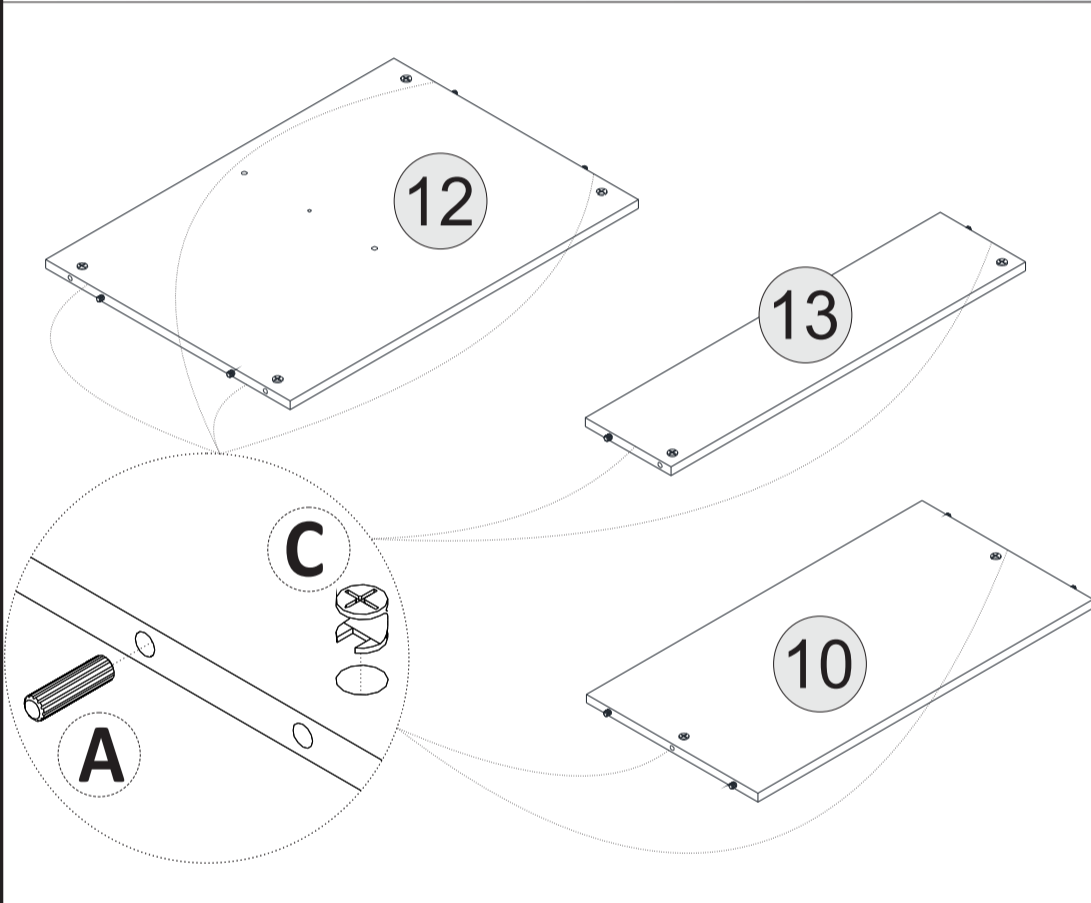

PASSO 5: PRÉ MONTAGEM DAS GAVETAS;

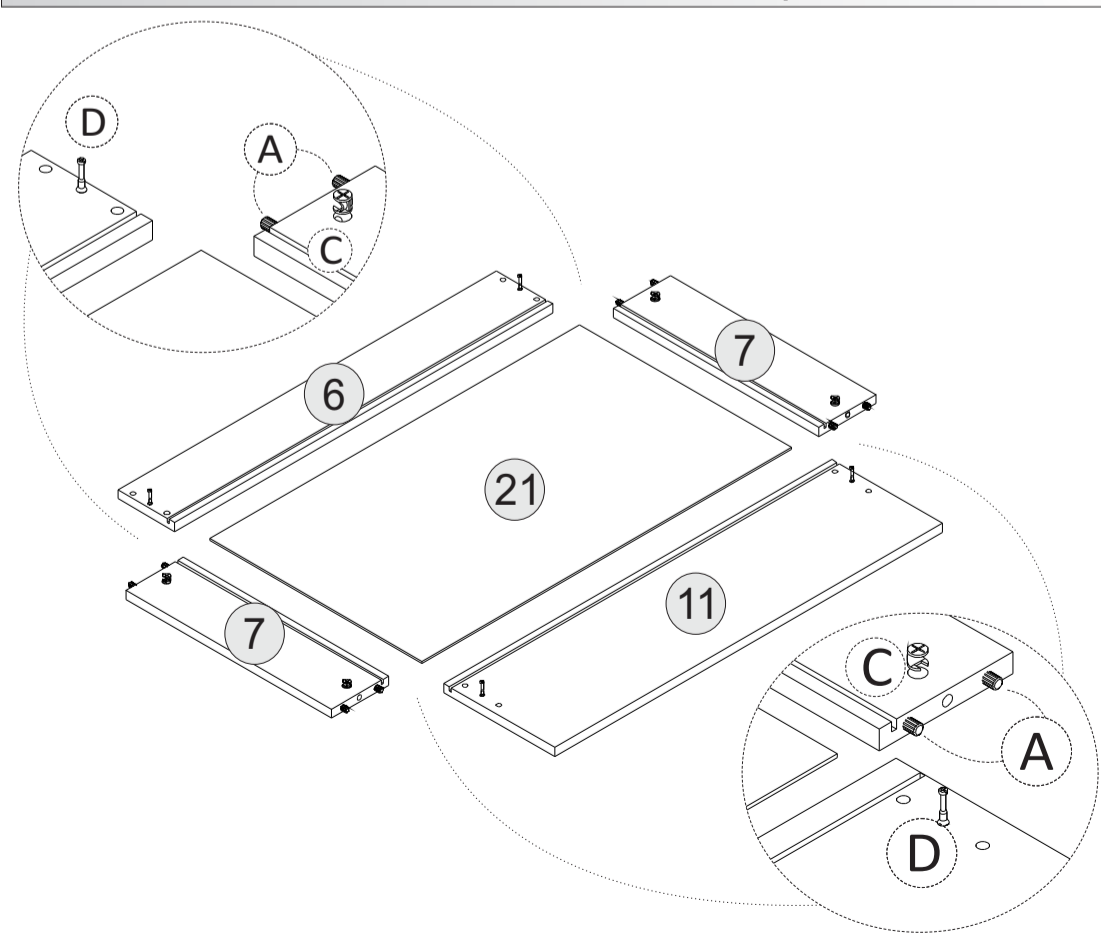

PASSO 6: MONTAGEM DAS GAVETAS;

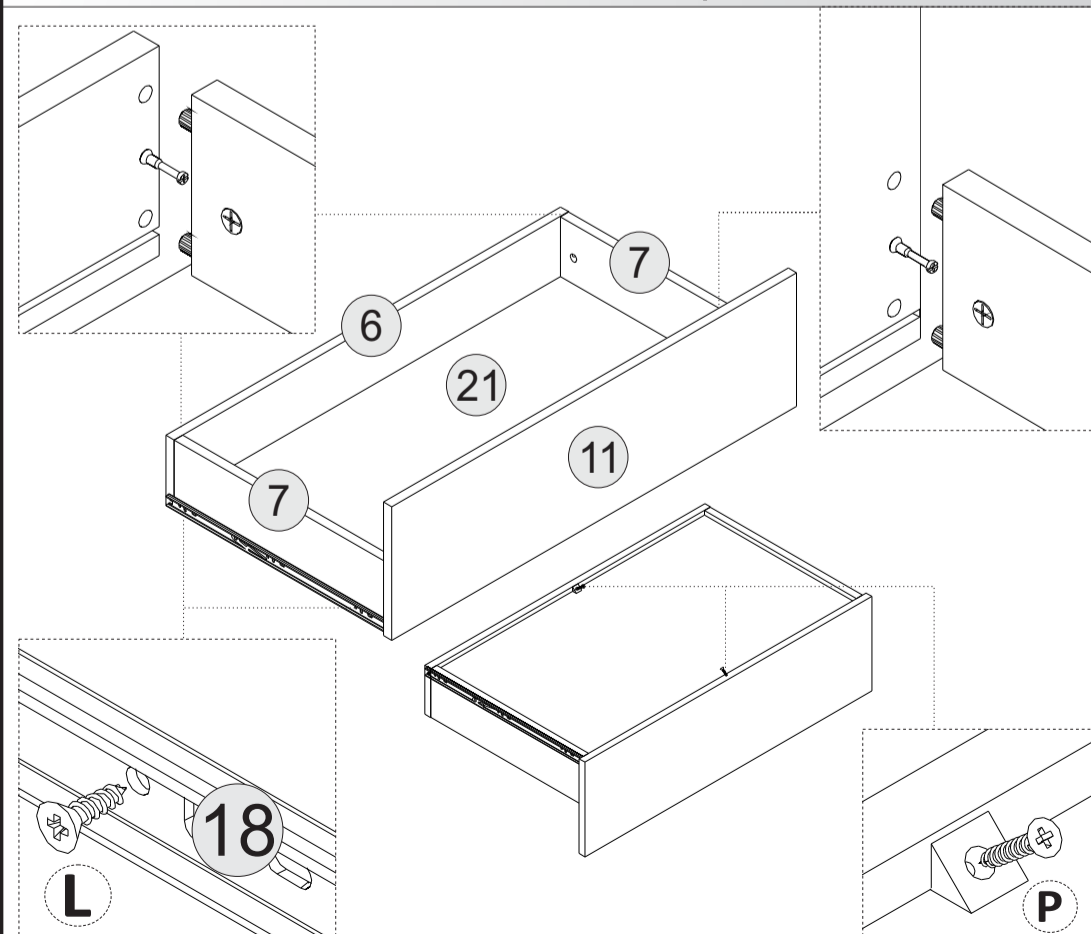

PASSO 7: PRÉ MONTAGEM DO MOLDURA SUPERIOR (24);

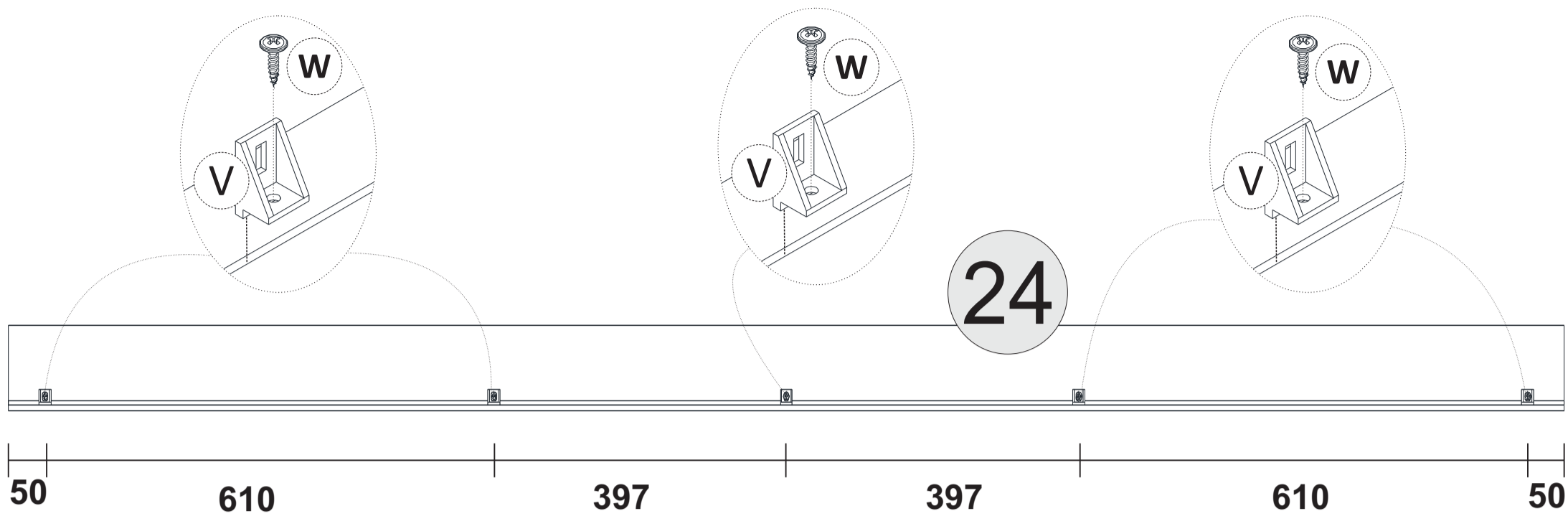

PASSO 8: PRÉ MONTAGEM TAMPO SUPERIOR (26);

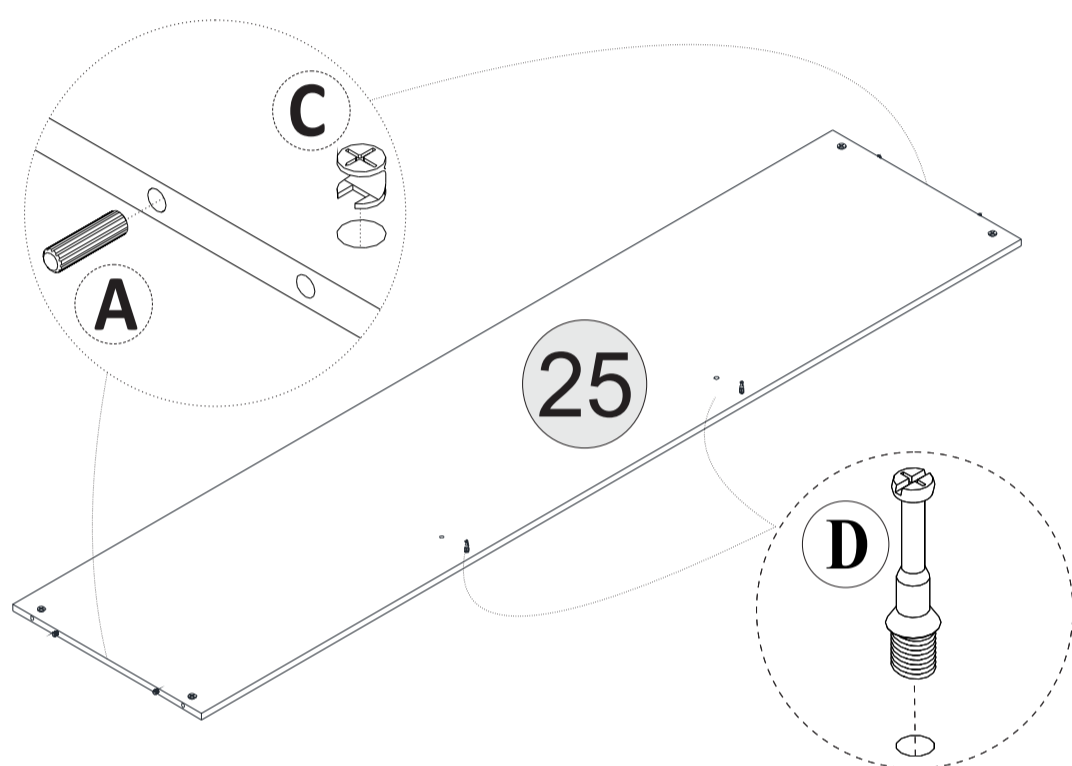

PASSO 9: PRÉ MONTAGEM CHAPEU (28);

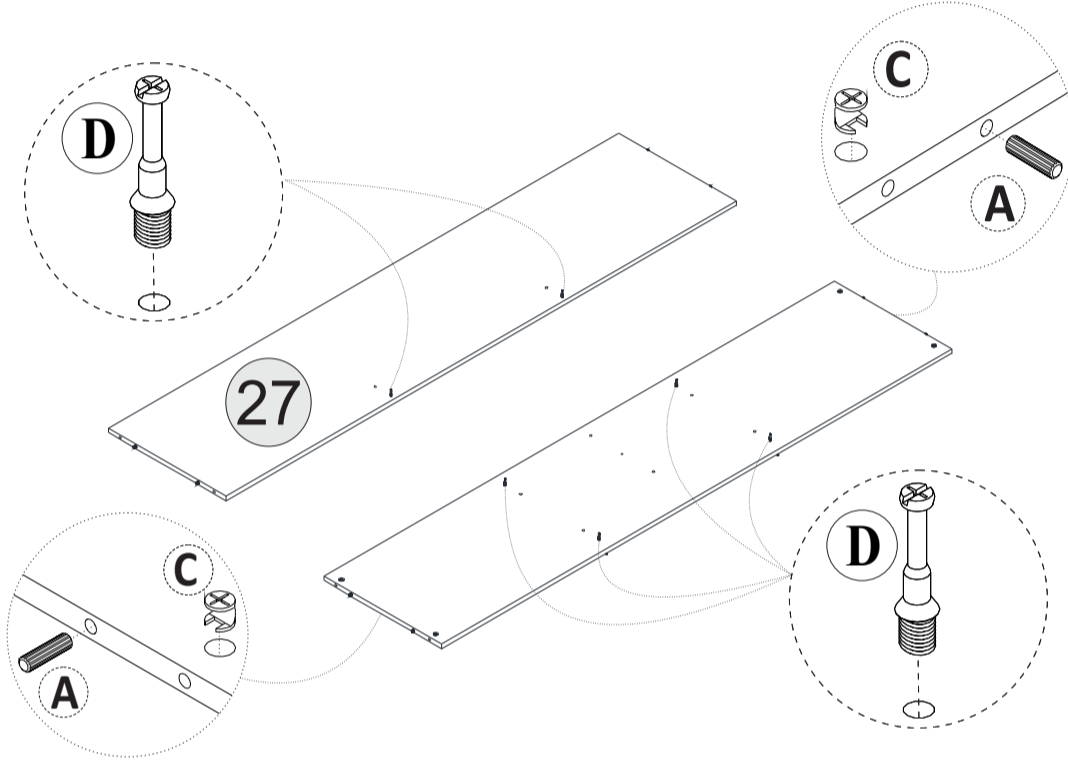

PASSO 10: PRÉ MONTAGEM DIVISÃO DIREITA (2);

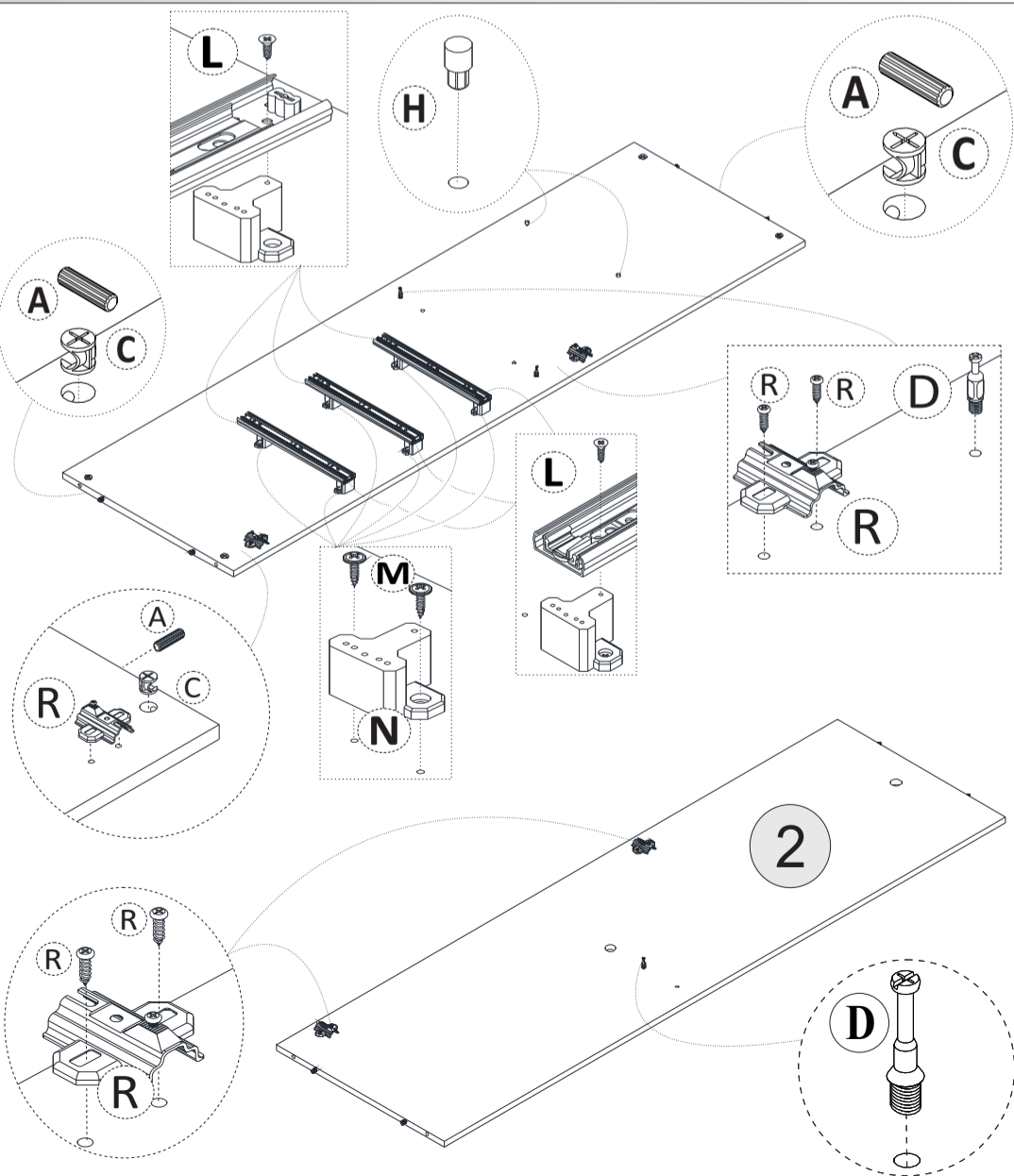

PASSO 11: PRÉ MONTAGEM DIVISÃO ESQUERDA (3);

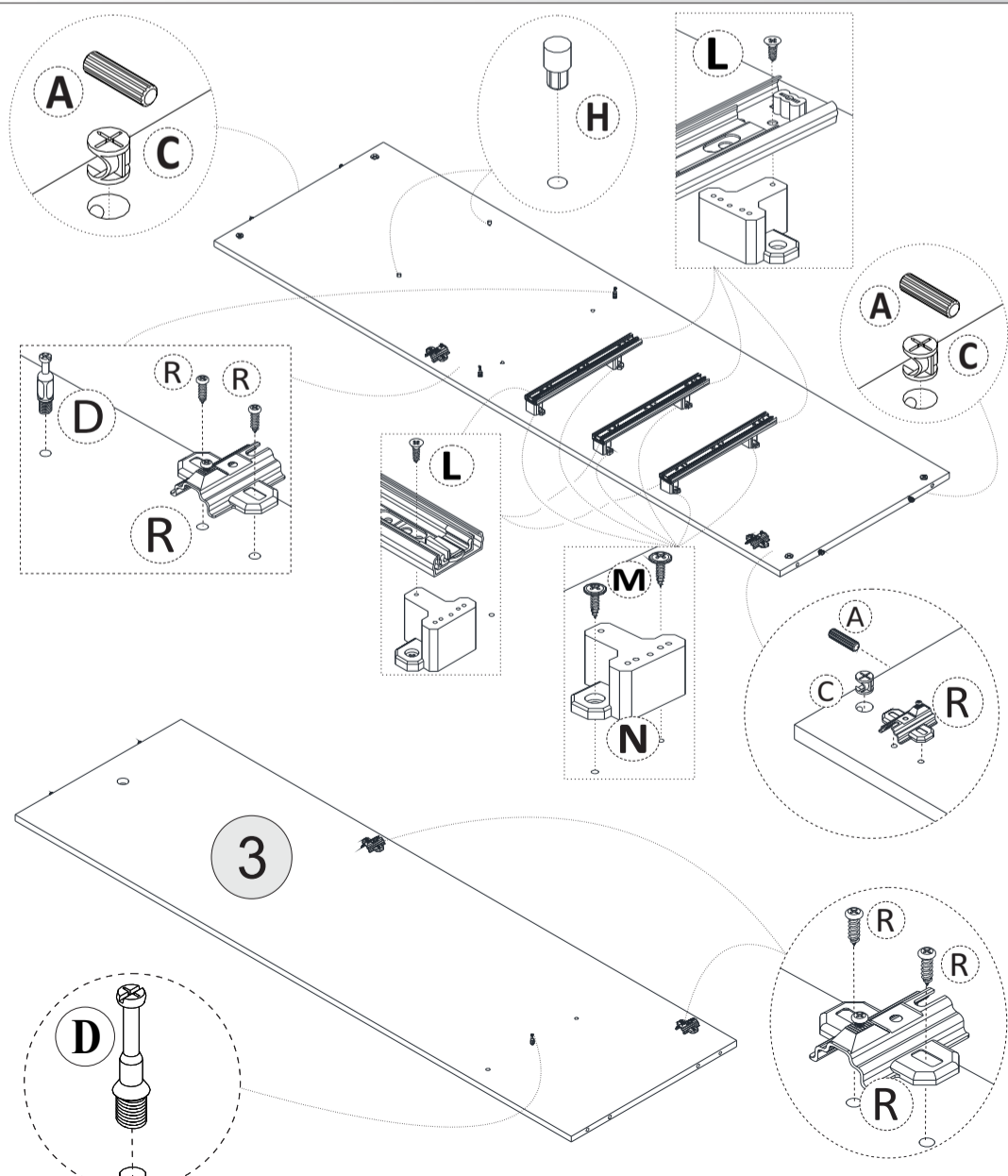

PASSO 12: PRÉ MONTAGEM LATERAL DIREITA (19), LATERAL ESQUERDA (20);

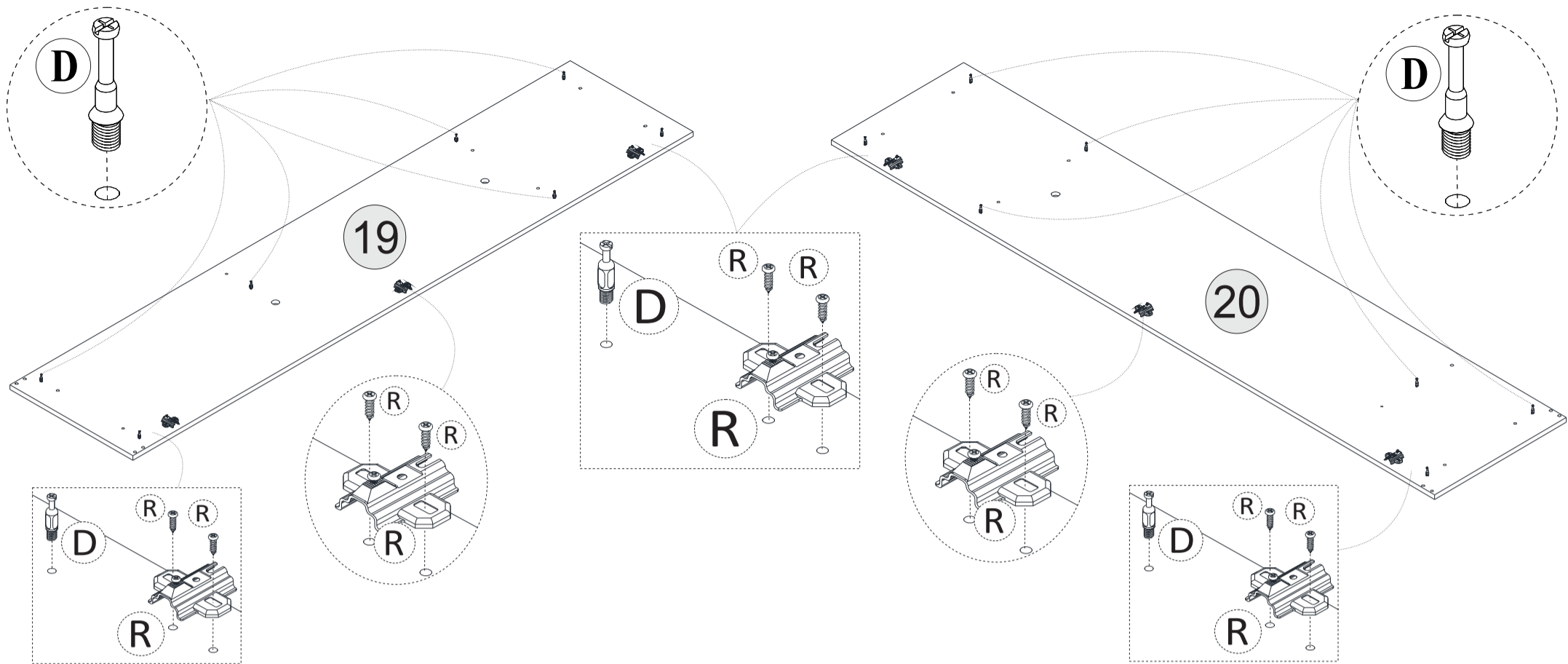

PASSO 13: PRÉ MONTAGEM DAS PORTAS (1);

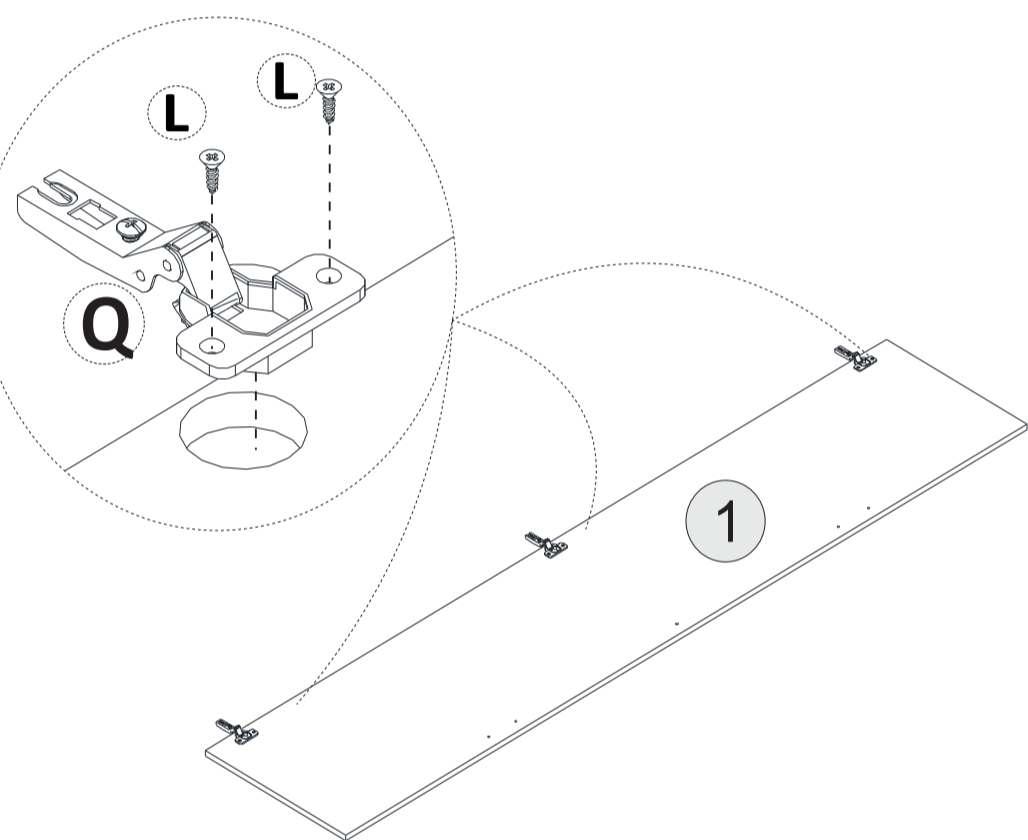

PASSO 14: PRÉ MONTAGEM BASE INFERIOR (27);

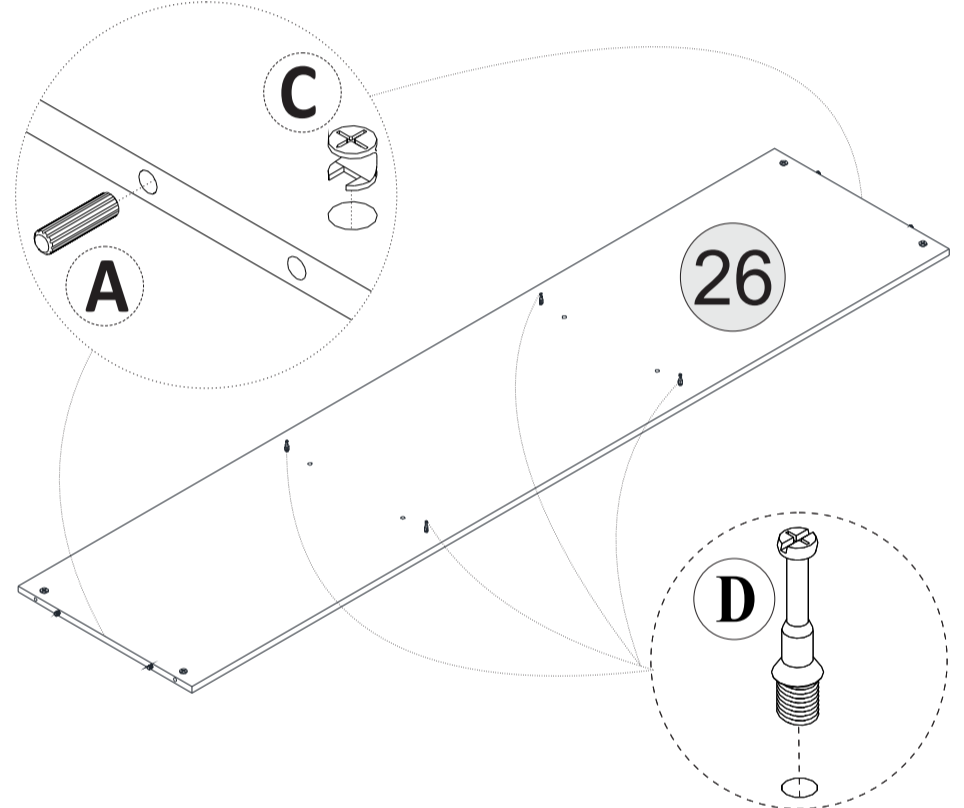

PASSO 15: MONTAR RODAPÉS PARA FIXAR A BASE (27);

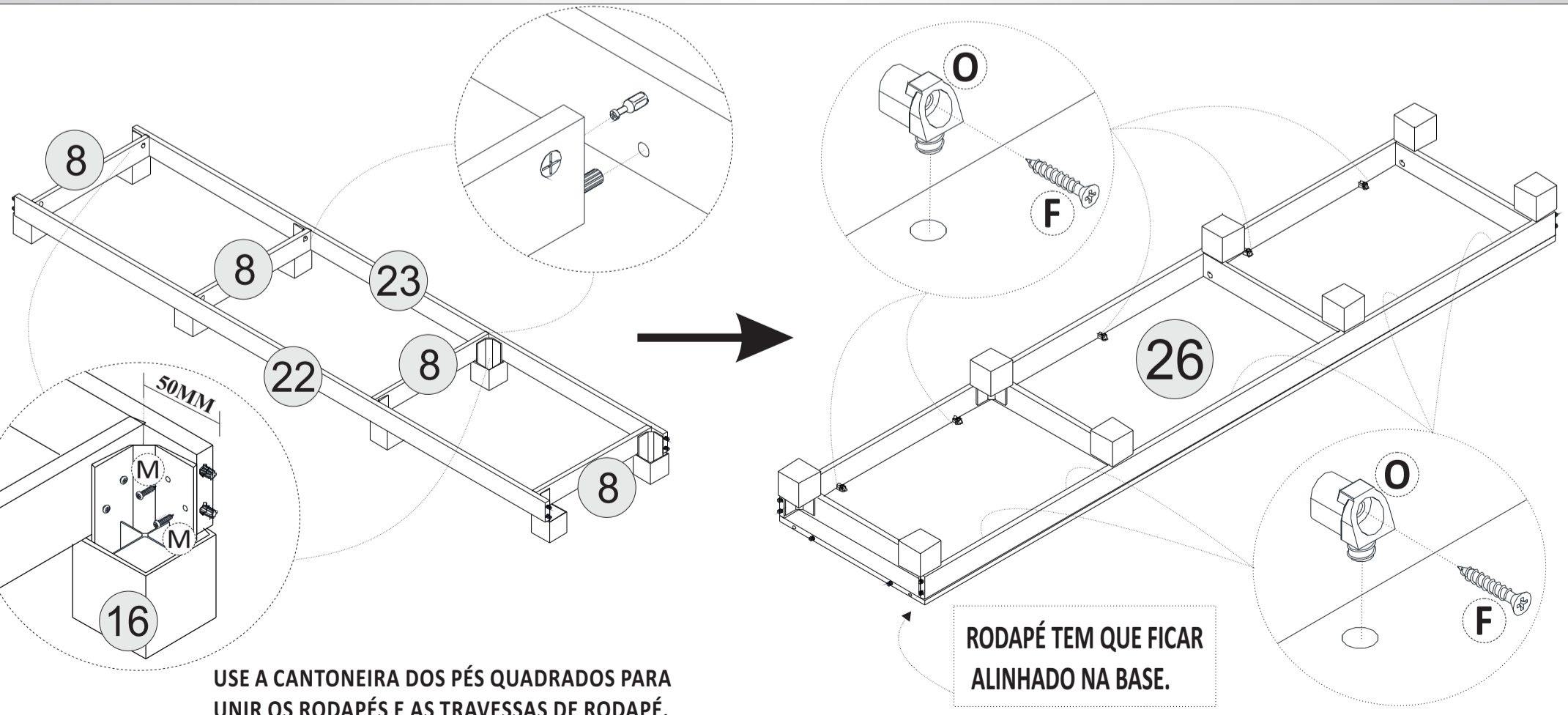

PASSO 16: MONTAGEM DA ESTRUTURA DO PRODUTO;

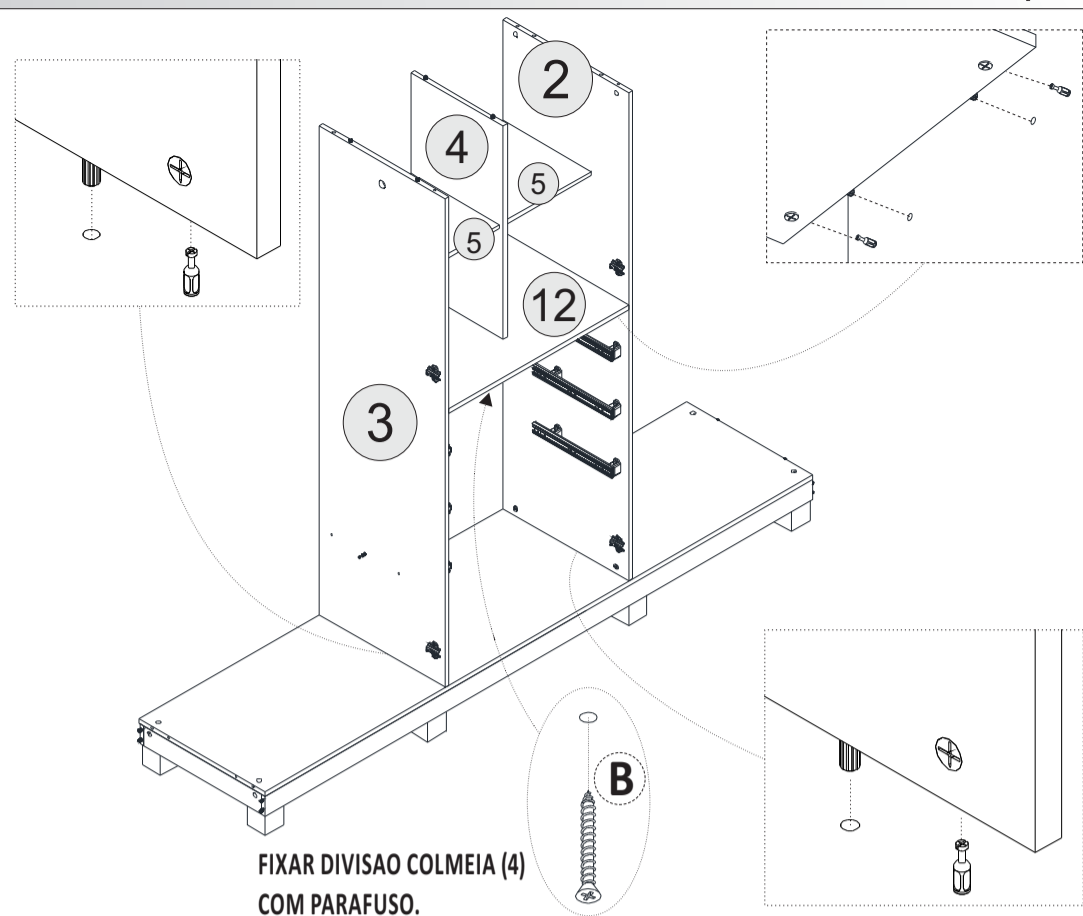

PASSO 17: MONTAGEM DA ESTRUTURA DO PRODUTO;

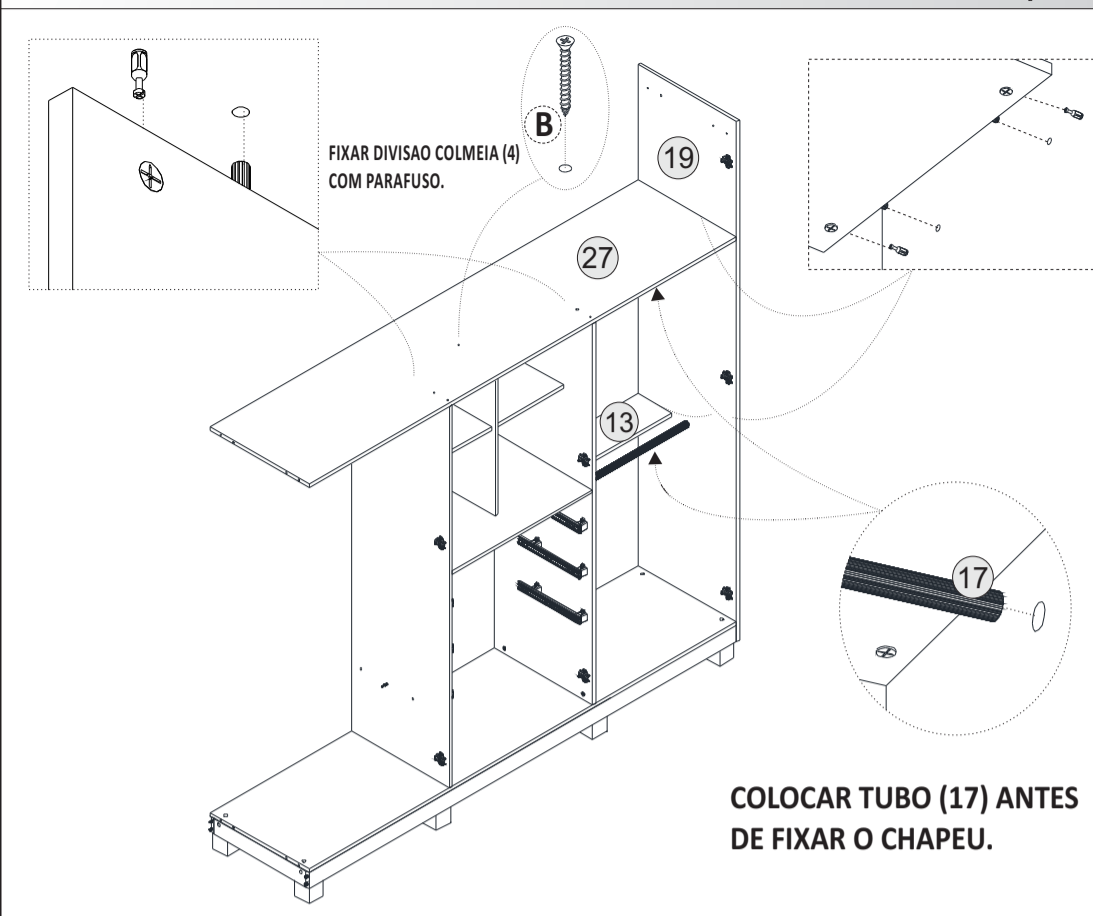

PASSO 18: MONTAGEM DA ESTRUTURA DO PRODUTO;

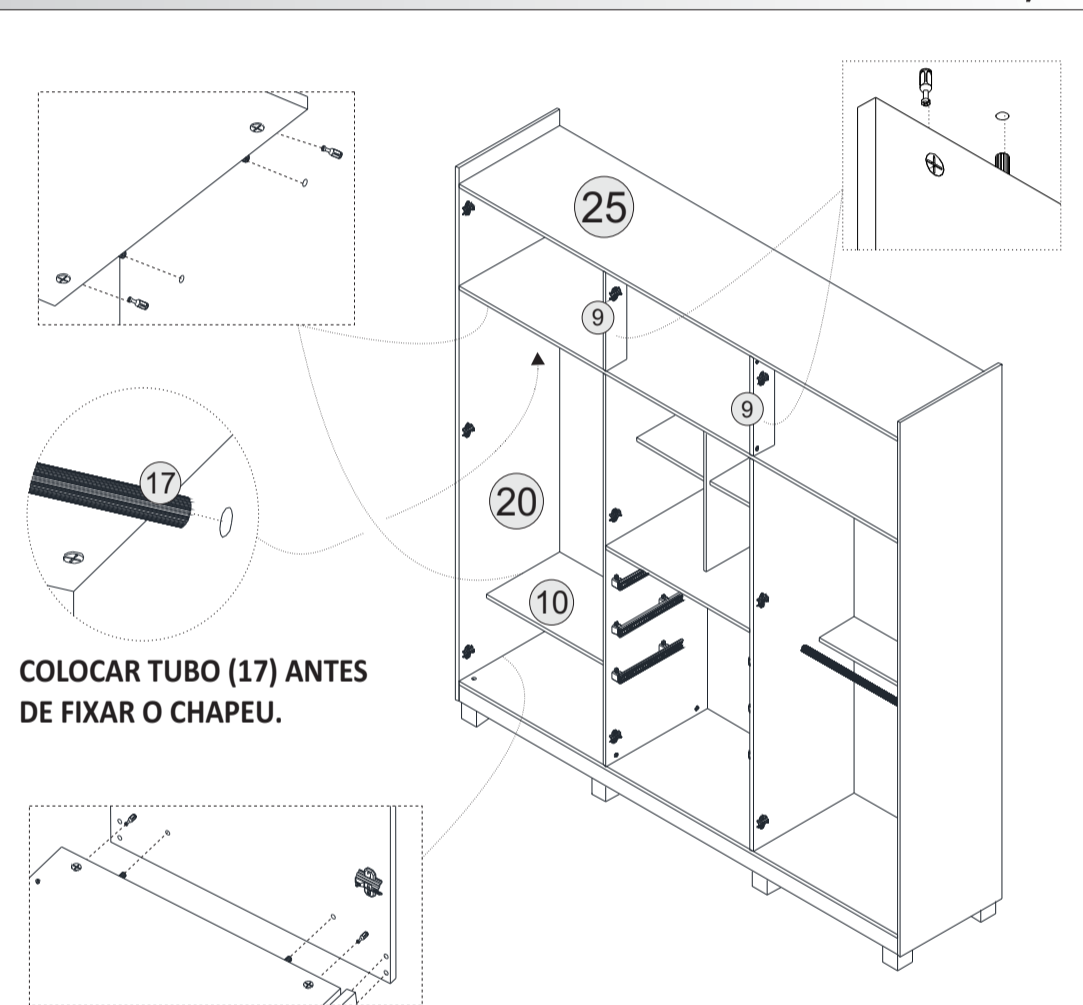

PASSO 19: FIXAR FUNDO TRASEIRO (25) E MOLD. SUPERIOR (24);

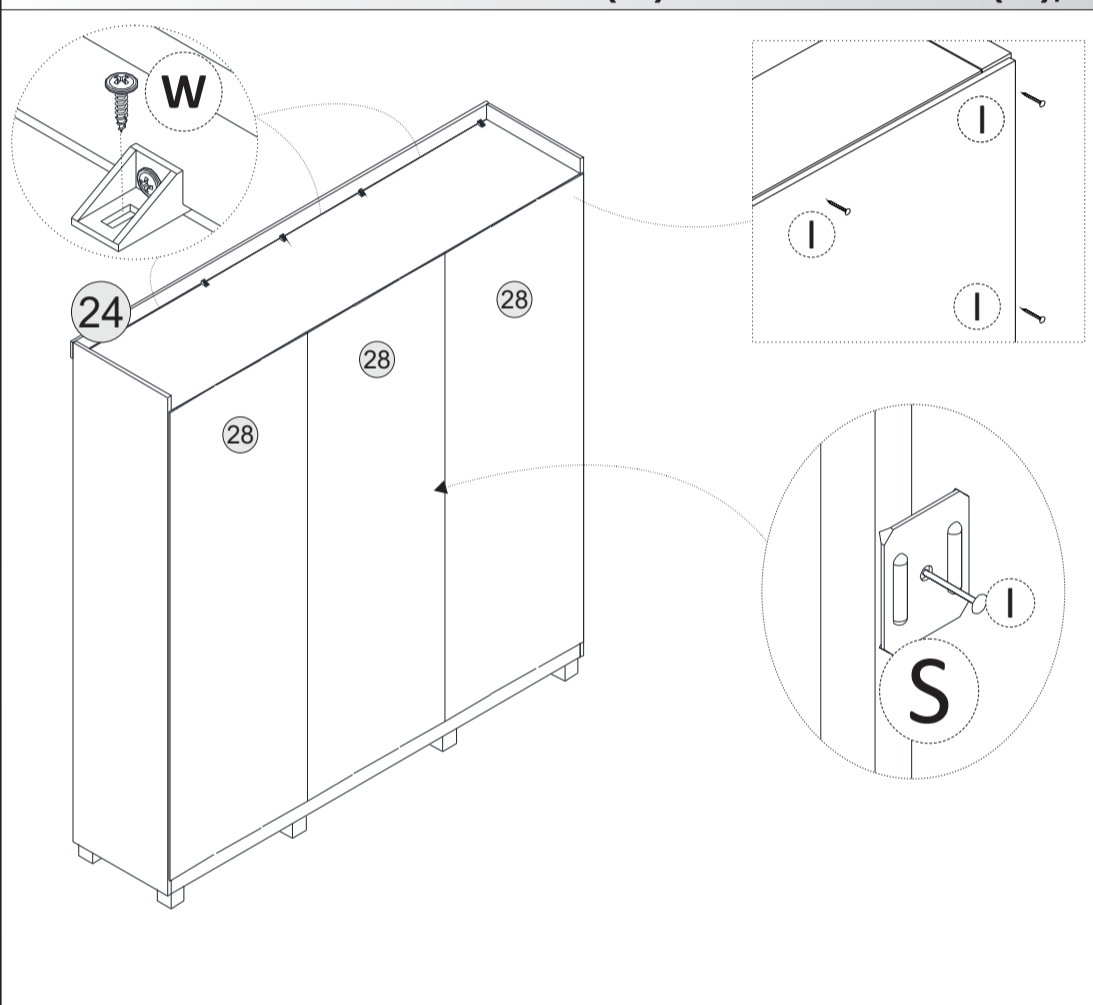

PASSO 20: COLOCAR PORTAS (1);

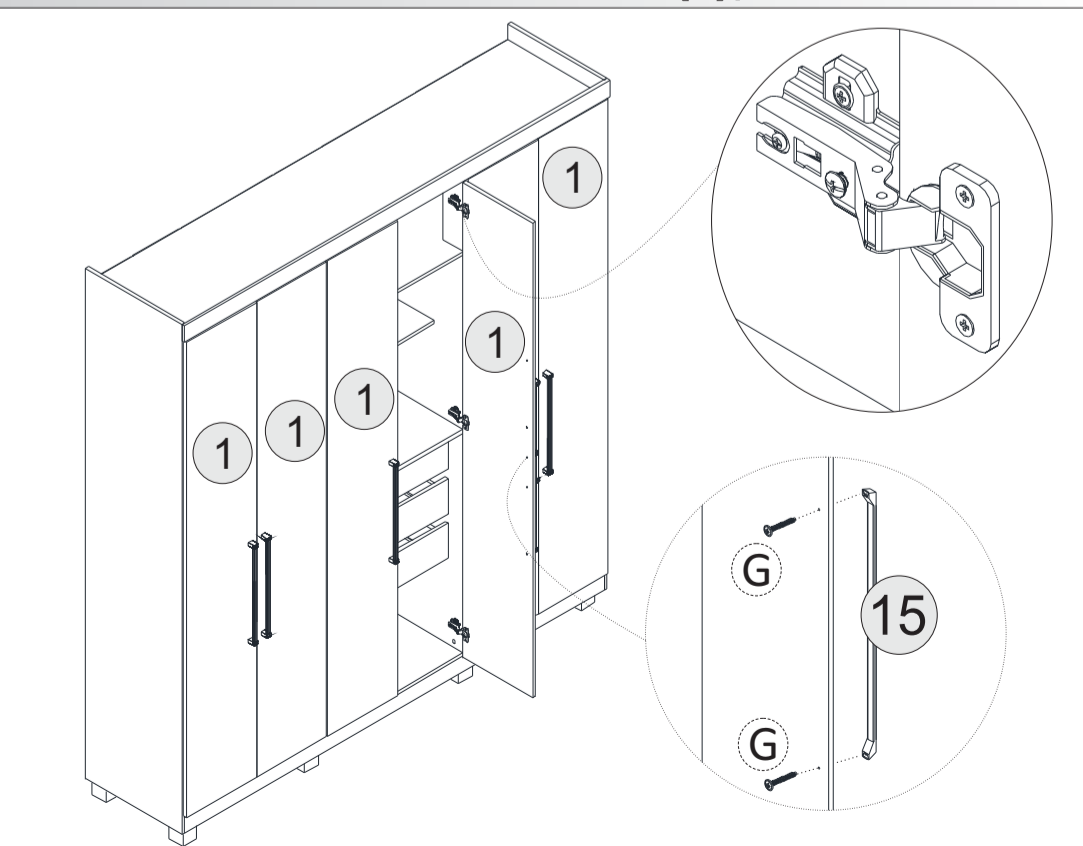

PASSO 21: VISTA DO PRODUTO;

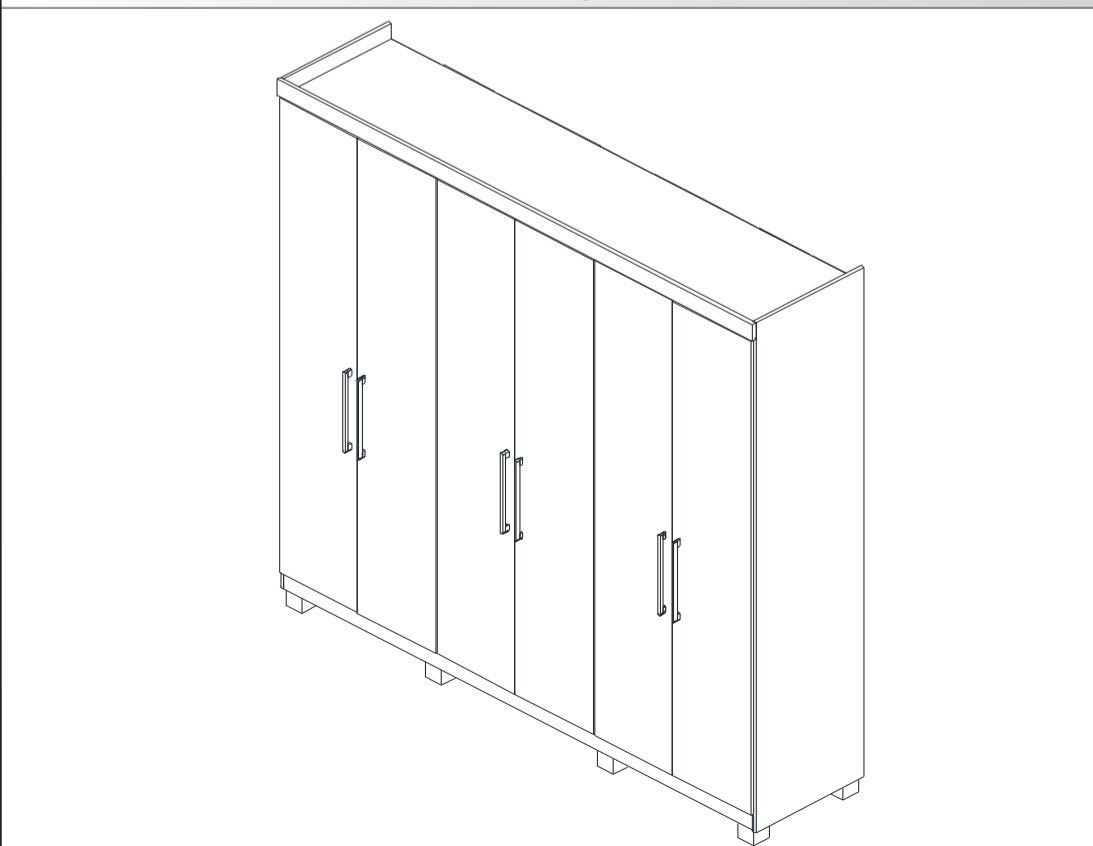

TERMO DE GARANTIA

Com processos de fabricação inovadores e um rigoroso controle de qualidade a Moveis Rimo tornou-se conhecida pela qualidade de seus produtos. Para firmar tal reconhecimento a Rimo oferece aos seus consumidores 180 dias (6 meses) de garantia sendo 90 dias de prazo legal e 90 dias adicionais oferecidos pela Rimo para todos seus produtos, abrangendo todas as peças, partes e componentes que eventualmente apresentem defeito de fabricação, dentro do prazo de seis meses.

A presente garantia passa a ter validade a partir da data de emissão da nota fiscal de compra ao consumidor.

Para usufruir adequadamente desta garantia é necessário solicitar a assistência técnica dentro do prazo de garantia. Desta forma torna-se essencial que você acione a loja onde efetuou sua compra assim que detectar alguma irregularidade no produto adquirido.

Limpeza e conservação

- . Durante a limpeza utilize um pano levemente umedecido em água e sabão neutro. Durante e após a limpeza deixe as portas e gavetas abertas e o ambiente arejado;
- . Não utilize produtos corrosivos na superfície dos móveis, tais como: álcool, saponáceo, alvejante, palhas de aço, escovas ou outros que possam riscar e desgastar a superfície;
- . Nas portas com vidro ou espelho use somente limpa-vidros com pano limpo ou papel toalha;
- . Não corte alimentos, nem utilize objetos pontiagudos diretamente sobre os tampos, evitando riscá-los;
- . Para maior durabilidade dos seus móveis e evitar arranhões, certifique-se que as peças de decoração, abajures e outros, tenham em suas bases proteção de feltro ou similar;
- . Evite colocar objetos quentes (painéis, ferro de passar, travessas, etc.) diretamente sobre a superfície dos móveis, eles podem ser danificados de algum modo;
- . Evite o contato do seu móvel com a umidade tanto no ambiente onde está localizado quanto nos objetos sobre eles.
- . Não deixe o seu móvel em contato direto com o sol ou sob luminosidade solar excessiva, isso pode causar o desgaste do acabamento e descolamento da borda, além de prejudicar a estética de seu produto;
- . Jamais se apoie sobre as portas e gavetas, ou coloque peso excessivo sobre as mesmas, isso causa a desregularem das peças e ocasionalmente o mau funcionamento das mesmas;
- . Nunca arraste seu móvel, essa ação pode causar o empenamento e desregulagem do produto ou mesmo danificar seriamente as peças em contato direto com o piso.

Garantia

- . A substituição de peças e componentes ocorrerá somente quando constatada a existência de defeito de fabricação nas mesmas. A avaliação de defeitos e consequente substituição de peças e de responsabilidade da loja que comercializou o produto, dentro do prazo legal de 30 (trinta) dias, quando nenhum outro prazo for apontado pelo fabricante.
- . Para defeitos derivados de mau uso ou fora da cobertura do período de assistência a Rimo predispõe-se a atender mediante fornecimento de orçamento que pode ser solicitado na loja que comercializou o produto.
- . Defeitos provenientes de transporte inadequado do produto por parte do lojista e decorrente de montagem imprópria não estão a cargo do fabricante.

O compromisso de garantia cessará caso:

- . O produto seja colocado em lugar úmido;
- . O produto seja arrastado;
- . Não seja limpo somente com pano macio e seco;
- . O produto seja adulterado ou consertado por pessoa não autorizada pela fábrica/ loja;
- . Haja utilização de peça ou componente não original, adequado ao produto;
- . O defeito seja decorrente de negligência do montador ou do consumidor em relação as instruções do esquema de montagem;
- . Seja utilizado objeto perfuro-cortante contra as peças que compõem o produto;
- . O produto seja exposto a incidência direta da luz solar ou calor excessivo;
- . Danos provocados por agentes externos de qualquer natureza, tais como incêndios, inundações, maresia, ferrugem, fungos, cupins e outros.
- . A Rimo se resguarda no direito de **não garantir** em caso de deformidade e/ou amarelamento no padrão de cor das fitas de borda, sendo causas de fatores externos como uso de produtos abrasivos, umidade, calor, frio, luz, tempo, etc...

Para um perfeito exercício de sua garantia guarde em lugar adequado a nota fiscal do produto, ela é indispensável para que possa usufruir de seu direito.