

Passo
Paso
Step
03

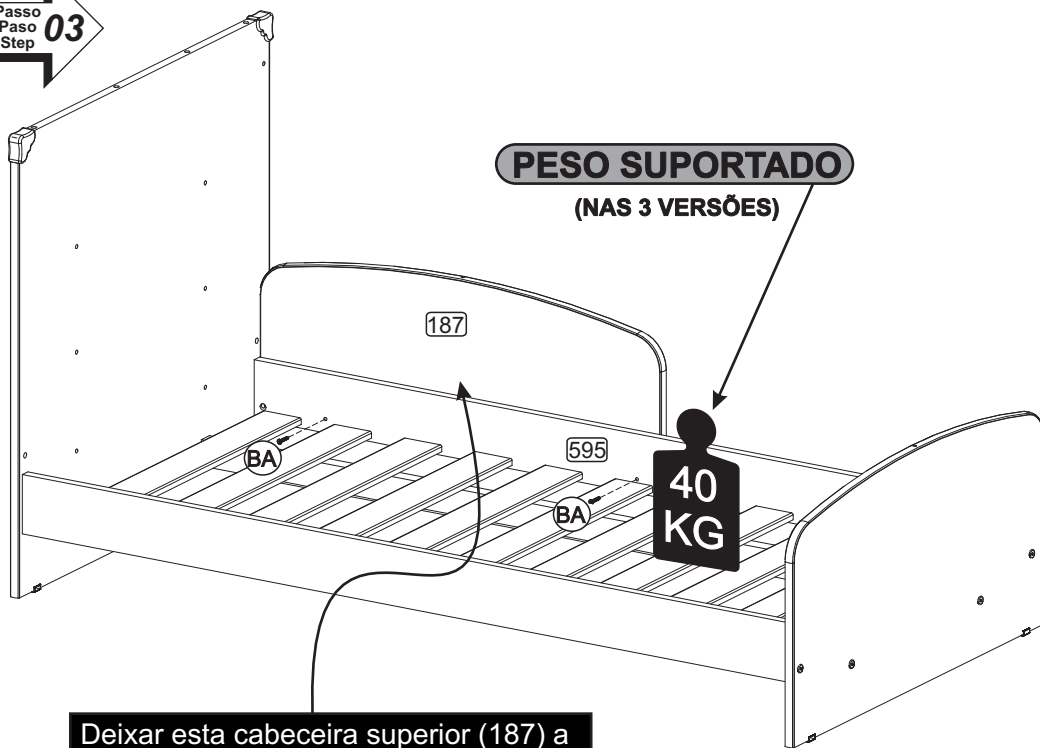

PESO SUPORTADO

(NAS 3 VERSÕES)

40 KG

Deixar esta cabeceira superior (187) a uma distância de 5mm do chão.

Dejar la cabecera superior (187) a una distancia de 5mm del suelo.

For superior headboard (187) Leave a distance of 5 mm from the floor.

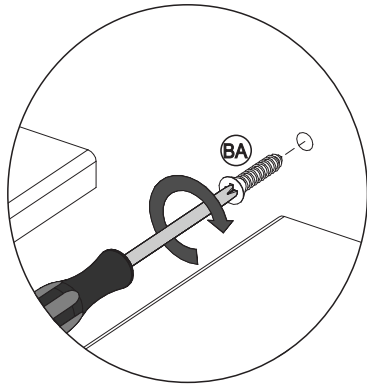

INSTRUÇÕES DE MONTAGEM INSTRUCCIONES DE ARMADO ASSEMBLY INSTRUCTIONS

VERSÃO 1

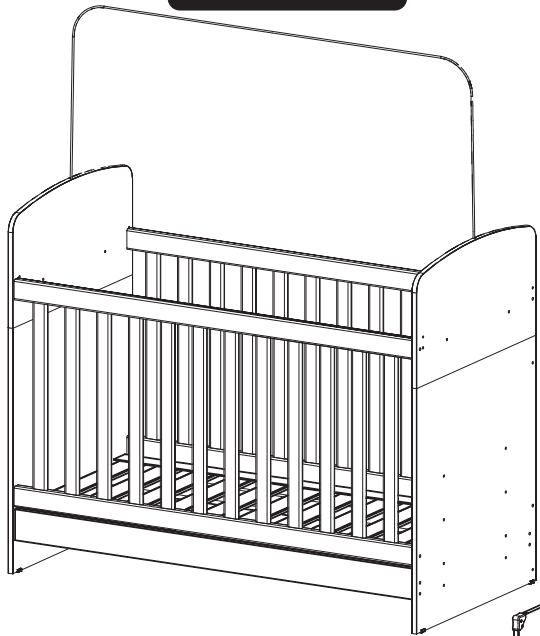

VERSÃO 2

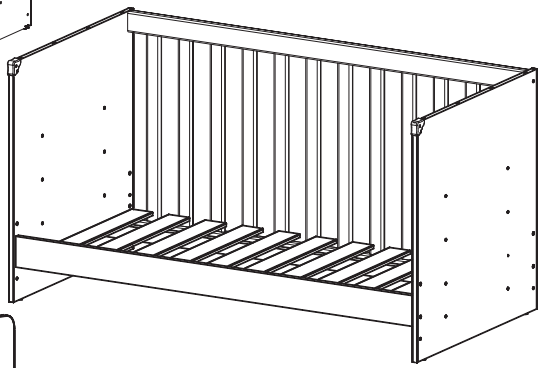

VERSÃO 3

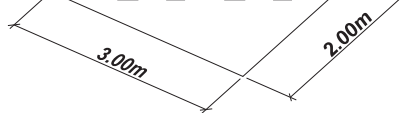
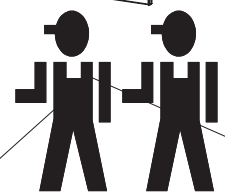
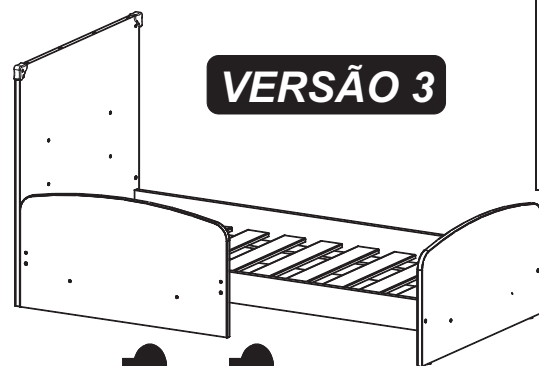

FERRAMENTAS NECESSÁRIAS
HERRAMIENTAS NECESARIAS
TOOLS NECESSARY

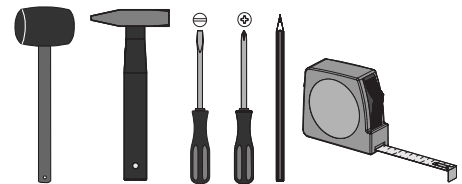

70 min



REF.: 0504PN



MULTIMÓVEIS

baby

Rua Carlos Dreher Neto, 1918, Fone:(54) 2102 4000, FAX:(54) 2102 4050
CEP 95700-000 - BENTO GONÇALVES - RS - BRASIL
CNPJ: 00.349.443/0001-92
e-mail: multimoveis@multimoveis.com / site: www.multimoveis.com

IMPORTANTE LER COM ATENÇÃO E GUARDAR PARA EVENTUAIS CONSULTAS

ADVERTÊNCIAS:

- a.** Não posicionar ou utilizar o produto perto de chama aberta e outras fontes de calor, tais como aquecedores elétricos, aquecedores a gás ou outras fontes, pois o material é inflamável.
- b.** Não utilize o berço se alguma parte estiver quebrada, rasgada ou faltando. Utilizar somente peças de reposição recomendadas pelo fabricante.
- c.** Não deixe nenhum objeto dentro ou próximo ao berço que possa servir de ponto de apoio ou ofereça risco de sufocação, engasgamento ou estrangulamento, como, por exemplo, cordas, cordões de persianas/cortina, protetores, almofadas, brinquedos, fios e cabos de aparelhos elétricos.
- d.** Nunca utilizar mais de um colchão no berço.
- e.** Nunca utilizar colchão adicional sobre a base acolchoada do berço.
- f.** Crianças pequenas não podem brincar, sem vigilância, nas proximidades de um berço.
- g.** O comprimento e a largura do colchão utilizado com o berço devem atender as especificações deste Manual.
- h.** Atenção: quando a criança for capaz de escalar o berço, ele não pode mais ser utilizado por essa criança, pois este berço foi construído para uso por crianças com capacidade motora para sentar-se, ajoelhar-se e/ou levantar-se sozinhas, porém que ainda não sejam capazes de escalar o berço.
- i.** Este produto atende à regulamentação para berços infantis, não sendo as suas demais funções sujeitas à regulamentação.
- J.** Este berço não pode ser alterado, seja em sua estrutura ou em seus adornos, pois riscos à segurança da criança podem ser gerados.

VERSÃO 3

Passo
Paso
Step
01

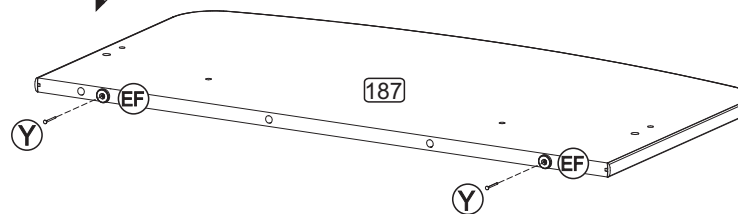

Passo
Paso
Step
02

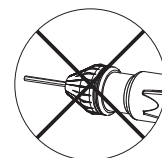
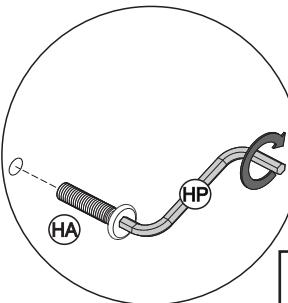
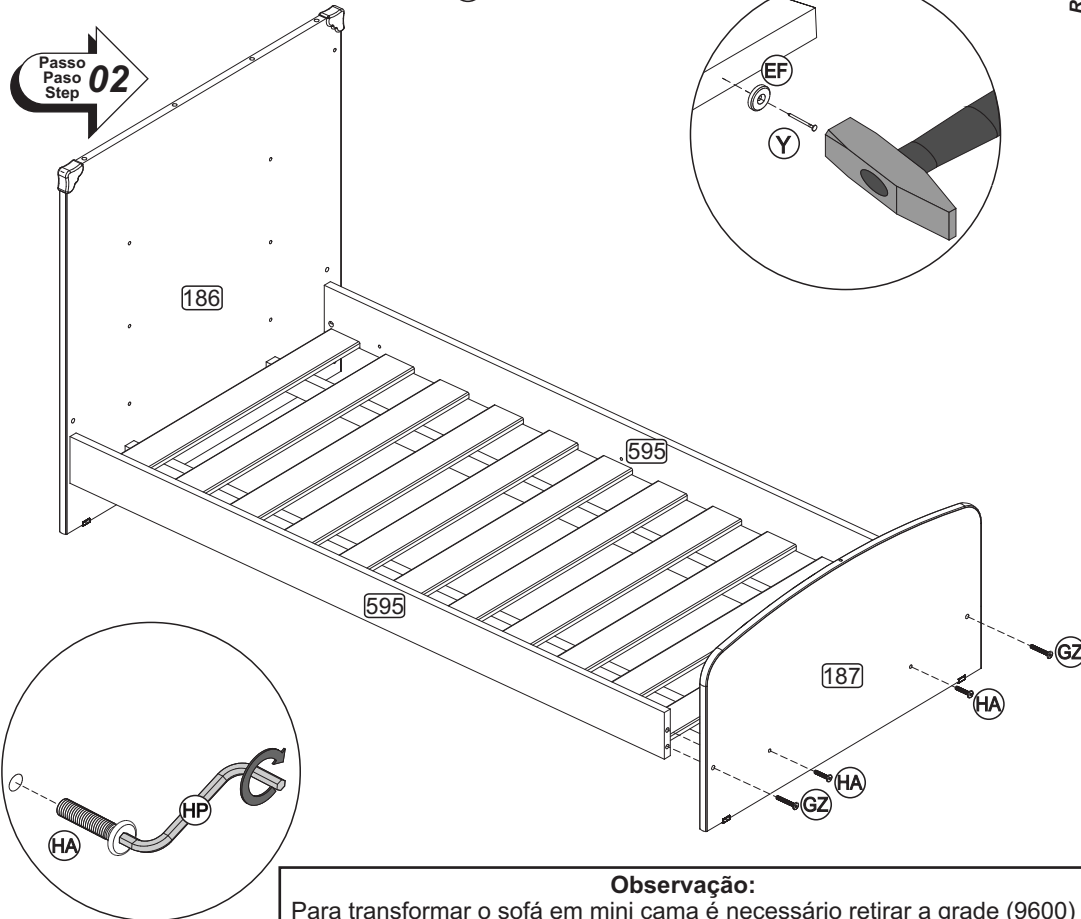

Não utilizar parafusadeira
No utilizar destornillador
Do not use a screwdriver

Observação:

Para transformar o sofá em mini cama é necessário retirar a grade (9600) e uma cabeceira (186) e acrescentar a cabeceira superior (187).

Observación:

Para transformar el sofa en minicama es necesario retirar la reja (9600) y una cabecera (186) y agregar la cabecera superior (187).

Observation:

In order to make the sofa into a minibed it is necessary to remove the rail (9600) and a headboard (186) and include the upper headboard (187).

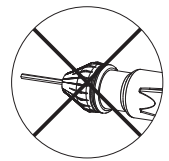
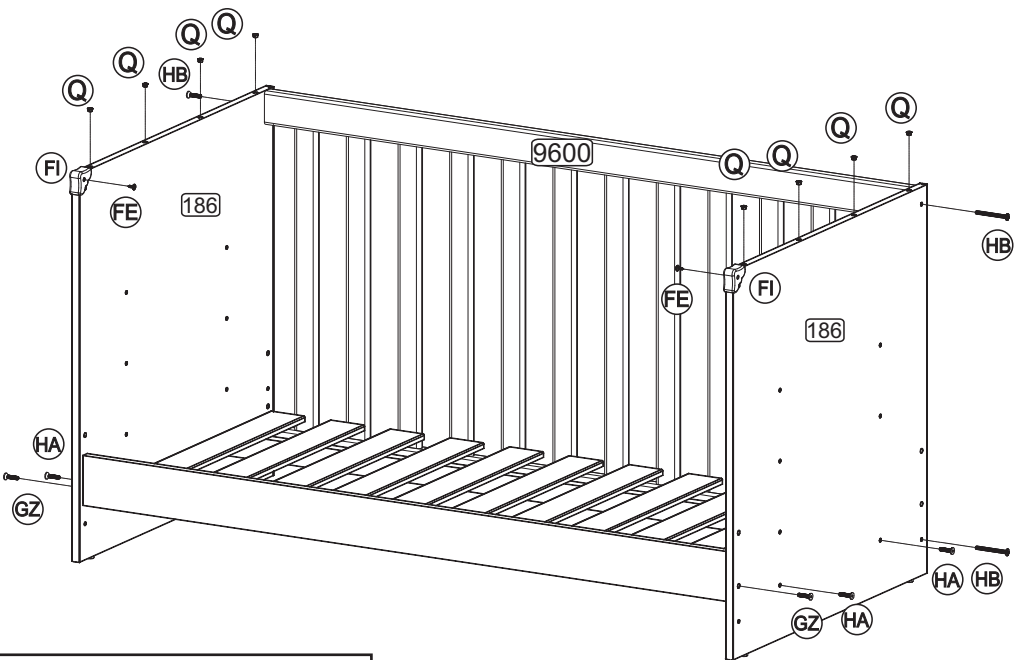
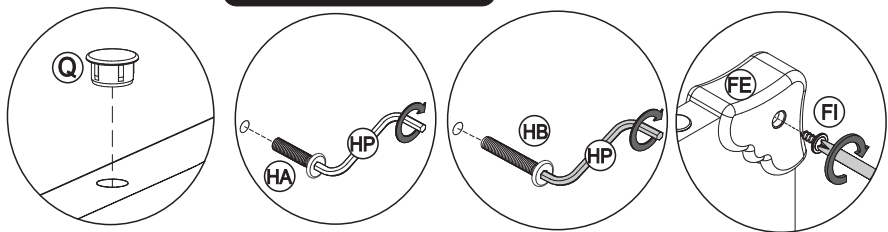

Não utilizar parafusadeira
No utilizar destornillador
Do not use a screwdriver

POR **Observação:**
Para transformar o berço em sofá é necessário retirar uma grade (9600), as cabeceiras superiores (187) e o Mosquiteiro (9509).

ESP **Observación:**
Para transformar la cuna en sofá es necesario retirar una reja (9600), las cabeceiras superiores (187) y el mosquiteiro (9509).

ENG **Observation:**
In order to make the crib into a sofa it is necessary to remove one rail (9600), the upper headboards (187) and the mosquito net (9509).

POR Após retirar uma grade (9600) é necessário baixar a altura dos suportes de lastros (0847).

ESP Después de retirar una reja (9600) es necesario bajar el alto de la parrilla (0847).

ENG After removing one rail (9600) it is necessary to lower the height of the slats – mattress support (0847).

IMPORTANTE LEER ATENTAMENTE Y CONSERVAR EL MANUAL PARA EVENTUALES CONSULTAS.

ADVERTENCIAS:

- a.** No posicionar o utilizar el producto cerca de llama abierta u otras fuentes de calor, tales como climatizadores eléctricos, climatizadores a gas u otras fuentes, pues el material es inflamable.
- b.** No utilice la cuna si alguna de sus partes está rota, desgarrada o si falta una pieza. Utilice apenas piezas de repuesto recomendadas por el fabricante.
- c.** No deje ningún objeto dentro o próximo a la cuna que pueda servir de punto de apoyo o que suponga riesgo de ahogamiento, atasco u estrangulamiento, como, por ejemplo, cuerdas, cordones de persianas/cortinas, protectores, almohadones, juguetes, hijos y cables de aparatos eléctricos.
- d.** Jamás utilice más de un colchón en la cuna.
- e.** Jamás utilice colchón adicional sobre la base acolchonada de la cuna.
- f.** Los niños pequeños no pueden jugar sin vigilancia en las proximidades de una cuna.
- g.** El largo y el ancho del colchón utilizado con la cuna deben atender a las especificaciones de este Manual."
- h.** Atención: cuando el niño sea capaz de escalar la cuna, esta no podrá más ser utilizada por ese niño, pues la cuna fue fabricada para ser utilizada por niños con capacidad motora para sentarse, arrodillarse y/o levantarse solas, pero que todavía no sean capaces de escalarla.
- i.** Este producto atienda a la reglamentación para cunas infantiles, siendo que sus otras funciones no están sujetas a reglamentación.
- j.** Esta cuna no puede sufrir cambios en su estructura ni en sus adornos, pues hay riesgo de comprometer la seguridad del niño.

IMPORTANT READ CAREFULLY AND KEEP FOR ANY QUERIES

WARNINGS:

- a.** Do not place or use the product near open flame or other heat sources such as electric heaters, gas heaters or other sources, because the material is flammable.
- b.** Do not use the crib if any part is broken, torn or missing. Use only spare parts recommended by the manufacturer.
- c.** Do not leave any object inside or next to the crib which can be used as a support point or which can bring a risk of suffocation, choking or strangulation, such as ropes, blinds/curtain strings, guards, cushions, toys, electric devices wires and cables.
- d.** Never use more than one mattress in the crib.
- e.** Never use additional mattress on the padded base of the crib.
- f.** Unsupervised small children should not play close to a crib.
- g.** The length and width of the mattress used in the crib must meet the specifications of this manual.
- h.** Warning: when the child is able to sit, kneel, stand up or climb the crib, it can no longer be used for that child, because this crib was built to be used by children who are not yet able to sit, kneel or get up alone.
- i.** This product meets the requirements for children's cribs, and its other functions are not subject to regulation.
- j.** This crib cannot be modified, either in its structure or decorations, because it can generate child safety risks.

INSTRUÇÕES DE DESMONTAGEM

Senhor montador para a desmontagem do produto deve-se seguir as especificações abaixo.

INSTRUCCIONES PARA EL DESARMADO

Señor armador para el desarmado del producto debe seguirse las especificaciones abajo.

DISASSEMBLY INSTRUCTIONS

Dear assembler for the disassembly of the product should follow the specifications below.

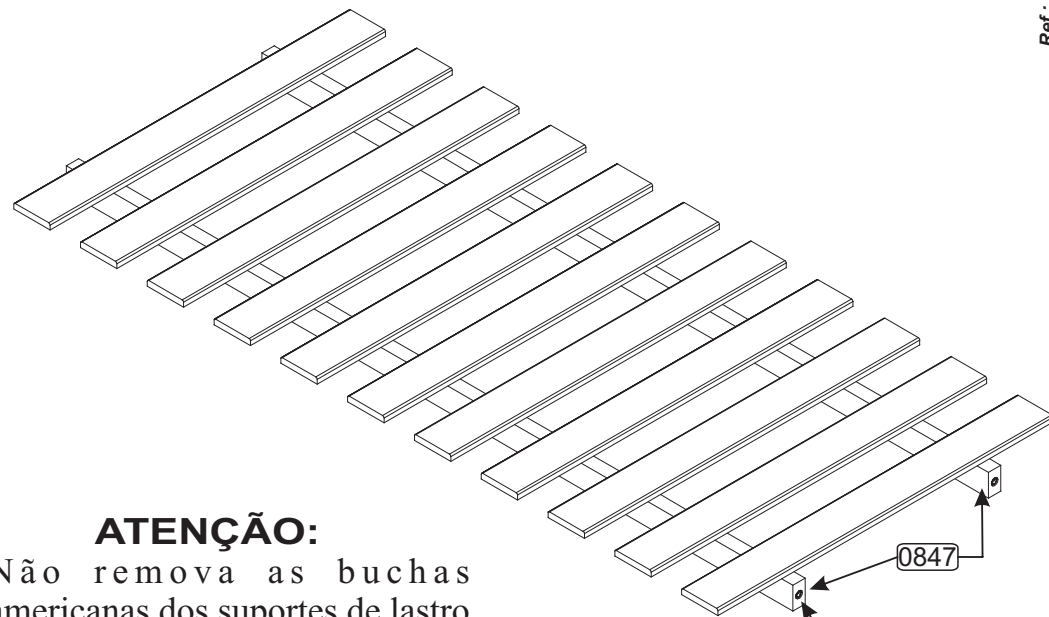

ATENÇÃO:

Não remova as buchas americanas dos suportes de lastro (0847).

ATENCIÓN:

No remova el taco fischer de los soporte parrilla (0847).

ATTENTION:

Don't remove the plug from the mattress support bar (0847).

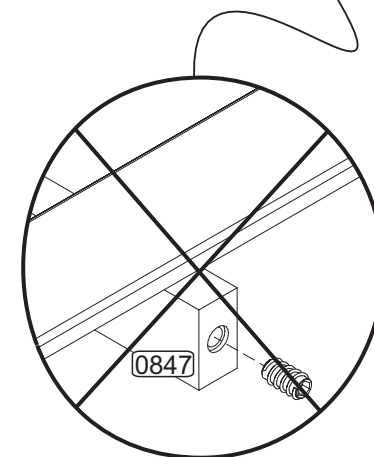

MULTIMÓVEIS IND. DE MÓVEIS LTDA
CNPJ:00.349.443/0001-92

Referência:

NORMA NBR 15860:2016 - Partes 1 e 2
UTILIZAR COLCHÃO COM
ESPESSURA MÁXIMA DE 120MM

Não remover o ADESIVO que contem a identificação da empresa.

Do not remove the sticker with the company identification.

No retire la etiqueta con la identificación de la empresa.

Segurança



00000000

Compulsório



Não remover o selo do INMETRO colado em uma das cabeceiras do berço.

Do not remove the INMETRO ideal pasted on one of the birthplace headboard

No remova el sticker del INMETRO, pegado en una de las cabeceras

**ESTE PRODUTO ATENDE
A REGULAMENTAÇÃO
PARA BERÇOS INFANTIS,
NÃO SENDO AS SUAS DEMAIS
FUNÇÕES SUJEITAS
À REGULAMENTAÇÕES**

**O REGISTRO NO INMETRO
E O SELO DE IDENTIFICAÇÃO
DA CONFORMIDADE
REFEREM-SE SOMENTE
AO BERÇO.**

IMPORTANTE LER COM ATENÇÃO E GUARDAR PARA EVENTUAIS CONSULTAS

ORIENTAÇÕES:

- a. A Sociedade Brasileira de Pediatria orienta colocar o bebê para dormir com a barriga para cima, pois diminui em 70% o risco de morte súbita. Recomendamos conversar com o pediatra de seu filho para maiores informações.
- b. Só utilize o berço quando estiver totalmente montado conforme as orientações do Manual de Instruções e após certificar que seus sistemas de travamento estão devidamente acionados.
- c. O berço deve ser colocado sobre um piso horizontal.
- d. A posição mais baixa é a mais segura e a base deve ser sempre utilizada nessa posição tão logo o bebê tenha idade suficiente para sentar-se.
- e. Antes que o berço seja utilizado na sua posição mais baixa, devem ser removidos os dispositivos usados para apoiar a base em posições mais altas.
- f. As conexões de montagem devem ser sempre apertadas adequadamente e verificadas regularmente, ao longo do uso do berço, e reapertadas conforme necessário.
- g. Não use o corpo de um berço sem a sua estrutura.
- h. Caso alguma parte do berço quebre ou apresente defeito, deve-se procurar assistência técnica especializada e não serem realizados consertos caseiros.
- i. Usar colchão no tamanho MÁXIMO de 1320x610mm e MÍNIMO de 1300x600, ESPESSURA MÁXIMA DE 120MM COM DENSIDADE MÍNIMA 18kg/m³.
- j. A espessura do colchão deve ser tal que a altura interna (da superfície do colchão até a borda superior da armação do berço) seja de pelo menos 480 mm na posição mais baixa da base do berço e pelo menos 180 mm na posição mais elevada da base do berço.
- k. limpar o berço somente com um pano úmido e sabão neutro.

IMPORTANTE LEER ATENTAMENTE Y CONSERVAR EL MANUAL PARA EVENTUALES CONSULTAS.

DIRECTRICES:

- a.** La Sociedad Brasileña de Pediatría orienta a colocar el bebé para dormir con el vientre hacia arriba, pues disminuye en el 70% el riesgo de muerte súbita. Recomendamos conversar con el pediatra de su hijo por más informaciones.
- b.** Apenas utilice la cuna cuando esté completamente armada, según las orientaciones del Manual de Instrucciones y después de certificarse que sus sistemas de trabado están correctamente activados.
- c.** La cuna debe ser colocada sobre un piso horizontal.
- d.** La posición más baja es la más segura y la base debe ser siempre usada en esa posición así que el bebé tenga edad suficiente para sentarse.
- e.** Antes que la cuna sea utilizada en su posición más baja, se deben remover los dispositivos utilizados para apoyar la base en posiciones más elevadas.
- f.** Las conexiones de armado deben siempre ser apretadas correctamente y revisadas regularmente, a lo largo del uso de la cuna, y ajustadas cuando necesario.
- g.** No use el cuerpo de una cuna sin su estructura.
- h.** Si alguna parte de la cuna se rompe o presenta defecto, es necesario buscar asistencia técnica especializada, en vez de realizar reparaciones caseras.
- i.** Utilizar colchón de tamaño MÁXIMO de 1320x610mm y MÍNIMO de 1300x600, ESPESOR MÁXIMA DE 120MM CON DENSIDAD MÍNIMA 18kg / m³.
- j.** El espesor del colchón debe ser tal que la altura interna (de la superficie del colchón al borde superior de la armazón de la cuna) sea de, al menos, 480 mm en la posición más baja de la base de la cuna y, al menos, 180 mm en la posición más elevada de la base de la cuna.
- k.** Limpiar la cuna apenas con un paño húmedo y jabón neutro.

INSTRUÇÕES DE DESMONTAGEM

Senhor montador para a desmontagem do produto deve-se seguir as especificações abaixo.

INSTRUCCIONES PARA EL DESARMADO

Señor armador para el desarmado del producto debe seguirse las especificaciones abajo.

DISASSEMBLY INSTRUCTIONS

Dear assembler for the disassembly of the product should follow the specifications below.

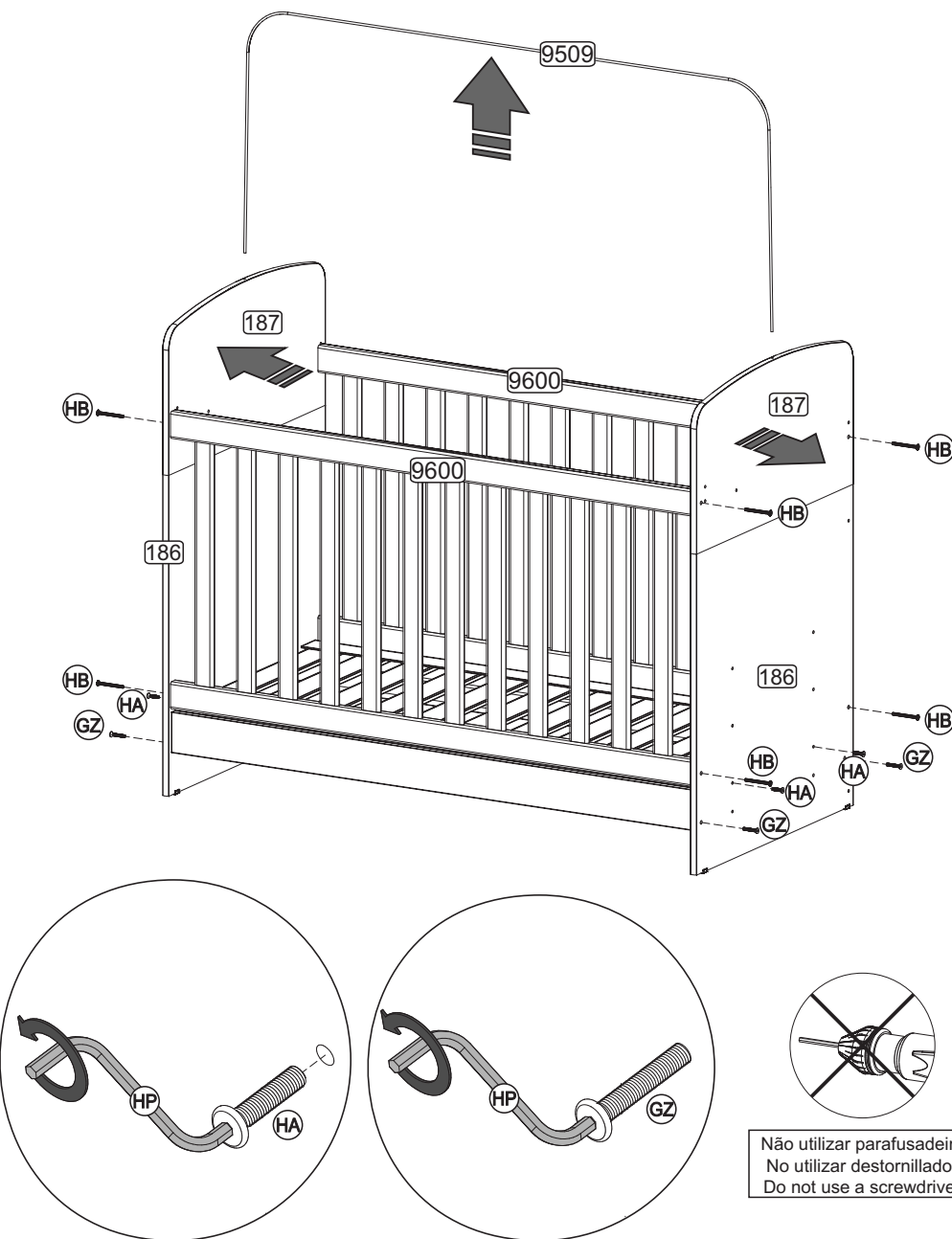

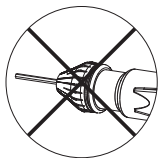
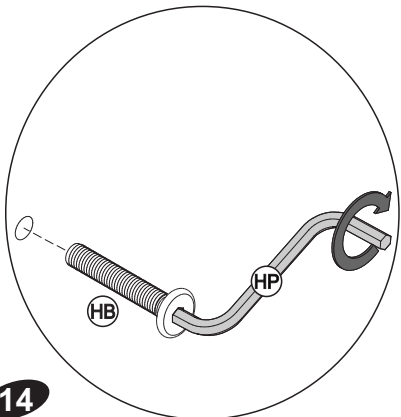
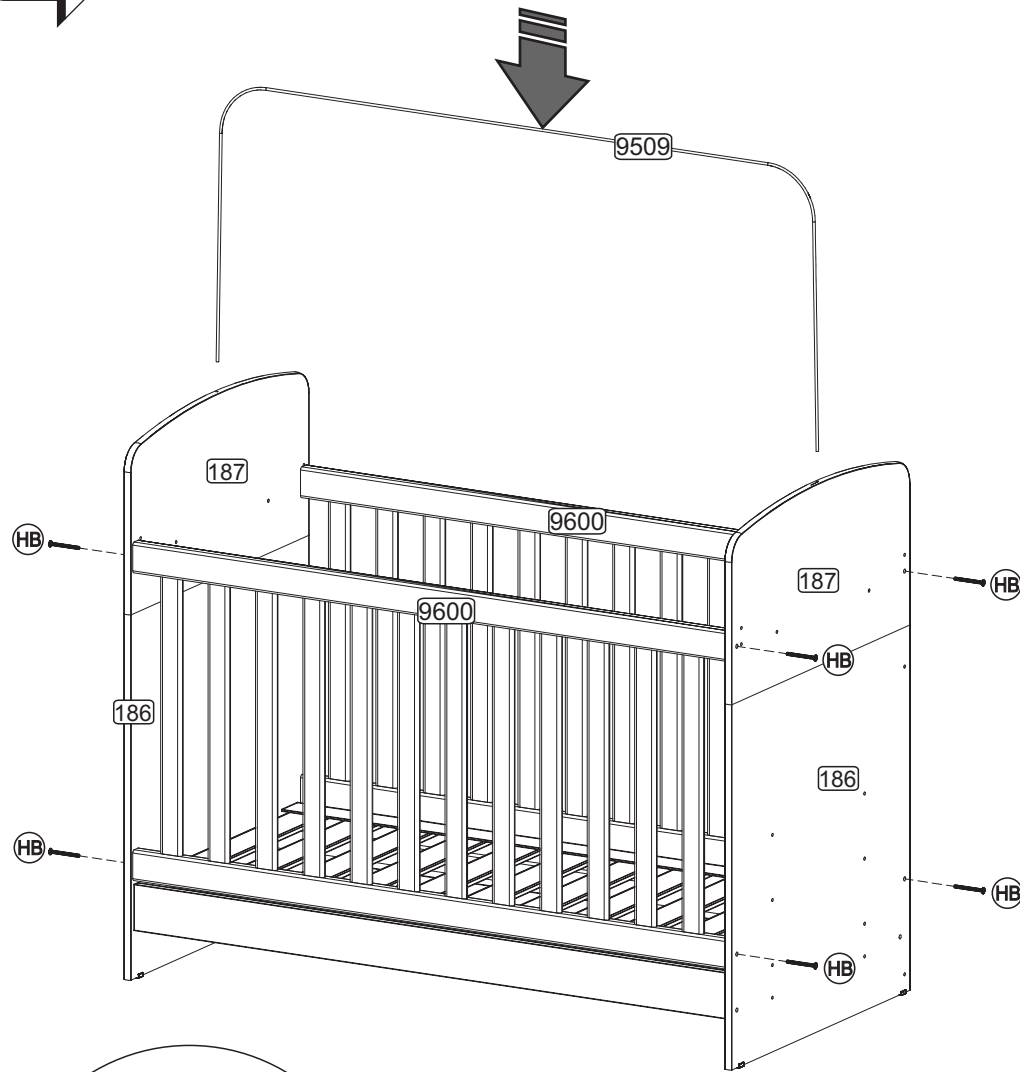









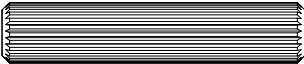

Não utilizar parafusadeira
No utilizar destornillador
Do not use a screwdriver

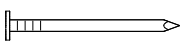
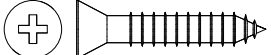
IMPORTANT READ CAREFULLY AND KEEP FOR ANY QUERIES

GUIDELINES:

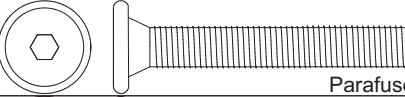
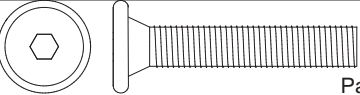
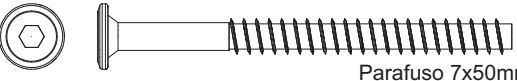
- a.** The Brazilian Society of Pediatrics advises to put the baby to sleep with the belly up, because it reduces by 70% the risk of sudden death. We recommend talking to your child's pediatrician for further information.
- b.** Only use the crib when it is fully assembled according to the guidelines of the Instructions Manual and after certifying that its locking systems are properly in operation.
- c.** The crib should be placed on a horizontal floor.
- d.** The lowest platform's position is the safest and the base must always be used in this position as soon as the baby is old enough to sit up.
- e.** Before the crib is used in its lowest position, the devices used for supporting the base in higher positions must be removed.
- f.** The fitting connections must always be properly tightened and checked regularly, throughout the use of the crib, and re-tightened as required.
- g.** Do not use the body of a crib without its structure.
- h.** If any part of the crib breaks or is defective, seek expert technical assistance and do not try to repair it at home.
- i.** Use mattress in MAXIMUM size of 1320x610mm and MINIMUM of 1300x600, MAXIMUM THICKNESS OF 120MM WITH MINIMUM DENSITY 18kg / m³.
- j.** The thickness of the mattress should be such that the internal height (from the surface of the mattress to the upper edge of the crib frame) is at least 480 mm at the lowest position of the crib and at least 180 mm at the highest position of the base the crib.
- k.** Clean the crib only with a damp cloth and mild soap.

LISTA DE FERRAGENS / LISTA DE MATERIALES / HARDWARE LIST

A		Paraf. 3,5 x 10	08
I		Cavilha 8,0 x 40	08
Q		Tapa Furo Ø8mm	08
Y		Prego 10 x 10	26
BA		Parafuso 4,0 x 25	02
FI		Parafuso 3,5 X 12	02
EF		Sapata Deslizadora	04
FE			02
GZ		Parafuso M6 x 40mm	04
HA		Parafuso M6x30mm	04
HB		Parafuso 7x50mm	08
HC		Porca Cilíndrica	04
HP		Chave allen Z 4mm	01
AG		6,0x30	04

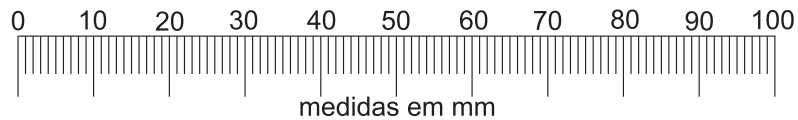

4º PASSO

Agora deve-se pregar os lastros utilizando a medida calculada no passo anterior.

4º PASO

Ahora usted debe clavar las parrillas utilizando la medida calculada en el paso anterior.

4 ° STEP

Now you must preach the mattress support rail using the measure calculated in the previous step.

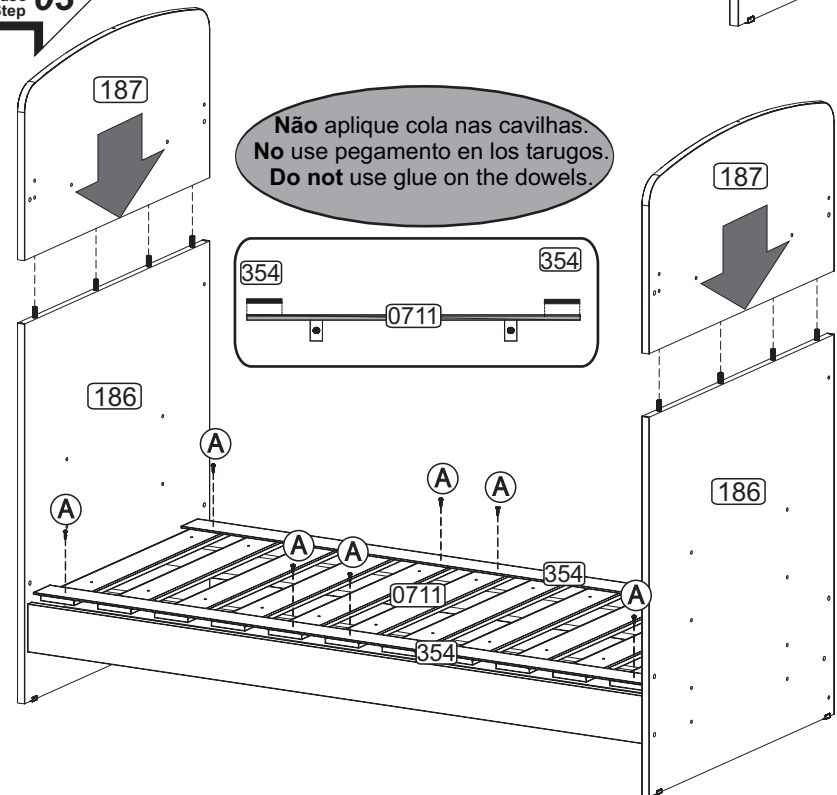
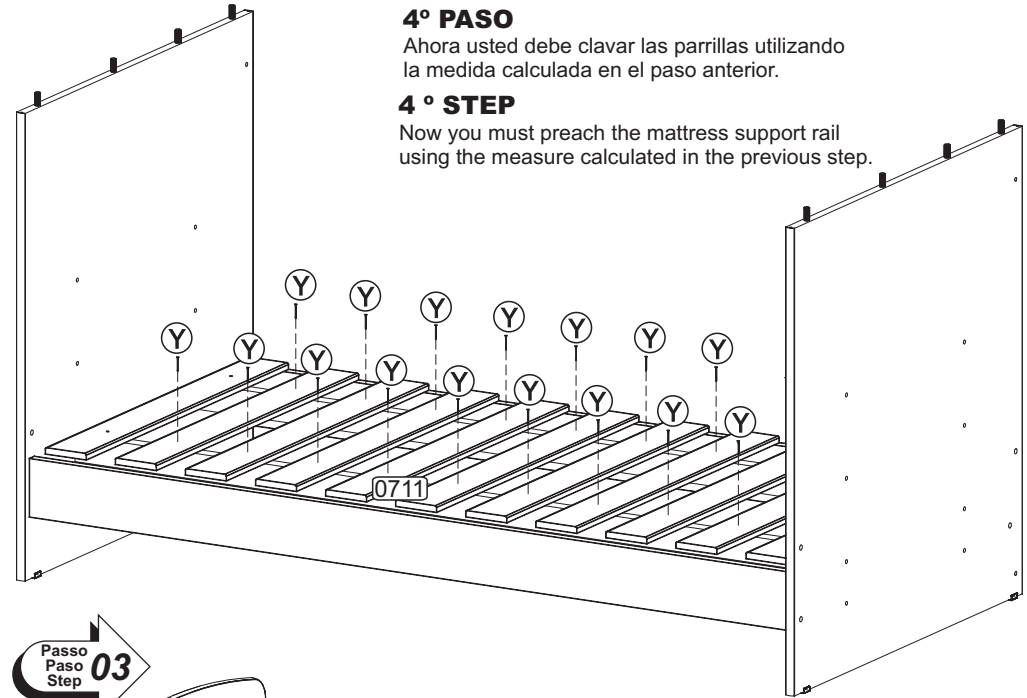

**FIXAÇÃO DOS LASTROS/
FIJACIÓN DE LAS PARRILLAS/
FIXING OF MATTRESS SUPPORT RAIL**

Passo
Paso
Step **02**

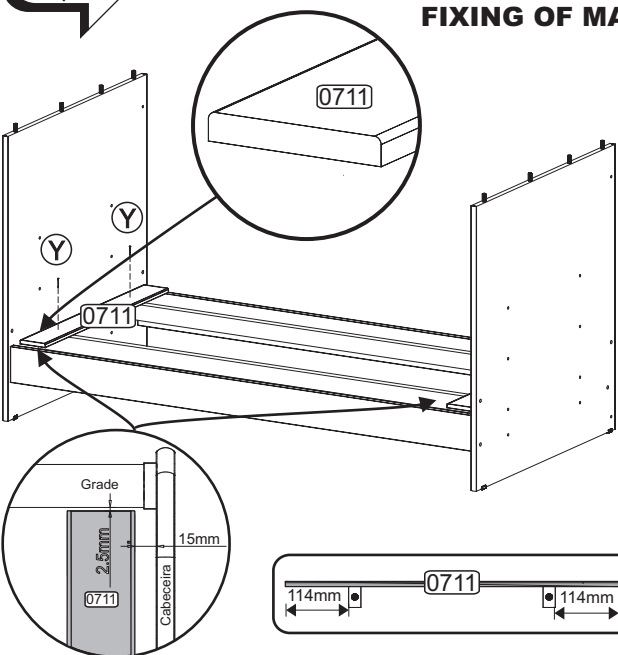

1º PASSO

Primeiro deve-se fixar os lastro das pontas do berço, respeitando as medidas abaixo.

1º PASO

Primero debe fijar las parrillas de las puntas de la cuna, respetando las medidas abajo.

1º STEP

First you must fix the ends of the crib mattress support rail using the measurements below.

2º PASSO

Depois de fixar os lastros das pontas, deve-se agrupar os lastros restantes, e medir o vão que irá sobrar entre os lastros, conforme imagem ao lado.

2º PASO

Después de fijar las puntas, debe agrupar las parrillas restantes, y medir el vano que permanece entre las parrillas, conforme imagen al lado.

2º STEP

After fixing the weights of the tips, you should group mattress support rail weights, and measure the gap that will be left between mattress support rail as the picture beside.

3º PASSO

Para saber a distância entre cada ripa do estrado, utilize a fórmula.

3º PASO

Para saber la distancia entre cada ripa de la parrilla, utilice la formula abajo.

3º STEP

To find the distance between each slat of mattress support rail, use the formula below.

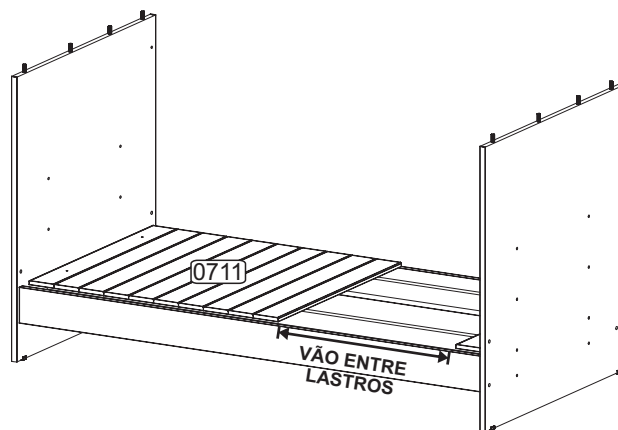

$$\text{VÃO ENTRE OS LASTROS} \div 10 = \text{DISTÂNCIA ENTRE CADA RIPAS DO ESTRADO}$$

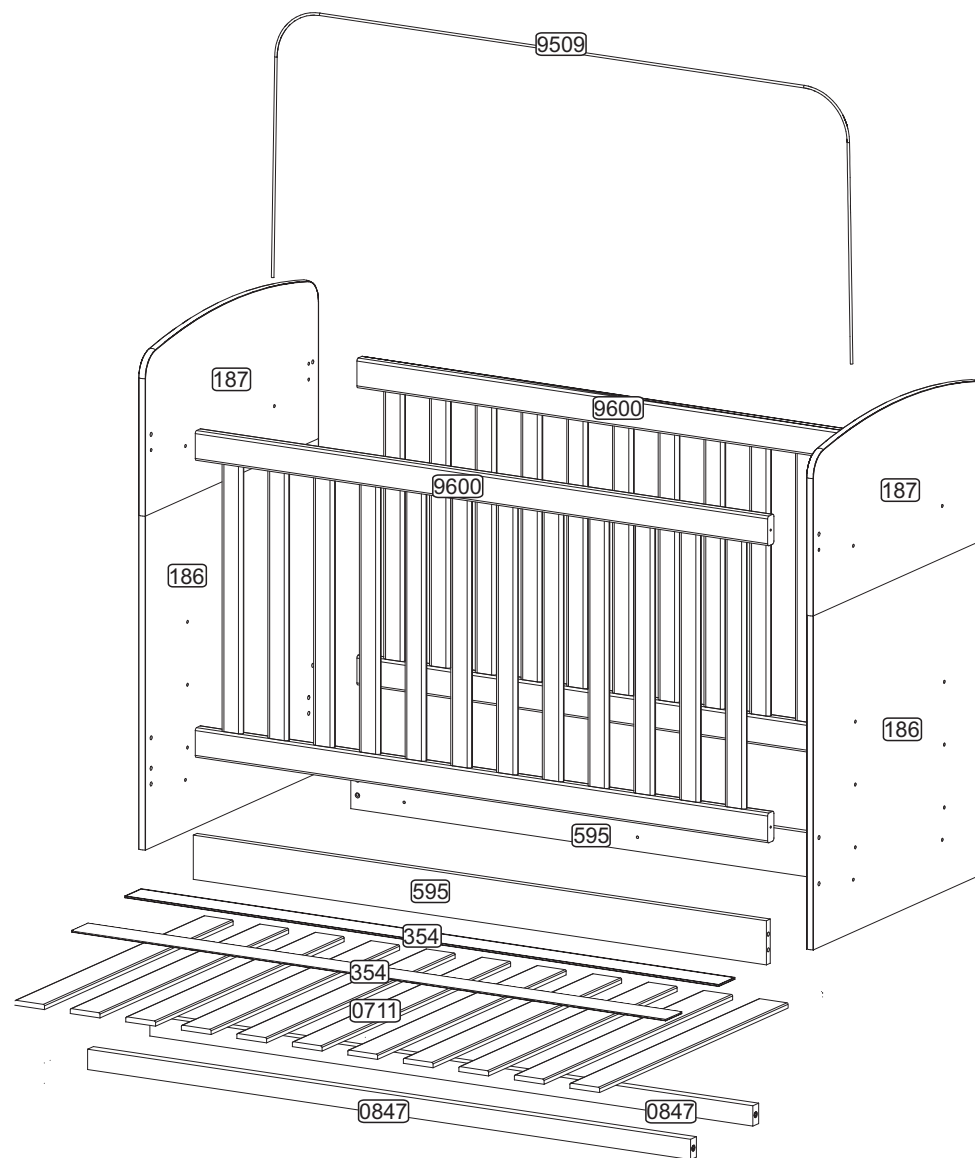

LISTA DE PEÇAS

Nº	DESCRIÇÃO	QUANT.	MEDIDA
186	CABECEIRA INFERIOR	02	718X680X15
187	CABECEIRA SUPERIOR	02	680X360X15
595	BARRA	02	1300X90X15
0711	LASTRO	11	600X70X10
0847	SUPORTE DE LASTRO	02	1300X40X22
9509	MOSQUITEIRO	01	1320X435X5
9600	GRADE	02	1300X655X25
354	FUNDO	02	1283X60X3

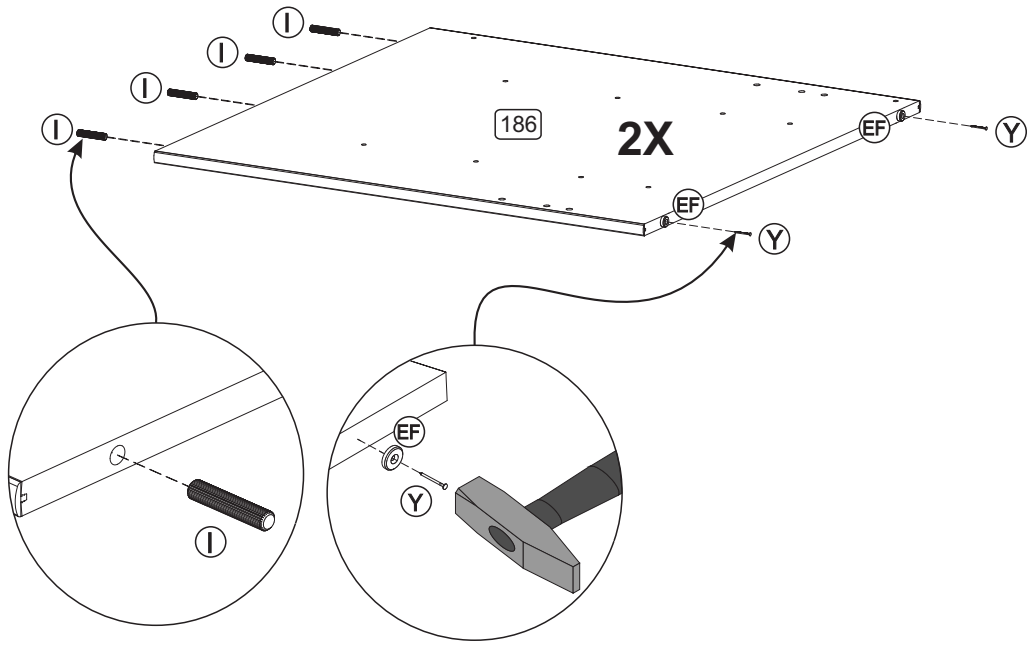

Não aplique cola nas cavilhas.
No use pegamento en los tarugos.
Do not use glue on the dowels.

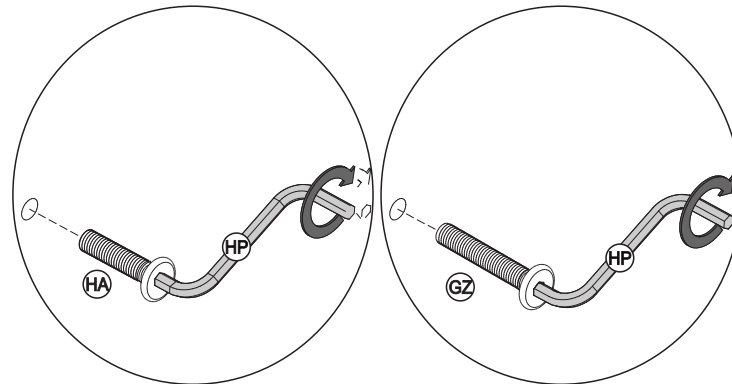
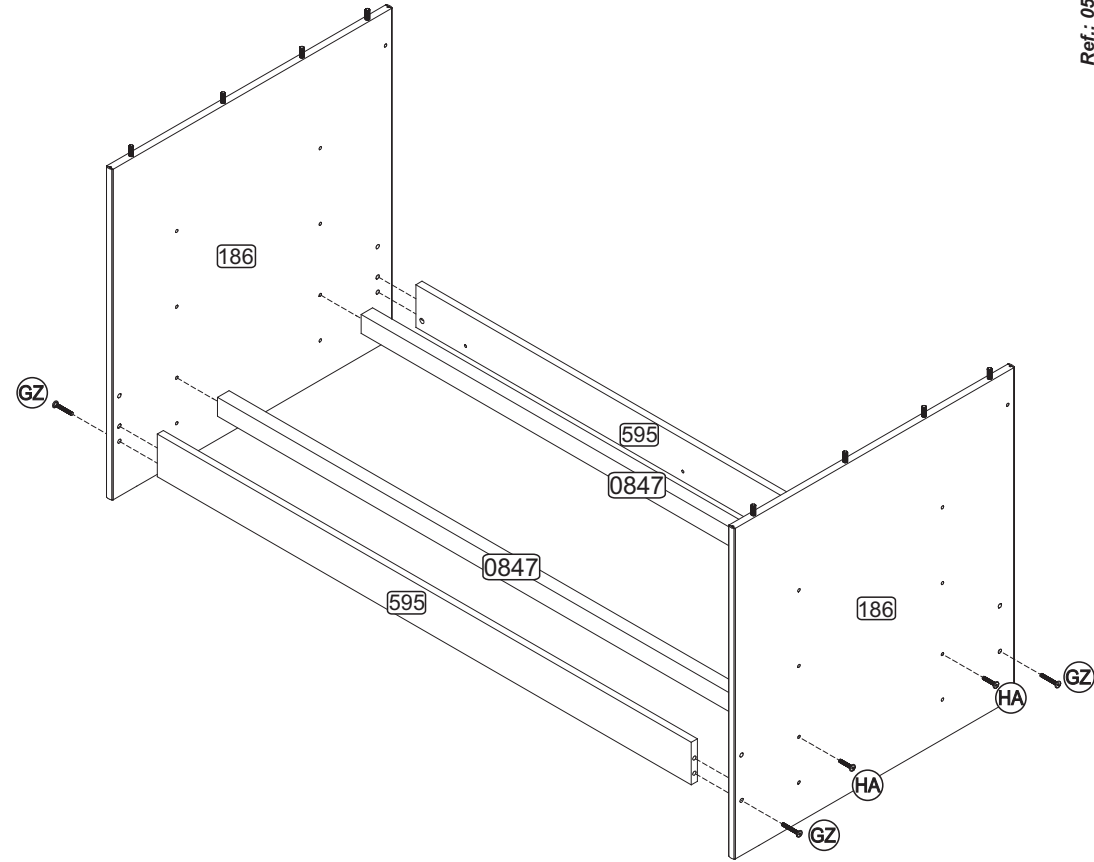
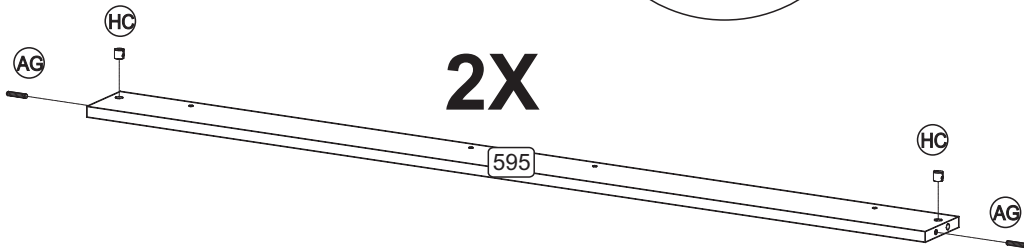
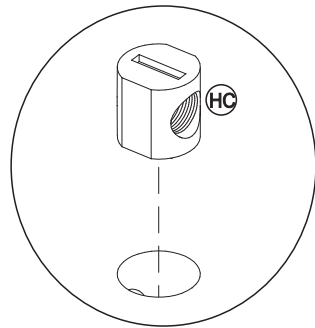

Não utilizar parafusadeira
No utilizar destornillador
Do not use a screwdriver