

**MANUAL DE MONTAGEM**  
**NT2005-MESA OFFICE CANTO NOTAVEL**  
**1570 MM 2 GAVETAS 3 PORTAS**

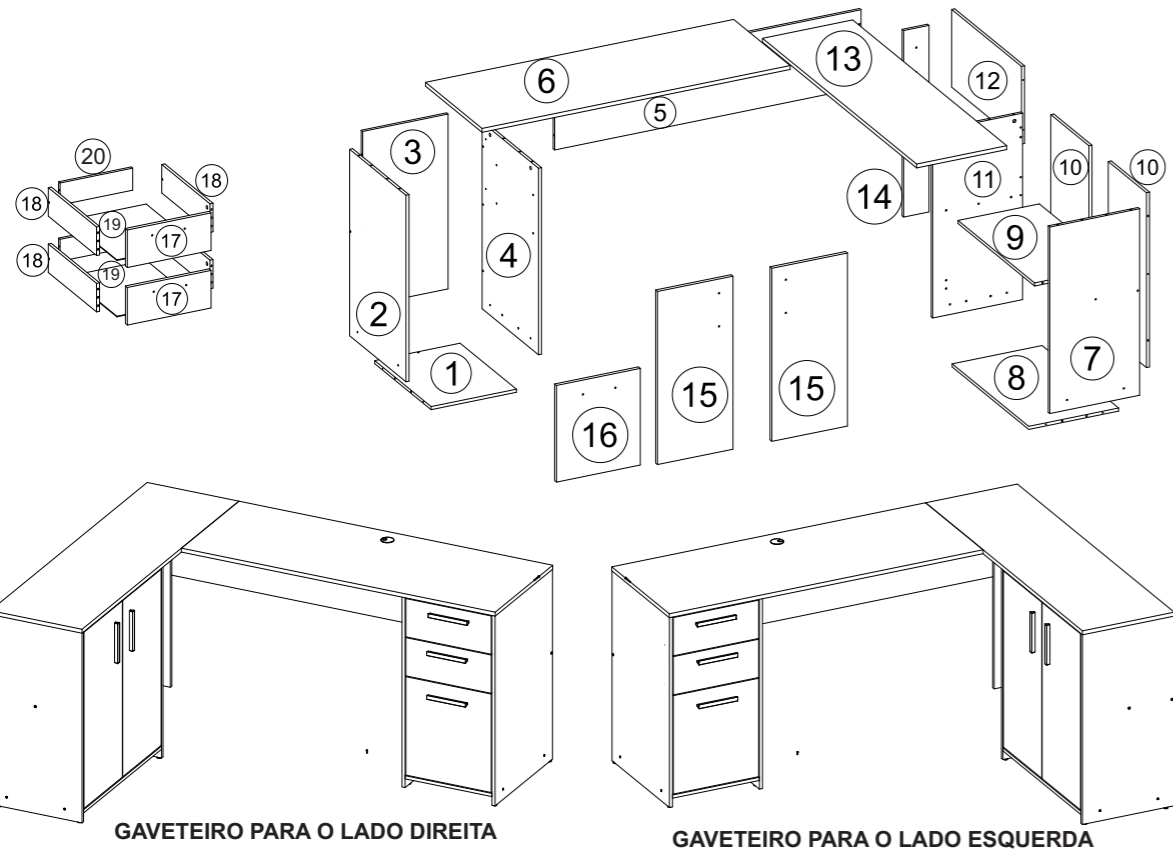

**TERMO DE GARANTIA**  
 A presente garantia deverá ser exercida nos prazos aqui indicados, mediante apresentação deste certificado e da nota fiscal.  
 Para que o produto esteja assegurado pela garantia conferida neste documento, o cliente deverá adotar as seguintes orientações e cuidados quanto à montagem, conservação e limpeza.

**MONTAGEM**  
 A montagem deverá ser feita obedecendo as instruções do manual de montagem que será fornecido com o produto no momento da entrega.  
 Para o uso adequado e conservação do móvel deve-se evitar maus tratos, como por exemplo: bater portas e gavetas, arrastar ou riscar o móvel, umidade ou calor excessivos e exposição ao sol, para evitar possível alteração na cor original dos móveis.  
 Não será de responsabilidade da Notável Móveis problemas que tenham origem na utilização dos produtos de forma inadequada ou quebra do móvel em função do excesso de peso por colocação de pedras de granito, mármore e outros.  
 - O peso suportado por cada prateleira/gaveta deverá obedecer os valores indicados na ilustração.  
 Também não serão de responsabilidade da Notável Móveis, problemas que tenham origem em:  
 - Instalações elétricas ou hidráulicas.  
 - Ações de cupins ou outras pragas.  
 - Armazenamento e deslocamento do móvel em locais impróprios e não dedetizados periodicamente.  
 - Todo e qualquer recorte ou alteração nos móveis.  
 - Uso de produtos de limpeza ou abrasivos não recomendados.

**CONSERVAÇÃO E LIMPEZA**  
 Para maior durabilidade, recomenda-se que a limpeza dos móveis seja feita da seguinte forma:  
 Nas partes externas (portas, laterais e frente de gaveta), internas, vidros e espelhos, a limpeza deverá ser feita com pano limpo e levemente umedecido em água e sabão neutro. Em seguida, deverá ser passado um pano limpo e seco.  
 Em caso de transferência do móvel para local diverso, esta só poderá ocorrer através de profissional especializado, sendo que para a movimentação do móvel é necessário que o mesmo seja levantado do chão. O produto não deve ser arrastado, pois avarias no manuseio e transporte, não estão contempladas na garantia.

**PRAZO DE GARANTIA**  
 O prazo de garantia será de noventa (90) dias, conforme prevista no artigo 26 do Código do Consumidor, a contar da efetiva entrega do produto, desde que observadas as condições normais de uso e conservação. Essa garantia cobre defeitos de fabricação.

RELAÇÃO DE PEÇAS								
CÓD PRODUTO	Nº PEÇA	DESCRIÇÃO	MATERIAL	COD PEÇA	QTDE	COMP	LARG	ESP
NT2005	1	BASE GAVETEIRO	ACETINADO	41161-01	1	336	444	12
NT2005	2	LATERAL ESQUERDA GAVETEIRO	ACETINADO	41162-02	1	720	444	12
NT2005	3	FUNDO GAVETEIRO	ACETINADO	41163-03	1	675	336	12
NT2005	4	LATERAL DIREITA GAVETEIRO	ACETINADO	41164-04	1	720	444	12
NT2005	5	PAINEL TRASEIRO GAVETEIRO	ACETINADO	41165-05	1	1207	300	12
NT2005	6	TAMPO GAVETEIRO	ACETINADO	41166-06	1	1214	445	15
NT2005	7	LATERAL DIREITA ARMARIO	ACETINADO	41167-07	1	720	354	12
NT2005	8	BASE ARMARIO	ACETINADO	41168-08	1	603	354	12
NT2005	9	PRATELEIRA	ACETINADO	41169-09	1	603	321	12
NT2005	10	FUNDO ARMARIO	ACETINADO	41170-10	2	675	301	12
NT2005	11	LATERAL ESQUERDA ARMARIO	ACETINADO	41171-11	1	720	354	12
NT2005	12	PAINEL TRASEIRO ARMARIO	ACETINADO	41172-12	1	550	300	12
NT2005	13	TAMPO ARMARIO	ACETINADO	41173-13	1	1214	355	15
NT2005	14	PÉ MESA DE CANTO	ACETINADO	41174-14	1	720	100	12
NT2005	15	PORTA ARMARIO	ACETINADO	41175-15	2	668	297	15
NT2005	16	PORTA GAVETEIRO	ACETINADO	41176-16	1	330	373	15
NT2005	17	FRENTE DE GAVETA	ACETINADO	41177-17	2	330	145	15
NT2005	18	LATERAL DE GAVETA	ACETINADO	41178-18	4	380	110	12
NT2005	19	FUNDO DE GAVETA	HDF	41179-19	2	385	308	3
NT2005	20	TRASEIRO DE GAVETA	ACETINADO	41180-20	2	286	108	12

**DIMENSÕES TOTAIS:**  
 1569x1214x735 mm  
 02 VOLUMES

**1** A MARCAÇÃO COM O CÓDIGO DO PRODUTO E O NÚMERO DAS PEÇAS NAS FITAS APARENTES PODE SER REMOVIDA COM PANO E ÁLCOOL.

**2** PARA RECLAMAÇÕES, TER À MÃO A ETIQUETA DO PRODUTO COM NÚMERO DO LOTE E DATA DA FABRICAÇÃO.

**3** SR. MONTADOR, FAVOR CONFERIR AS PEÇAS ANTES DA MONTAGEM, POIS SÓ EFETUAMOS A TROCA DO PRODUTO ANTES DE SER MONTADO.

Ferramentas para montagem e instalação

PARAFUSADEIRA MARTELO CHAVE PHILIPS E FENDA TRENA

Montagem Instalação

ATENÇÃO: Sugerimos montar os produtos sobre a embalagem para evitar arranhões nas peças

**RELAÇÃO DE FERRAGENS**

CÓDIGO/DESCRIÇÃO	QUANTIDADE	CÓDIGO/DESCRIÇÃO	QUANTIDADE	CÓDIGO/DESCRIÇÃO	QUANTIDADE	CÓDIGO/DESCRIÇÃO	QUANTIDADE
<b>A</b> CAVILHA MADEIRA 6x30mm	36	<b>B</b> PARAFUSO MINIFIX 5x31mm PHILIPS	12	<b>C</b> TAMBOR MINIFIX 12x9mm	12	<b>D</b> PREGO 23x4mm	30
<b>M</b> DOBRADIÇA SUPER CURVA 26mm COM CALÇO	6	<b>N</b> PAR CORREDIÇA METÁLICA 350mm	2	<b>R</b> TAPA FURO ADESIVO PLÁSTICO 15mm	27	<b>S</b> PUXADOR 128mm	5
<b>W</b> PARAFUSO 3,5x25mm CABEÇA CHATA	10	<b>Y</b> PARAFUSO 3,5x40mm CABEÇA CHATA PHILIPS	29	<b>PP</b> PARAFUSO 3x12mm CABEÇA CHATA	16	<b>T</b> CANTONEIRA 15x15x40mm	4
<b>L</b> SAPATA DESLIZADORA PLÁSTICA 12x12x6mm	9	<b>X</b> PARAFUSO 4x12 CABEÇA PANELA	48	<b>SC</b> SACHÊ DE COLA 5g	1	<b>TM</b> SUPORTE METAL FIXAÇÃO 60X60 mm	2
<b>PS</b> PASSA FIO 46mm	1	<b>PG</b> PARAFUSO 3,5x20mm CABEÇA CHATA	3	<b>J</b> BATENTE - SUPORTE PARA PRATELEIRA PLÁSTICO 16x8x8mm	1		

**PASSO 1**

- 1 - Alinhe as corredeiras N nas marcações da peça 2 e fixe-as com os parafusos PP (3x12mm)
- 2 - Insira as cavilhas A (6x30mm) na peça 2
- 3 - Alinhe os calços M nas marcações da peça 2 e fixe-os com os parafusos PP (3x12mm)

**PASSO 2**

- 1 - Alinhe as corredeiras N nas marcações da peça 2 e fixe-as com os parafusos PP (3x12mm)
- 2 - Insira as cavilhas A (6x30mm) na peça 2
- 3 - Insira o batente J na peça 4

**PASSO 3**

- 1 - Insira as cavilhas A (6x30mm) nas peças 7 e 11
- 2 - Alinhe os calços M nas marcações da peça 7 e 11 e fixe-os com os parafusos X (4x12mm)

**PASSO 4**

- 1 - Insira as cavilhas A (6x30mm) nas peças 1 e 3.

**PASSO 5**

- 1 - Insira as cavilhas A (6x30mm) nas peças 8, 9 e 10.

**PASSO 6**

- 1 - Encaixe as dobradiças M nas peças 15 e 16 e fixe-as com os parafusos X (4x12mm)
- 2 - Alinhe os puxadores S nos furos das peças 15 e 16 e fixe-os com os parafusos W (3,5x25mm)

**PASSO 7**

- 1 - Insira as cavilhas A (6x30mm) nas peças 18.

**PASSO 8**

- 1 - Insira os minifix B nas peças 17

**PASSO 8**

- 1 - Alinhe os puxadores S nos furos das frentes de gaveta e fixe-os com os parafusos W (3,5x25mm)

**PASSO 9**

- 1 - Alinhe a peça 20 entre as peças 18 e fixe-as com os parafusos Y (3,5x40mm)

**PASSO 10**

- 1 - Encaixe o conjunto montado no passo anterior na peça 17
- 2 - Encaixe os tambores de minifix C nas laterais da gaveta e gire até travar
- 3 - Cole os adesivos R sobre os tambores

**PASSO 11**

- 1 - Encaixe a peça 19 no canal da peça 17 e alinhe-a às peças 18 e 20. Em seguida fixe a peça 17 com os pregos D nas peças 18 e 20.

**PASSO 12**

- 1 - Encoste a corredeira N na frente de gaveta e no fundo 17 e fixe-as com os parafusos PP (3x12mm)

OBS: Os passos do manual indicam para montar o gaveteiro do lado esquerdo. Senhor montador caso queira fazer a montagem do lado direito basta fazer o passo ao contrário.



**PASSO 13**

- 1 - Fixe os parafusos de minifix B nas peças 6 e 13 no lado desejado para montagem da mesa de canto.

**PASSO 14**

- 1 - Encaixe a peça 1 entre na peça 2 e fixe-a com os parafusos Y (3,5x40mm)

**PASSO 15**

- 1 - Encaixe a peça 4 entre na peça 1 e 3 e fixe-a com os parafusos Y (3,5x40mm)

**PASSO 16**

- 1 - Encaixe a peça 4 na peça 5 e fixe-a com os parafusos Y (3,5x40mm)

**PASSO 17**

- 1 - Encaixe a peça 7 na peça 8 e 9 e fixe-a com os parafusos Y (3,5x40mm)

**PASSO 18**

- 1 - Encaixe as peças 10 entre as peças 7 e 8 e fixe-a com os parafusos Y (3,5x40mm)

**PASSO 19**

- 1 - Fixe a peça 11 a peça 12 com os parafusos Y (3,5x40mm)

**PASSO 20**

- 1 - Unir o conjunto de peças do passo 18 e do passo 19 com os parafusos Y (3,5x40mm)

**PASSO 21**

- 1 - Unir o conjunto de peças do passo 16 e do passo 20 com os parafusos Y (3,5x40mm)
- 2 - Fixar a peça 14 a peça 5 com parafuso PG (3,5x20 mm)

**PASSO 22**

- 1 - Encaixe a peça 6 nas peças 2 e 4
- 2 - Encaixe os tambores C nas peças 2 e 4 e gire até travar
- 3 - Encaixe a peça 13 nas peças 7 e 11
- 4 - Encaixe os tambores C nas peças 7 e 11 e gire até travar
- 3 - Cole os adesivos R sobre os tambores das peças 11 e 7.

**PASSO 23**

- 1 - Alinhe as cantoneiras T nos locais indicados abaixo e fixe-as com os parafusos X (4x12mm)
- 2 - Alinhe os suportes metal TM nos locais indicados abaixo e fixe-as com os parafusos X (4x12mm)
- 3 - Alinhe as cantoneiras T entre as peças 10 e 13 e fixe-as com os parafusos X (4x12mm)

**PASSO 24**

- 1 - Encaixe o passa fio PS na peça 6.
- 2 - Encaixe as gavetas no produto.

- 3 - Para montar a porta, encaixe as dobradiças M nos calços M travando-a no parafuso indicado com o número 1 abaixo:

**PASSO 25**

- 1 - Cole os adesivos tapa furo sobre todos os parafusos aparentes para dar acabamento

**GAVETEIRO PARA O LADO ESQUERDO**

**PASSO 26**

Para regulagem das portas siga as instruções conforme numeros abaixo:

- 1 - Se precisar subir ou abaixar um pouco a porta desaperte um pouco os parafusos indicados com o número 1, reposicione e aperte novamente
- 2 - Se precisar empurrar a porta um pouco mais para dentro ou puxá-la para fora, desaperte um pouco o parafuso indicado com o nº 2, reposicione e aperte novamente
- 3 - Se precisar alinhar as portas um pouco mais para o centro ou em direção as laterais, utilize uma chave philips para girar o parafuso indicado com o nº 3 até posicionar a porta da forma desejada



**MANUAL DE ENSAMBLAJE**  
**NT2005 -ESTACIÓN DE TRABAJO OFFICE CANTO**  
**NOTA V E L 1570 MM 2 CAJONES 3 PUERTAS**

**DOCUMENTO DE FIANZA**  
 Esta garantía se ejerce dentro del periodo en el presente documento, con la presentación de este certificado y la factura.  
 Para que el producto esté garantizado por la garantía dada en este documento, el cliente debe tomar las siguientes directrices y precauciones de instalación, mantenimiento y limpieza.

**MONTAJE**  
 El montaje se realizará siguiendo las instrucciones de ensamble que serán proporcionadas con la entrega del producto.

Para el uso adecuado y la conservación del mueble se debe evitar los malos tratos, tales como: golpear puertas y cajones, arrastrar o arañar los muebles, humedad o el calor excesivos y la exposición al sol para evitar un posible cambio en el color original de los muebles.

No será responsabilidad de Notável Móveis problemas que se originen en el uso de los productos de forma inapropiada o ruptura del mueble en función de exceso de peso mediante la colocación de piedras de granito, mármol y otros.  
 - El peso soportado por cada estante debe cumplir con los valores indicados en la ilustración.  
 Tampoco serán responsabilidad de Notável Muebles los problemas que se originan en:

- Instalaciones eléctricas o hidráulicas.
- Acciones de termitas u otras plagas.
- Almacenamiento y cambio del mueble en locales inapropiados y no fumigados periódicamente.
- Todo y cada corte o cambio en los muebles.
- Uso de productos de limpieza o abrasivos no recomendados.

**CUIDADO Y LIMPIEZA**  
 Para una mayor durabilidad, se recomienda que la limpieza de los muebles sea hecha como sigue:

En las partes externas (puertas, laterales y frontales de cajón), internas, vidrios y espejos, la limpieza debe ser hecha con paño limpio y ligeramente humedecido con agua y jabón suave. A continuación, se debe pasar un paño limpio y seco.

En el caso del traslado del mueble a otro sitio, esto sólo puede ocurrir a través de profesionales especializados, y para el manejo del mueble se requiere que el mismo sea levantado del piso. El producto no debe ser arrastrado pues daños en la manipulación y el transporte no están cubiertos por la garantía.

**PERÍODO DE GARANTÍA**  
 El plazo de garantía será de noventa (90) días, conforme dispuesto en el artículo 26 del Código de Consumidor, a contar de la fecha de entrega real del producto, teniendo debidamente en cuenta las condiciones normales de uso y almacenamiento. Esta garantía cubre defectos de fabricación.

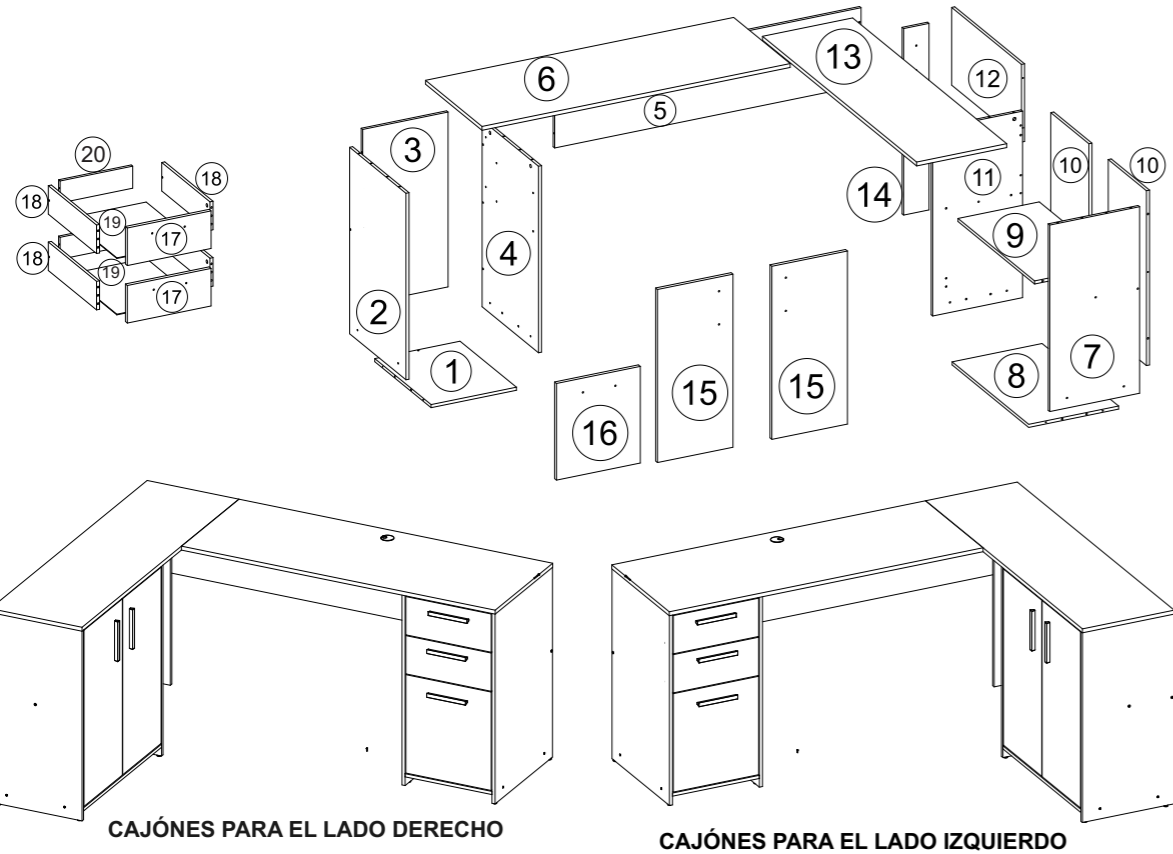

LISTA DE PIEZAS								
COD. PRODUCTO	NR PIEZA	DESCRIPCIÓN	MATERIAL	COD PIEZA	CTD	LARGO	ANCH	ESP
NT2005	1	BASE CAJONES	ACETINADO	41161-01	1	336	444	12
NT2005	2	LATERAL IZQUIERDA CAJONES	ACETINADO	41162-02	1	720	444	12
NT2005	3	FONDO CAJONES	ACETINADO	41163-03	1	675	336	12
NT2005	4	LATERAL DERECHA CAJONES	ACETINADO	41164-04	1	720	444	12
NT2005	5	PANEL TRASERO CAJONES	ACETINADO	41165-05	1	1207	300	12
NT2005	6	CUBIERTA CAJONES	ACETINADO	41166-06	1	1214	445	15
NT2005	7	LATERAL DERECHA ARMARIO	ACETINADO	41167-07	1	720	354	12
NT2005	8	BASE ARMARIO	ACETINADO	41168-08	1	603	354	12
NT2005	9	REPISA	ACETINADO	41169-09	1	603	321	12
NT2005	10	FONDO ARMARIO	ACETINADO	41170-10	2	675	301	12
NT2005	11	LATERAL IZQUIERDA ARMARIO	ACETINADO	41171-11	1	720	354	12
NT2005	12	PANEL TRASERO ARMARIO	ACETINADO	41172-12	1	550	300	12
NT2005	13	CUBIERTA ARMARIO	ACETINADO	41173-13	1	1214	355	15
NT2005	14	PATA MESA DE CANTO	ACETINADO	41174-14	1	720	100	12
NT2005	15	PUERTA ARMARIO	ACETINADO	41175-15	2	668	297	15
NT2005	16	PUERTA CAJONES	ACETINADO	41176-16	1	330	373	15
NT2005	17	FRONTAL CAJON	ACETINADO	41177-17	2	330	145	15
NT2005	18	LATERAL CAJON	ACETINADO	41178-18	4	380	110	12
NT2005	19	FONDO CAJON	HDF	41179-19	2	385	308	3
NT2005	20	TRASERO CAJON	ACETINADO	41180-20	2	286	108	12

**DIMENSIONES TOTALES:**  
 1569x1214x735 mm  
 02 VOLÚMENES

**1** OBS.: LA MARCACIÓN CON EL CÓDIGO DEL PRODUCTO Y EL NÚMERO EN LAS CINTAS APARENTES PUEDEN SER QUITADOS CON PAÑO Y ALCOHOL.

**2** PARA CUALQUIERA QUE SEA LA RECLAMACIÓN HAY QUE TENER SIEMPRE A MANO LA ETIQUETA DEL PRODUCTO CON EL NÚMERO DEL LOTE Y LA FECHA DE FABRICACIÓN.

**3** SEÑOR ENSAMBLADOR, FAVOR CONFERIR LAS PIEZAS ANTES DEL MONTAJE, PUES SÓLO CAMBIAMOS LOS PRODUCTOS ANTES DE ENSAMBLADOS.

Herramientas para ensamble

ENSAMBLAJE INSTALACIÓN

PRECAUCIÓN: sugerimos ensamblar los productos encima del embalaje para evitar arañazos en las partes.

**LISTA DE PIEZAS DE FIJACIÓN**

CÓDIGO/DESCRIPCIÓN	CANTIDAD	CÓDIGO/DESCRIPCIÓN	CANTIDAD	CÓDIGO/DESCRIPCIÓN	CANTIDAD	CÓDIGO/DESCRIPCIÓN	CANTIDAD
<b>A</b> CLAVIJA MADERA 6X30MM	36	<b>B</b> TORNILLO MINIFIX 5X31MM	12	<b>C</b> BARRIL MINIFIX 12X9MM	12	<b>D</b> CLAVO 23x4mm	30
<b>M</b> BISAGRA SUPER CURVA 26mm CON CALZO	6	<b>N</b> PAR CORREDIZA 350MM	2	<b>R</b> TAPA-AGUJERO ADHESIVO PLÁSTICO 15MM	27	<b>S</b> MANIJA 128mm	5
<b>W</b> TORNILLO 3,5X25MM CABEZA PLANA	10	<b>Y</b> TORNILLO 3,5X40MM CABEZA PLANA	29	<b>PP</b> TORNILLO 3X12MM CABEZA PLANA	16	<b>T</b> ANGULAR 15x15x40mm	4
<b>L</b> ZAPATA DESLIZADORA PLÁSTICA 12x12x6mm	9	<b>X</b> TORNILLO 4X12 CABEZA CUCHARA	48	<b>SC</b> SACHÉ DE PEGAMENTO 5g	1	<b>TM</b> SOPORTE METAL FIJACION 60X60 mm	2
<b>PS</b> PASA-CABLES 46MM	1	<b>PG</b> PARAFUSO 3,5x20mm CABEÇA CHATA	3	<b>J</b> BATIENTE - SOPORTE ESTANTE PLÁSTICO 16X8X8MM	1		

**PASO 1**

1 - Alinee las correderas N en las marcas de la pieza 2 y fíjelas con los tornillos PP (3x12mm).  
 2 - Introduzca las clavijas A (6x30mm) en la pieza 2  
 3 - Alinee los calzos M en las marcas de la pieza 2 y fíjelos con los tornillos PP (3x12mm)

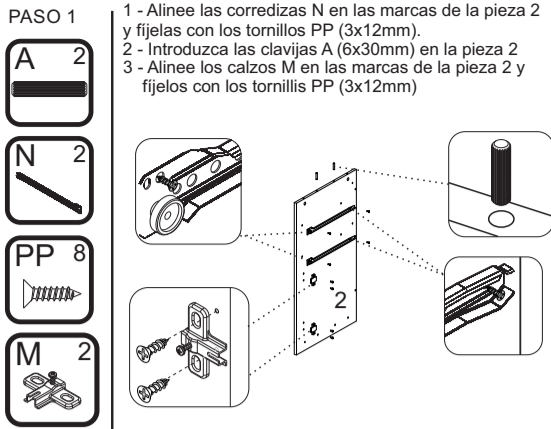

**PASO 2**

1 - Alinee las correderas N en las marcas de la pieza 2 y fíjelas con los tornillos PP (3x12mm)  
 2 - Introduzca las clavijas A (6x30mm) en la pieza 2  
 3 - Introduzca los batientes J en la pieza 4

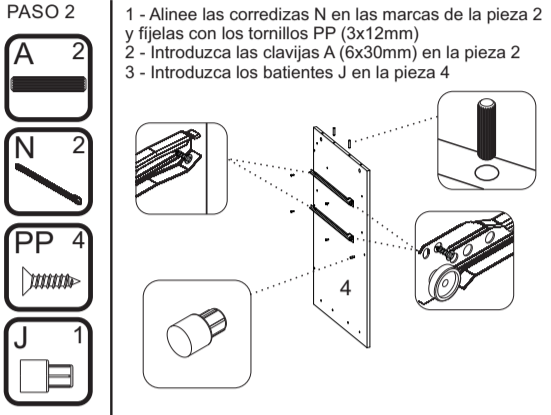

**PASO 3**

1 - Introduzca las clavijas A (6x30mm) en las piezas 7 y 11  
 2 - Alinee los calzos M en las marcas de las piezas 7 y 11 y fíjelas con los tornillos X (4x12mm)

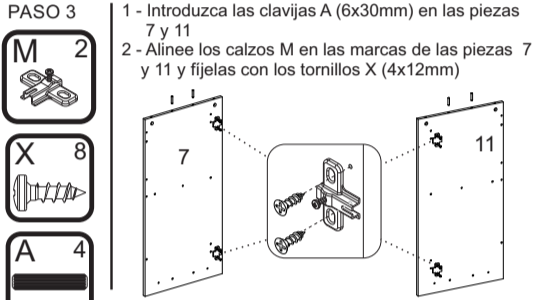

**PASO 4**

1. Introduzca las clavijas A (6x30mm) en las piezas 1 y 3

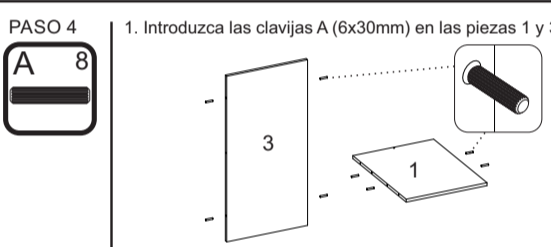

**PASO 5**

1. Introduzca las clavijas A (6x30mm) en las piezas 8, 9 y 10.

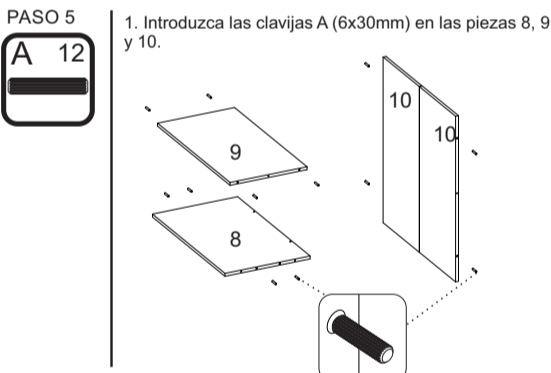

**PASO 6**

1 - Encaje las bisagras M en la pieza 15 y 16 y fíjelas con los tornillos X (4x12mm)  
 2 - Alinee las manijas S en los agujeros de las piezas 15 y 16 y fíjelas con los tornillos W (3,5x25mm)

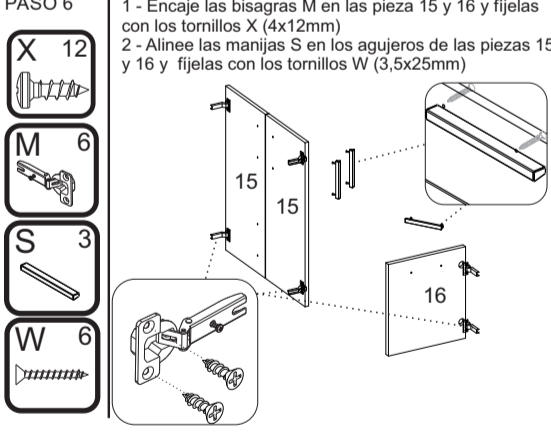

**PASO 7**

1 - Introduzca las clavijas A (6x30mm) en las piezas 18.

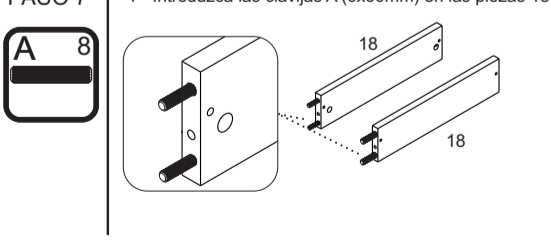

**PASO 8**

1 - Introduzca los Minifix en la pieza 17.

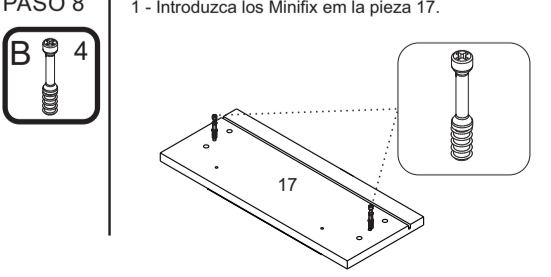

**PASO 8**

1 - Alinee las manijas S en los agujeros de los frontales de cajón y fíjelas con los tornillos W (3,5x25mm).

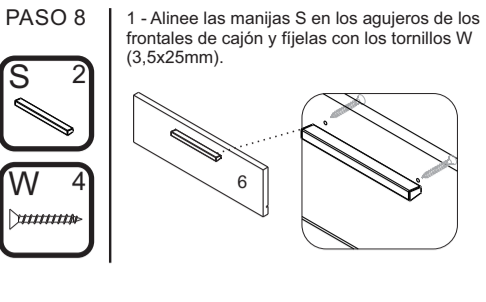

**PASO 9**

1 - Alinee la pieza 20 entre las piezas 18 y fíjelas con los tornillos Y (3,5x40mm).

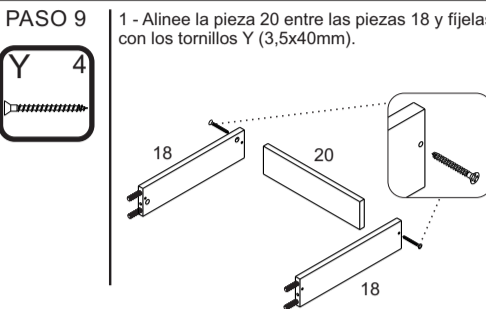

**PASO 10**

1 - Encaje la pieza 17 en el conjunto ensamblado en el paso anterior.  
 2 - Encaje el barril minifix C en las laterales de cajón e gíre hasta trabar con un destornillador philips.  
 3 - Luego, pegue el tapa-agujero adhesivo sobre los barriles.

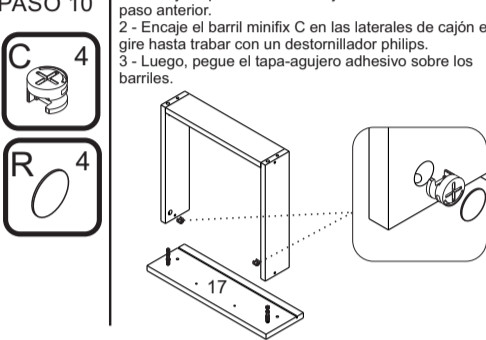

**PASO 11**

1 - Encaje la pieza 19 en la pieza 17 y alinee con las piezas 18 y 20. Luego, fíjela con los clavos D en las piezas 18 e 20.

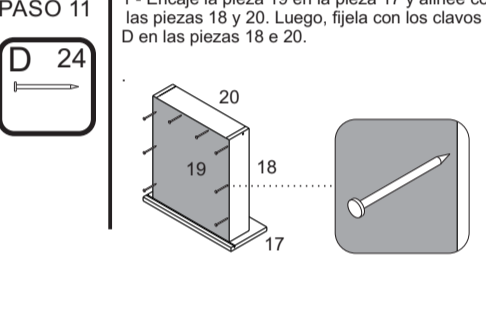

**PASO 12**

1 - Apoye la corredera N en el frente de cajón y en el fondo 17, y fíjela con los tornillos PP (3x12mm).

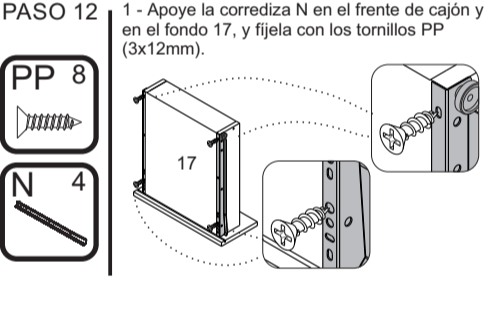

Los pasos del manual se indican para montar el cajón del lado izquierdo. Señor montador si desea hacer el montaje en el lado derecho basta hacer los pasos al contrario.



**PASO 13**

1 - Fije los tornillos minifix B en las piezas 6 y 13 en el lado deseado para el montaje de la estación de trabajo.

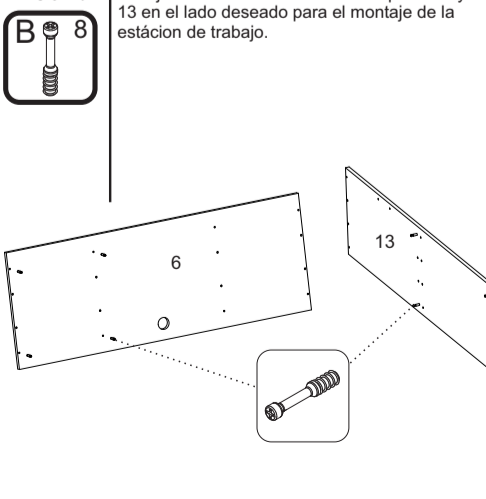

**PASO 14**

1 - Encaje la pieza 1 en la pieza 2 y fíjelas con los tornillos Y (3,5x40mm)

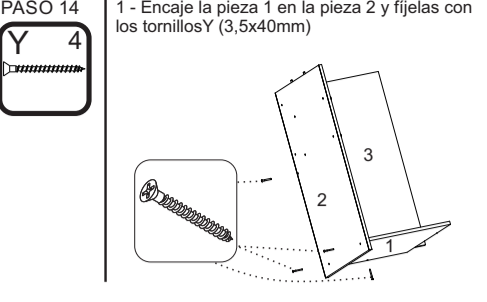

**PASO 15**

1 - Encaje la pieza 4 entre na peça 1 y 3 y fíjelas con los tornillos Y (3,5x40mm)

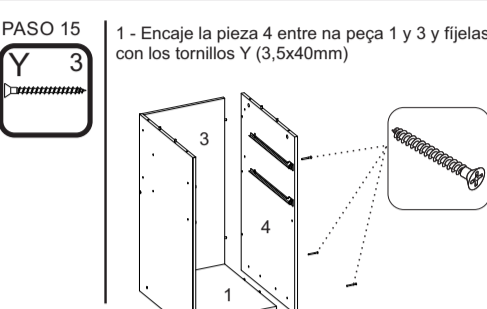

**PASO 16**

1 - Encaje la pieza 4 en la pieza 5 y fíjelas con los tornillos Y (3,5x40mm)

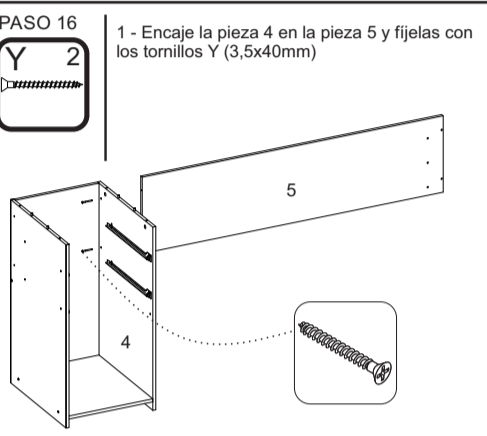

**PASO 17**

1 - Encaje la pieza 7 en las piezas 8 y 9 y fíjelas con los tornillos Y (3,5x40mm)

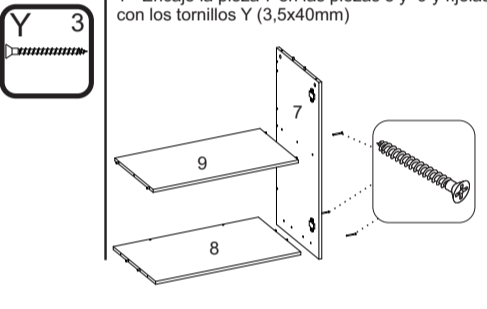

**PASO 18**

1 - Encaje las piezas 10 entre las piezas 7 y 8 y fíjelas con los tornillos Y (3,5x40mm)

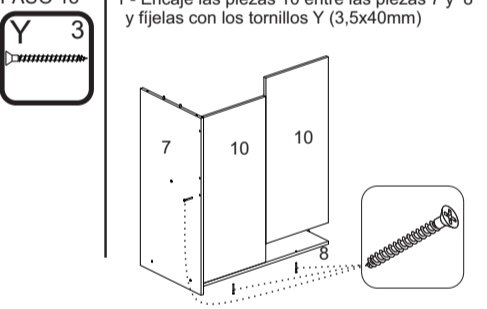

**PASO 19**

1 - Fije la pieza 11 en la pieza 12 con los tornillos Y (3,5x40mm)

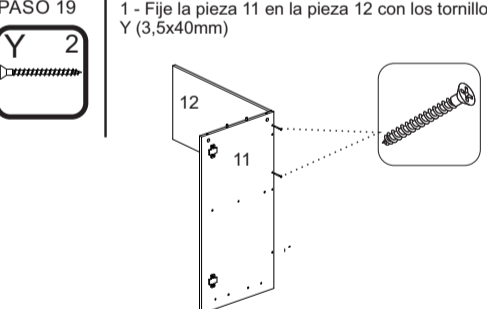

**PASO 20**

1 - Encaje el conjunto de piezas del pasos 18 y 19 con los tornillos Y (3,5x40mm)

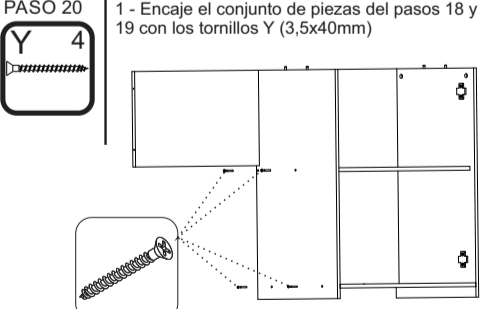

**PASO 21**

1 - Encaje el conjunto de piezas del paso 16 y 20 con los tornillos Y (3,5x40mm)  
 2 - Fije la pieza 14 en la pieza 15 con los tornillos PG (3,5x20 mm)

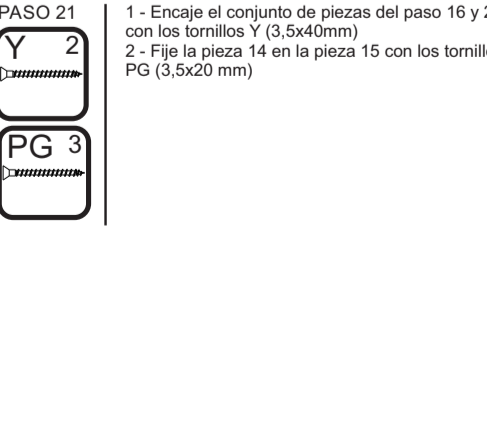

**PASO 22**

1 - Encaje la pieza 6 en las piezas 2 e 4.  
 2 - Encaje los barriles C en las piezas 2 y 4 y gire hasta trabar.  
 3 - Encaje la pieza 13 en las piezas 7 e 11  
 4 - Encaje los barriles C en las piezas 7 y 11 y gire hasta trabar.  
 3 - Peque los adhesivos R sobre los barriles de las piezas 11 e 7.

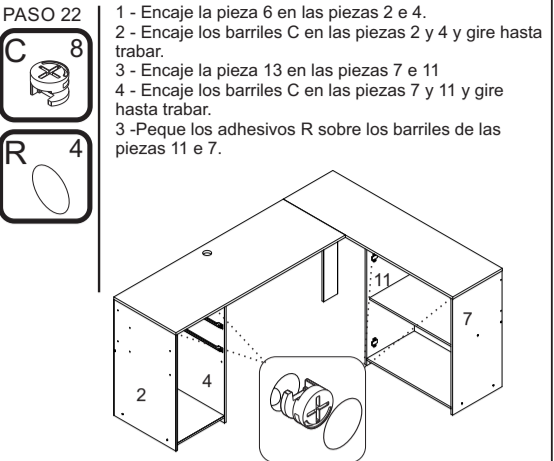

**PASO 23**

1 - Alinee las angulares T en los lugares indicados y fíjelas con los tornillos X (4x12mm)  
 2 - Alinee los soportes metal TM en los lugares indicados y fíjelos con los tornillos X (4x12mm)  
 3 - Alinee las cintas T entre las piezas 10 y 13 fíjelas con los tornillos X (4x12mm)

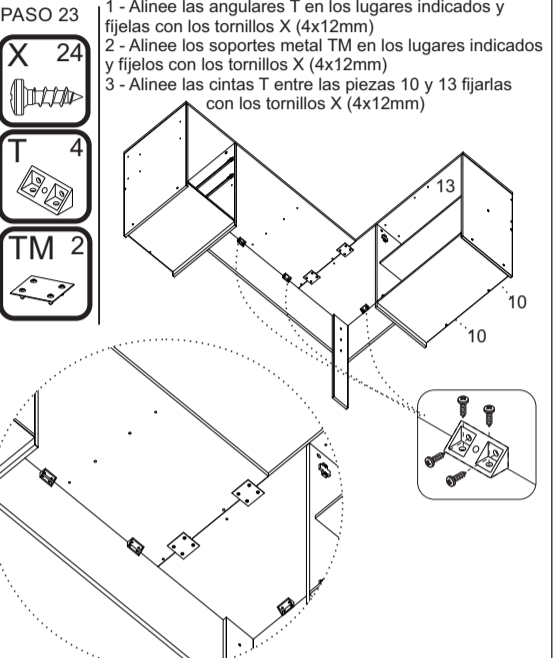

**PASO 24**

1 - Encaje el pasa cable PS en la pieza 6.  
 2 - Encaje los cajones en el producto.

3 - Para montar la puerta, encaje las bisagras M en los calzos M, trabándola al tornillo indicado con el nro. 1 abajo.

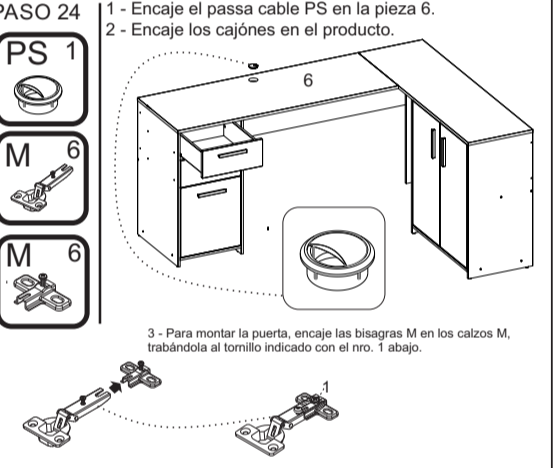

**PASO 25**

1 - Peque los adhesivos R sobre los tornillos.



**GAVETEIRO PARA O LADO ESQUERDO**

**PASO 26**

Para ajustar las puertas, siga las instrucciones conforme los números a continuación:  
 1 - Si tiene que subir o bajar un poco la puerta, afloje un poco los tornillos que se indican con el nro. 1, reposicione y vuelva a apretar.  
 2 - Si tiene que empujar la puerta un poco más para el interior o hallarla afuera, afloje un poco el tornillo que se indica con el nro.2, reposicione y vuelva a apretar.  
 3 - Si tiene que alinear las puertas un poco más hacia el centro o hacia los lados, use un destornillador philips para girar el tornillo indicado con el nro. 3 hasta posicionar la puerta de forma deseada.

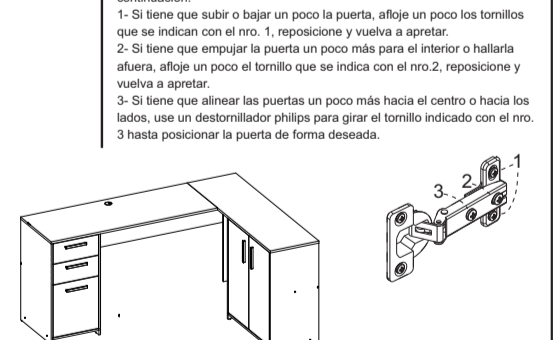

**PASO 21**

1 - Encaje el conjunto de piezas del paso 16 y 20 con los tornillos Y (3,5x40mm)  
 2 - Fije la pieza 14 en la pieza 15 con los tornillos PG (3,5x20 mm)

