

**TRAMONTINA**

# MANUAL DE USO E MANUTENÇÃO

USER AND MAINTENANCE MANUAL  
MANUAL DE USO Y MANTENIMIENTO

## CORTADOR DE GRAMA DIRIGÍVEL TROTTER

RIDING LAWN MOWER TROTTER  
CORTADORA DE CÉSPED MANEJABLE TROTTER

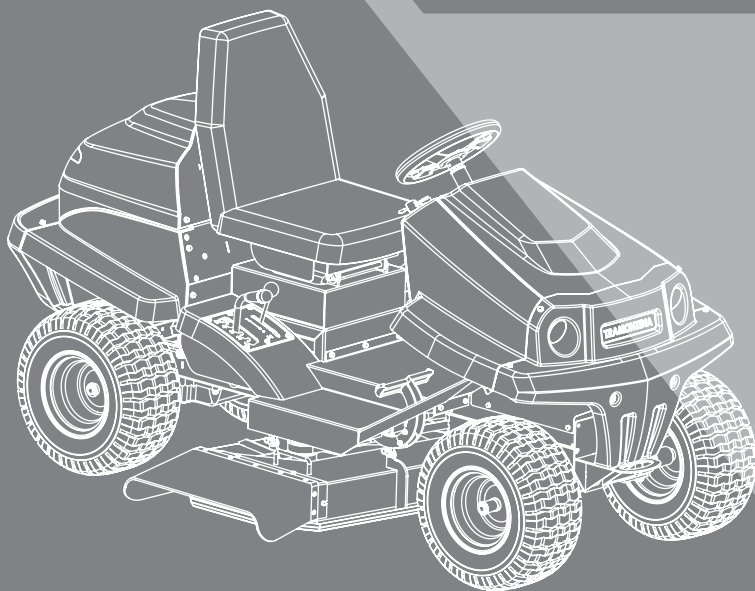

**CONSULTE A REDE DE ASSISTÊNCIA TÉCNICA**  
CONSULT THE TECHNICAL ASSISTANCE NETWORK  
CONSULTE LA RED DE ASISTENCIA TÉCNICA

[tramontina.com/at](http://tramontina.com/at)



# CORTADOR DE GRAMA DIRIGÍVEL TROTTER

## CONHEÇA O PRODUTO

### Partes principais:

- 01 - Volante
- 02 - Banco
- 03 - Faróis
- 04 - Rodas
- 05 - Conjunto de corte
- 06 - Acelerador
- 07 - Alavanca de acionamento do conjunto de corte
- 08 - Botão de emergência
- 09 - Horímetro
- 10 - Chave de ignição

- 11 - Alavanca de seleção de altura de corte
- 12 - Pedal de avanço
- 13 - Pedal de recuo
- 14 - Pedal de freio
- 15 - Interruptor dos faróis
- 16 - Capô dianteiro
- 17 - Capô traseiro
- 18 - Bypass
- 19 - Freio estacionário
- 20 - Defletor

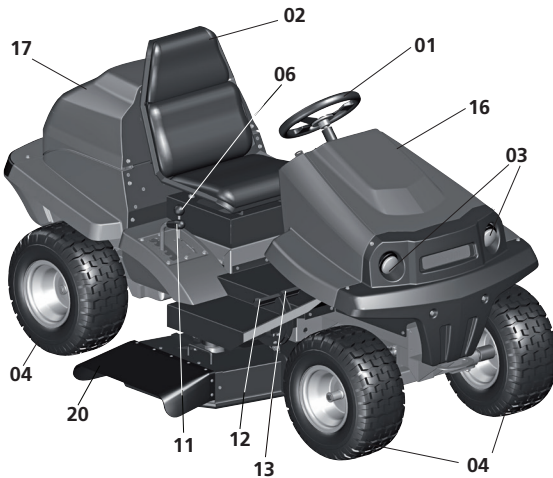

Detalhe da traseira



Detalhe painel

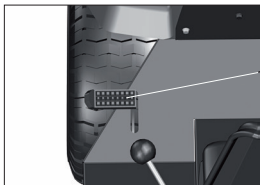
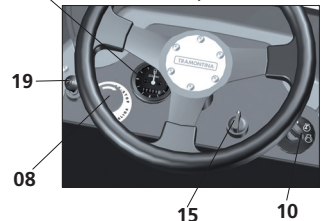

Detalhe pedais

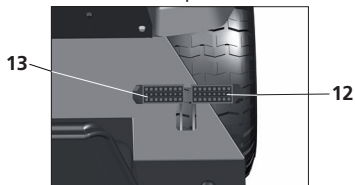

## CARACTERÍSTICAS TÉCNICAS

Fabricante do motor	Briggs & Stratton
Potência	16,5 hp
Cilindrada	500 cc
Cilindros	1
Combustível	Gasolina
Bateria	12 V   40 A
Volume do tanque de combustível	8,5 L
Tipo de lubrificação do motor	Bomba de óleo
Velocidade máxima (frente   ré)	9 km/h   5 km/h
Tipo de transmissão	Hidrostática (automática)
Largura de corte	100 cm
Modo de corte	Descarte lateral
Alturas de corte (mm)	30 mm - 100 mm
Ajustes da altura de corte	5
Modo de ajuste da altura de corte	Alavanca de regulagem
Acionamento	Eixo cardã
Lâminas	2
Faróis	LED
Medidor de horas	Analogico
Pneus (dianteiros e traseiros)	18 x 8,5" - 8 NHS
Pressão dos pneus	10 psi
Comprimento do equipamento	202 cm
Largura do equipamento	119 cm
Altura do equipamento	109 cm
Peso	250 kg

## SÍMBOLOS



Atenção, antes de utilizar o equipamento, leia o manual de instruções



Fique afastado da lâmina do equipamento enquanto o motor estiver ligado



Manter as pessoas, inclusive crianças, fora da zona de perigo, que é aproximadamente de 15 metros



Garanta que crianças estejam afastadas do equipamento todo o tempo enquanto o motor estiver ligado



Use óculos de proteção



Não use ou deixe o equipamento na chuva



Aguarde até que todos os componentes da máquina estejam completamente parados antes de tocá-los. As lâminas continuam girando depois que a máquina é desligada



Não movimentar o equipamento em terrenos acidentados que provoquem uma inclinação superior a 15 graus no equipamento



Não utilizar a proteção como um degrau durante o uso normal do equipamento

## ATENÇÃO

- Ao adquirir este equipamento receba **GRÁTIS ENTREGA TÉCNICA** procurando a rede de postos autorizados Tramontina.
- O motor do equipamento está abastecido com **1,4 L** de óleo **5W30 Sintético**.
- Primeira troca de óleo com 5 horas de uso. As trocas subsequentes devem ser feitas a cada 25 horas de trabalho ou 6 meses, o que ocorrer primeiro. Periodicamente, verifique e complete o nível do óleo, se necessário.
- Use gasolina de boa qualidade e, após o uso, não deixar gasolina no tanque.
- Verifique periodicamente, ou no mínimo a cada troca de óleo, a limpeza do filtro do ar.

## FUNCIONAMENTO E FORMA DE USO

### Acelerador

O acelerador possui três posições: rotação mínima (-), [Fig. 01], rotação máxima (+), [Fig. 02] e afogador (N), [Fig. 03].

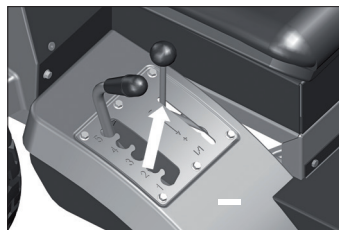

Fig. 01

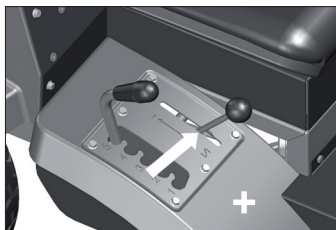

Fig. 02

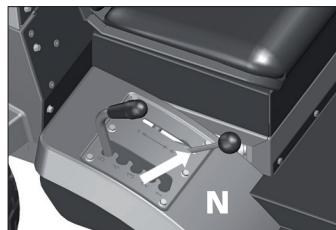

Fig. 03

### Controle de roda livre (bypass)

Para mover o equipamento com o motor desligado será necessário destravar a caixa de transmissão através da ativação do controle de roda livre (bypass). Puxe a alavanca do bypass para ativá-lo [Fig. 04]. Caso exista alguma dificuldade na movimentação do equipamento, verifique se os pedais estão na posição neutro [Fig. 05]. Para desativar o bypass, empurre a alavanca para a posição inicial.

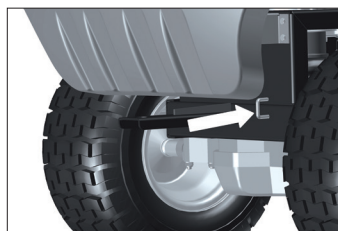

Fig. 04



Fig. 05

## Freio

Quando o cortador dirigível estiver em movimento utilize o pedal de freio para reduzir a velocidade gradativamente até a parada [Fig. 06].

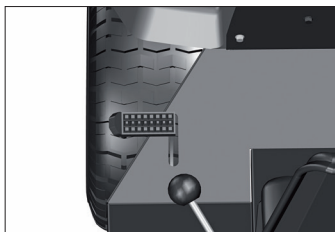

Fig. 06

## Freio estacionário

Utilize o freio estacionário para manter o cortador dirigível parado [Fig. 07].



Fig. 07

## Botão de emergência

O botão de emergência encontra-se ao lado do volante. Ao ser pressionado o motor se desliga, conseqüentemente desligando o conjunto de corte e parando o movimento do equipamento. Use-o em caso de perda do controle do equipamento ou situações de emergência. Para destravar o botão, gire-o no sentido horário [Fig. 08].

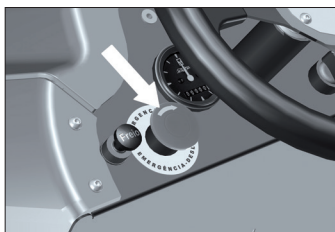

Fig. 08

## Instruções para ligar o motor

1. Verifique e complete o nível do óleo, se necessário.
2. Abasteça o tanque de combustível com gasolina de boa qualidade.
3. Certifique-se de que a alavanca do controle de roda livre (bypass) está na posição ativa [Fig. 09].
4. Sente-se no banco para ativar o sistema de segurança de presença. Não pise nos pedais de avanço e recuo enquanto o motor não estiver ligado.
5. Verifique se o botão de emergência está destravado.
6. Desative o freio estacionário.
7. Acione o pedal de freio.
8. Coloque a alavanca de acionamento do conjunto de corte na posição Desligado [Fig. 10].
9. Posicione a altura do conjunto de corte na posição (5), [Fig. 11].
10. Caso o motor já esteja aquecido, ignore os itens 10 e 12. Caso o motor esteja frio, mova o acelerador para a posição de afogamento [Fig. 12].
11. Coloque a chave de ignição no miolo. Gire-a no sentido horário até a posição de partida (1) e solte-a quando o motor entrar em funcionamento [Fig. 13].
12. Mova o acelerador retirando-o da posição de afogamento [Fig. 14].

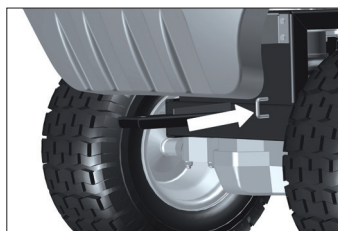

Fig. 09



Fig. 10

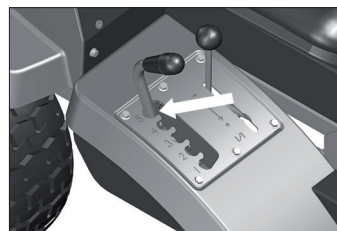

Fig. 11



Fig. 12



Fig. 13



Fig. 14

## Instruções para desligar o motor

1. Desligue o conjunto de corte, caso se encontre ligado [Fig. 15, pág. 07].
2. Mova o acelerador para a posição de rotação mínima do motor [Fig. 16, pág. 07].
3. Desligue os faróis.
4. Gire a chave de ignição no sentido anti-horário até a posição STOP [Fig. 17, pág. 07].
5. Acione o freio estacionário.

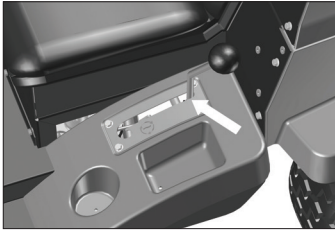

Fig. 15

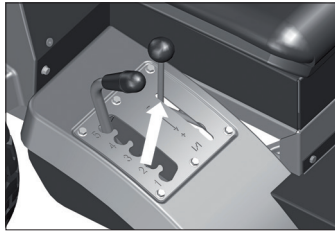

Fig. 16

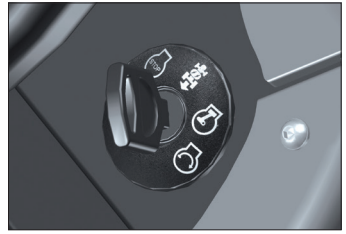

Fig. 17

## Movimentando o equipamento



Não movimentar o cortador dirigível em terrenos acidentados que provoquem uma inclinação superior a 15 graus no equipamento [Fig. 18], [Fig. 19].

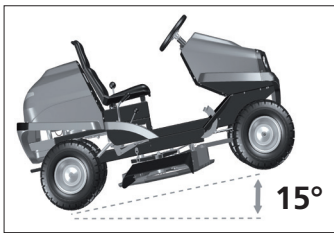

Fig. 18

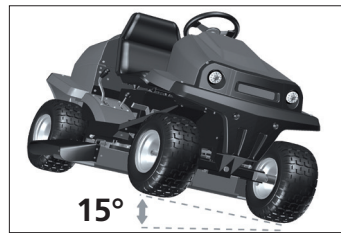

Fig. 19

Para andar à frente, pressione o pedal de avanço (1). Para andar à ré, pressione o pedal de recuo (2). Quanto maior for a pressão exercida sobre o pedal, maior será a velocidade [Fig. 20]. O pedal de freio é utilizado para reduzir a velocidade do cortador até a parada total [Fig. 21].

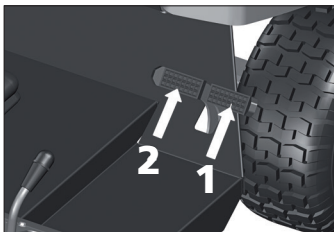

Fig. 20

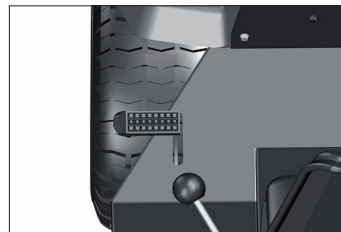

Fig. 21

### Selecionando a altura de corte

Para selecionar a altura de corte desloque a alavanca de seleção de altura para uma das (5) posições disponíveis [Fig. 22].

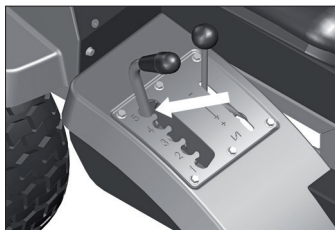

Fig. 22

### Ligando e desligando o conjunto de corte



Somente ligue o conjunto de corte na área em que a grama será cortada e após inspecionar o local, removendo pedras, tocos, etc. Tenha o cuidado de manter outras pessoas afastadas do local, principalmente crianças.

1. Antes de ligar o conjunto de corte, mova a alavanca de seleção de altura para a posição (5) mais alta, [Fig. 23].
2. Com o motor ligado e na aceleração máxima, mova a alavanca de acionamento do conjunto de corte para a posição Ligado [Fig. 24].
3. Selecione a altura de corte desejada e inicie o corte da grama.
4. Para desligar o conjunto de corte, mova a alavanca de seleção de altura novamente para a posição (5) mais alta, [Fig. 23] e retorne a alavanca de acionamento de conjunto de corte para a posição Desligado [Fig. 25].

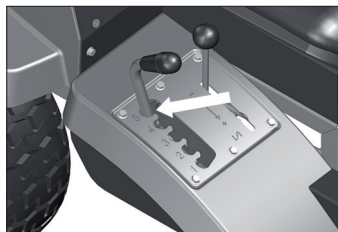

Fig. 23

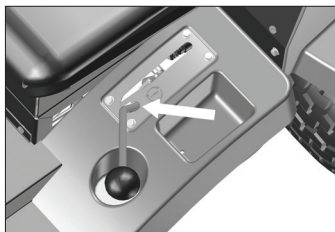

Fig. 24

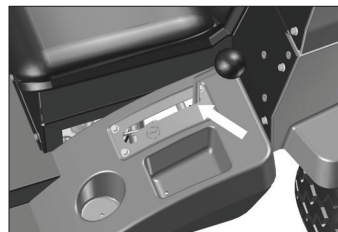

Fig. 25



### Ligando e desligando os faróis

Para ligar os faróis, gire o interruptor no sentido horário. Para desligá-los, gire no sentido anti-horário. Os faróis somente acenderão se a chave de ignição estiver ligada [Fig. 26].



Fig. 26

### Sistema de segurança de presença

O equipamento possui um sensor no banco que detecta a presença do operador [Fig. 27]. O motor somente dará partida se o operador estiver sentado no banco. Se, durante a utilização do equipamento, o operador tentar se levantar, o motor se desligará automaticamente [Fig. 28].



Fig. 27



Fig. 28

### Sistema de operação reversa (ROS)

O equipamento possui um sistema de segurança que desliga o motor na tentativa do corte de grama em marcha à ré. Caso seja extremamente necessário o corte em marcha à ré, gire a chave de ignição na posição ROS ativado (1), [Fig. 29]. Quando o sistema ROS não for mais necessário, gire a chave de ignição para a posição de motor ligado (2).

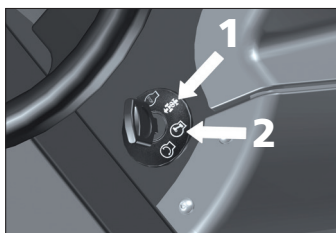

Fig. 29



O corte de grama em marcha à ré, com as lâminas ligadas, não é recomendado, pois, além de prejudicar a eficiência do corte e descarte da grama, o campo de visão do operador fica comprometido, podendo causar acidentes com outras pessoas ou animais.

### Retirando o conjunto de corte

Para utilização do equipamento como utilitário, retire o conjunto de corte prosseguindo da seguinte maneira:

1. Com o motor desligado, mova a alavanca de seleção de altura de corte para a posição (1).
2. Retire os 4 pinos "R" das correntes que suspendem o conjunto de corte [Fig. 30].
3. Retire o pino "R" do eixo cardã [Fig. 31].
4. Retire os dois pinos dianteiros das barras estabilizadoras do conjunto de corte [Fig. 32].
5. Erga o eixo cardã e retire o conjunto de corte debaixo do equipamento.

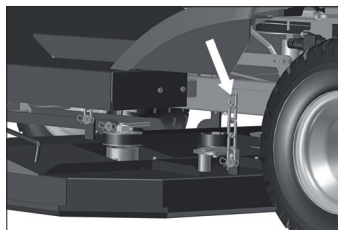

Fig. 30

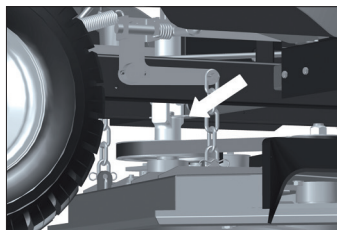

Fig. 31

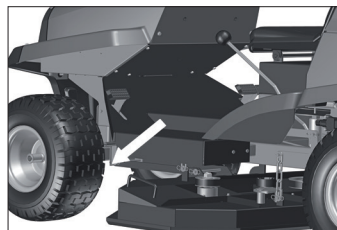

Fig. 32

Para utilização do equipamento como cortador de grama, monte o conjunto de corte procedendo de maneira inversa.

### Engate para reboque

O equipamento possui engate para rebocar carretas com carga máxima de 200 kg. Tenha cuidado ao rebocar muito peso em ladeiras, pois os pneus podem perder tração e ocasionar a perda do controle do equipamento [Fig. 33].

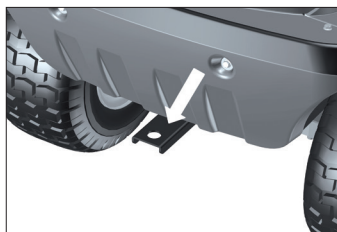

Fig. 33

# MANUTENÇÃO

## Horímetro

Enquanto o motor estiver ligado, o horímetro marca a contagem do tempo de uso, em horas. É utilizado para controlar o intervalo de manutenções [Fig. 34].



Fig. 34

## Tabela de manutenções

Operações	Antes de cada uso	Intervalos			
		5 h	25 h	50 h	100 h
Primeira troca de óleo do motor.		X			
Substituir óleo do motor.			X		
Verificar nível de óleo do motor.	X				
Substituir filtro de óleo.				X	
Limpar filtro de ar.			X		
Substituir filtro de ar.					X
Substituir vela de ignição.					X
Substituir filtro de combustível.					X
Verificar, ajustar folga ou substituir correias.				X	
Verificar ou substituir lâminas de corte.			X		
Limpeza do equipamento e avaliação geral.	X				
Lubrificar eixo dianteiro e eixo cardã.				X	
Calibrar pneus.			X		

## Óleo

O motor do equipamento está abastecido com **1,4 L** de óleo **5W30 Sintético**.

A primeira troca de óleo deve ser feita após 5 horas de uso. As trocas subsequentes devem ser feitas a cada 25 horas de trabalho ou 6 meses, o que ocorrer primeiro. Periodicamente, verifique o nível de óleo na vareta e complete se necessário.

Troque o óleo com o motor aquecido. Para trocar o óleo proceda da seguinte forma:

1. Abra o capô traseiro [Fig. 35].
2. Coloque um recipiente abaixo do dreno de óleo.
3. Retire o bujão do dreno do óleo e deixe-o escorrer no recipiente [Fig. 36].
4. Após escorrer todo o óleo, recoloque o bujão do dreno.
5. Retire a vareta de medição de nível [Fig. 37], reabasteça o motor com aproximadamente 1,4 L de óleo **5W30 Sintético** e verifique o nível do óleo.
6. Recoloque a vareta de medição e feche a capota.



A quantidade de óleo novo necessária pode variar. Para ter melhor resultado verifique a vareta de medição. Com o equipamento estacionado em uma superfície plana, adicione óleo até atingir o ponto máximo da vareta.

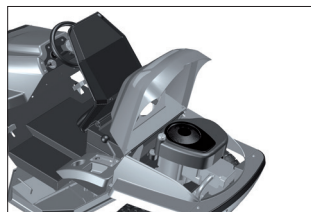

Fig. 35

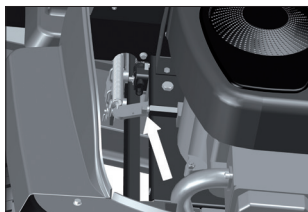

Fig. 36

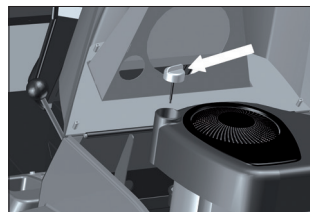

Fig. 37

### Trocar o filtro de óleo

1. Drene o óleo do motor.
2. Remova o filtro de óleo [Fig. 38].
3. Antes de instalar o novo filtro de óleo, lubrifique levemente a vedação do filtro com óleo limpo e novo.
4. Instale o filtro de óleo manualmente e até que a vedação esteja em contato com o adaptador do filtro de óleo. Em seguida, aperte o filtro de óleo com 1/2 volta à 3/4 de volta.
5. Adicione óleo.
6. Dê partida no motor. Enquanto o motor é aquecido, verifique se há vazamento de óleo.
7. Pare o motor e verifique o nível de óleo.

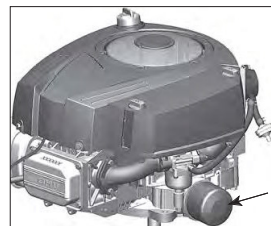

Fig. 38

### Abastecimento

Para realizar o abastecimento, abra o capô dianteiro [Fig. 39], remova a tampa do reservatório de combustível [Fig. 40] e o abasteça. Lembre-se de abastecer o cortador com combustível de boa qualidade.

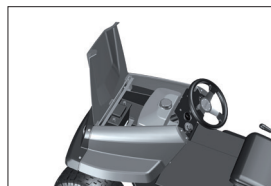

Fig. 39

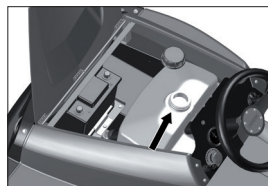

Fig. 40

### Filtro de ar

O filtro de ar deve estar sempre limpo para o bom funcionamento do motor. A obstrução do filtro de ar por falta de limpeza traz sérios problemas de funcionamento ao motor, dentre eles a perda de potência e danos ao cilindro, pistão e anéis.

Para limpar o filtro de ar passe um leve ar comprimido no sentido de dentro para fora do filtro ou batendo levemente sua base contra uma superfície plana.

### Ajuste da correia do conjunto de corte

Para regular a folga da correia, afrouxe os parafusos do tensionador da correia (1 e 2). Encaixe a chave "L" na cavidade (3) e pressione o tensionador contra a correia. Após, aperte os parafusos do tensionador da correia. A folga deve ser de 20 a 30 mm [Fig. 41].

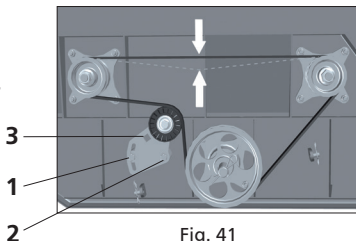

Fig. 41

### Lâmina

Para remover a lâmina e efetuar os reparos necessários, encaixe a chave de boca ou estrela no parafuso de fixação e gire no sentido anti-horário [Fig. 42].

Sempre após um impacto mais forte com algum obstáculo, a lâmina deve ser retirada e examinada cuidadosamente. Se houver necessidade, deve ser trocada por outra nova. Se surgir algum ruído diferente, encaminhe o equipamento a um serviço especializado de Assistência Técnica.

Para verificar o balanceamento da lâmina, passe uma haste pelo furo central, de forma que haja a menor folga possível. Apóie as extremidades da haste em dois pontos de apoio nivelados: se a lâmina estiver desbalanceada, o lado mais pesado irá pender [Fig. 43].

Para equilibrar os dois lados, passe o lado mais pesado na parte oposta ao fio em um rebolo ou lima e repita a verificação do equilíbrio [Fig. 44].

Ao montar as peças novamente, certifique-se de sua correta colocação e observe para que os furos da lâmina fiquem encaixados nas saliências do suporte da lâmina.

Evite acúmulo de grama embaixo do conjunto de corte. Após o uso, limpe o equipamento com uma escova ou com um pano umedecido com água. Nunca despeje água sobre o equipamento.

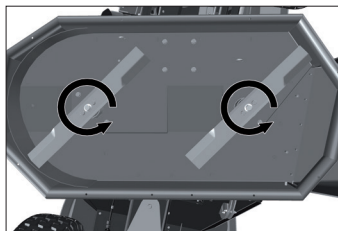

Fig. 42

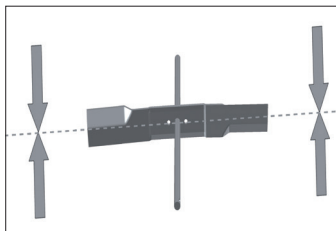

Fig. 43

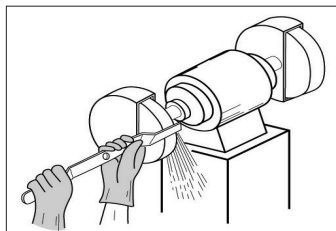

Fig. 44

### Lubrificação do eixo dianteiro e eixo cardã

Com o auxílio de uma engraxadeira, coloque graxa nos pinos graxeiros dianteiro [Fig. 45] e do cardã, [Fig. 46].

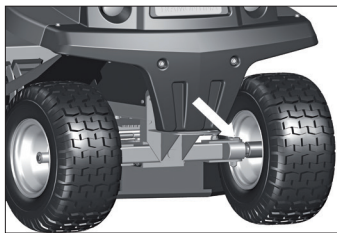

Fig. 45

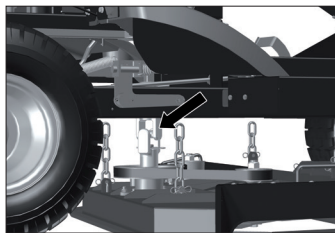

Fig. 46

## Bateria

A bateria é carregada pelo alternador do motor. Caso o equipamento permaneça por longo período inativo, a bateria pode perder carga, dificultando a partida do motor. Recarregue a bateria com o auxílio de carregadores de bateria automotiva. Para verificar a bateria basta abrir o capô dianteiro [Fig. 47], está localizada logo a frente do reservatório de combustível [Fig. 48].

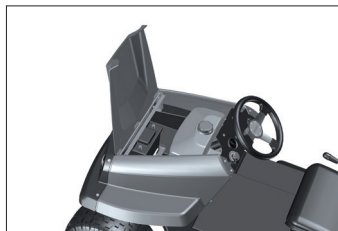

Fig. 47

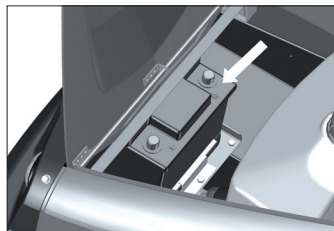

Fig. 48

## Troca da bateria

1. Afrouxe os parafusos dos terminais da bateria, utilizando a chave de boca 13 mm, [Fig. 49].
2. Desconecte os terminais da bateria.
3. Retire os parafusos do para-choque frontal, utilizando a chave canhão 10 mm, conforme ilustrado [Fig. 50].
4. Remova o para-choque.
5. Retire os parafusos da chapa fixadora da bateria, utilizando a chave canhão 10 mm, conforme ilustrado [Fig. 51].
6. Remova a chapa fixadora da bateria.
7. Pronto, agora você já pode remover a bateria e fazer sua substituição.
8. Para a fixação da nova bateria, faça o processo reverso do procedimento acima descrito.

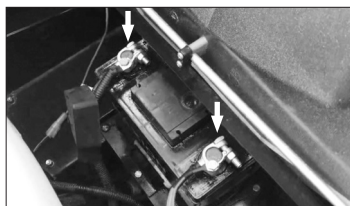

Fig. 49



Fig. 50



Fig. 51

## Calibragem dos pneus

Com os pneus frios, calibre-os com pressão de 10 psi. Evite passar com os pneus sobre objetos cortantes ou outros objetos que possam danificá-los.

## Orientações para descarte de resíduos

O descarte incorreto de resíduos sólidos pode trazer sérios danos ao meio ambiente, tais como contaminação do solo e da água. Por isso, devem ser separados e destinados corretamente.

Os resíduos que podem ser reciclados devem ser enviados para reciclagem.

Os resíduos de óleo, graxa e gasolina devem ser armazenados em recipientes apropriados e levados à postos autorizados para coleta.

Os resíduos de pneu e bateria devem ser devolvidos na Assistência Técnica da Tramontina mais próxima ou em postos de coleta autorizados.

## NORMAS BÁSICAS DE SEGURANÇA

- É recomendado ao usuário utilização de óculos de proteção e protetor auricular de inserção.
- Em qualquer manutenção, limpeza, transporte, armazenagem e regulagem do equipamento, desligue o motor. Nunca reabasteça o equipamento com o motor em funcionamento.
- Desligue o motor e deixe-o esfriar por pelo menos 2 minutos antes de retirar o tampão do tanque de combustível.
- A gasolina e seus vapores são extremamente inflamáveis e explosivos. O fogo ou uma explosão poderá provocar graves queimaduras ou morte.
- Dê a partida e faça funcionar o motor em áreas externas. Não acione nem faça funcionar o motor em áreas fechadas, mesmo que as janelas ou as portas estejam abertas. Os motores liberam monóxido de carbono, um gás tóxico inodoro e incolor. Respirar monóxido de carbono poderá provocar náuseas, desmaios ou morte.
- Mantenha crianças ou animais à distância do equipamento quando ele estiver em operação.
- Não permita que pessoas inexperientes usem o equipamento sem antes ler o manual de instruções. Quando não utilizado, o equipamento deve permanecer fora do alcance das crianças.
- Antes de começar a cortar a grama, retire pedras, tocos, galhos, fios, brinquedos e outros objetos do terreno.
- Para trocar as lâminas, sempre use luvas de proteção.
- Durante o trabalho, use sempre calçados resistentes fechados, calças compridas e óculos de segurança. Não operar o aparelho quando estiver descalço ou usando sandálias abertas. É recomendado o uso de protetor auricular.
- Mantenha mãos e pés afastados do conjunto de corte e correias quando o equipamento estiver em funcionamento.
- Sempre desligue as lâminas de corte quando não estiver cortando grama.
- Nunca trabalhe com o equipamento sob chuva ou em gramados molhados, ou quando houver risco de descargas atmosféricas (raios).
- Nunca use o equipamento sem que os dispositivos de segurança estejam em perfeitas condições.
- Não utilize o cortador caso esteja cansado, doente, ou sob influência de álcool ou outras drogas.
- Não altere ou desative os sistemas de segurança do cortador.
- Peças desgastadas ou danificadas devem ser trocadas.
- Recomenda-se que as peças de reposição sejam do mesmo modelo e marca Tramontina.

## TERMOS DE GARANTIA

Modelo	Potência (hp)	Aplicação / uso	Garantia contratual + garantia legal	Tempo total de garantia a contar da data da compra
Trotter	16,5	Profissional	3 meses + 90 dias	6 meses

- A TRAMONTINA MULTI S.A. oferece garantia a este produto por ela comercializado contra qualquer defeito de fabricação pelo período total de 6 (seis) meses, sendo 3 (três) meses de garantia contratual e 90 (noventa) dias de garantia legal, conforme estabelece o artigo 26 do Código de

Defesa do Consumidor. O prazo de contagem da garantia inicia-se com a emissão da nota fiscal de venda do equipamento, que deverá ser anexada ao presente termo, sendo que a garantia será válida somente mediante apresentação da nota fiscal de compra.

- Dentro do prazo total de 6 meses, a TRAMONTINA MULTI S.A. compromete-se reparar ou substituir gratuitamente as peças que, em condições normais de uso e manutenção e, segundo avaliação técnica, apresentem defeito de fabricação.
- O comprador será responsável pelas despesas de embalagem e transporte até o serviço autorizado Tramontina mais próximo.
- O comprador é responsável pelas revisões, manutenções e limpezas periódicas necessárias ao equipamento, bem como pela observação a todos os cuidados dispostos no manual de uso.

### **São situações não cobertas pela garantia:**

- Danos causados pela não observância das orientações contidas neste manual;
- Peças danificadas pelo desgaste natural, acidentes, uso e manutenção incorreta do equipamento ou imperícia do operador;
- Peças danificadas por montagem ou uso indevido que não cumpram com as indicações deste manual;
- Avarias decorrentes do uso de óleos lubrificantes e/ou combustíveis inadequados (fora da especificação técnica);
- Avarias decorrentes de ausência de óleo, óleo insuficiente, óleo em excesso ou diferente do recomendado;
- Revisões, manutenções e limpezas periódicas necessárias ao equipamento;
- Quando o equipamento apresentar sinais de violação, utilização de peças não originais ou ter sido consertado por pessoas não autorizadas pela Tramontina.

Este produto está sujeito a modificações de especificações técnicas e de design sem aviso prévio do fabricante.

**NOTA**  
**TODAS AS PEÇAS COMPROVADAMENTE COM DEFEITO DE FABRICAÇÃO SERÃO SUBSTITUÍDAS SEM CUSTO, NÃO HAVENDO A TROCA DO EQUIPAMENTO.**



# RIDING LAWN MOWER TROTTER

## ABOUT THE PRODUCT

### Main parts:

- 01 - Steering wheel
- 02 - Seat
- 03 - Lights
- 04 - Wheels
- 05 - Cutter assembly
- 06 - Accelerator
- 07 - Cutter assembly operation lever
- 08 - Emergency switch
- 09 - Engine hour meter
- 10 - Ignition key

- 11 - Cutter height selection lever
- 12 - Forward pedal
- 13 - Reverse pedal
- 14 - Brake pedal
- 15 - Light switch
- 16 - Front hood
- 17 - Rear hood
- 18 - Bypass
- 19 - Parking brake
- 20 - Baffle

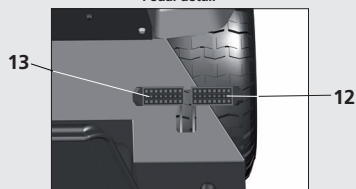
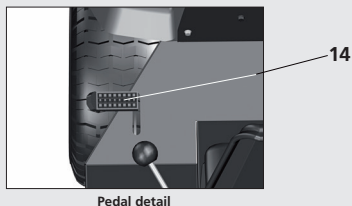
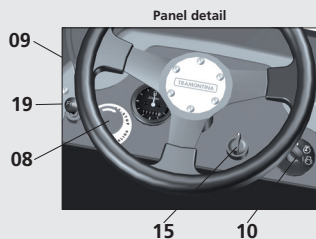
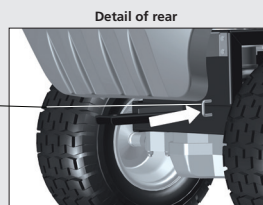
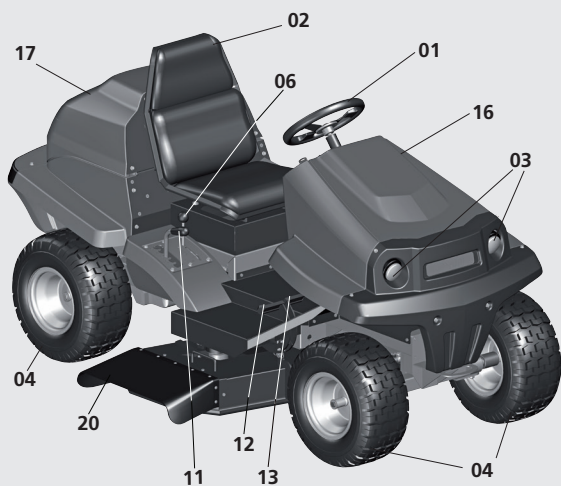

## TECHNICAL SPECIFICATIONS

Engine manufacturer	Briggs & Stratton
Power	16.5 hp
Cubic capacity	500 cc
Cylinders	1
Fuel	Gas
Battery	12 V   40 A
Fuel tank capacity	8.5 L
Type of lubrication	With oil pump
Maximum speed (forward   reverse)	9 km/h   5 km/h
Transmission type	Hydrostatic (automatic)
Cutting width	100 cm
Cut type	Side discharge
Cutting heights (mm)	30 mm - 100 mm
Cutting height positions	5
Mowing height adjustment procedure	Control lever
Operation	Cardan drive
Blades	2
Lights	LED
Engine hour meter	Analogue
Tires (front and rear)	18 x 8.5" - 8 NHS
Tire pressure	10 psi
Length	202 cm
Width	119 cm
Height	109 cm
Weight	250 kg

## SYMBOLS



Read the instruction manual before using equipment



Keep your distance from the equipment blade when the engine is running



Keep people and children away from the danger zone, which is about 15 meters away



Make sure children are kept away from the equipment anytime the engine is running



Use safety goggles



Don't use or leave equipment in the rain



Wait until all the machine parts come to a complete halt before touching them. The blades keep on turning after the equipment is powered off



Do not use the equipment on uneven terrain that causes the equipment to be at an incline of more than 15 degrees



Do not use the guard as a step when the equipment is running

## WARNING

- **FREE TECHNICAL TRAINING** is available on equipment purchased from authorised Tramontina suppliers.
- The engine is filled with **1.4 L of 5W30 Synthetic** oil.
- First oil change after 5 hours of use. Subsequent changes should be made every 25 hours or 6 months, whichever is the sooner. Periodically check and top-up oil level if required.
- Use high-quality petrol and do not leave fuel in the tank after use.
- Check cleanliness of air filter periodically, or at least with every oil change.

## OPERATION AND USE

### Accelerator

The accelerator has three positions: minimum (-), [Fig. 01, page 04], maximum (+), [Fig. 02, page 04] and choke (N), [Fig. 03, page 04].

### Bypass control

In order to move the equipment when the engine is off it will be necessary to disengage the transmission by activating the bypass (freewheel) control. Pull the bypass lever to activate it [Fig. 04, page 04]. Should there be a problem in moving the equipment check to see if the pedals are in the neutral position [Fig. 05, page 04]. To disengage the bypass, push the lever to the original position.

### Brake

When the riding mower is moving use the brake pedal to reduce speed gradually until it stops [Fig. 06, page 05].

### Parking brake

Use the parking brake to keep the riding mower from moving [Fig. 07, page 05].

### Emergency switch

The emergency switch is found next to the steering wheel. When it is pressed the engine stops, disconnecting the cutter mechanism and stopping equipment movement. Use it in emergencies or if equipment is out of control. Turn the switch in a clockwise direction to unlock it [Fig. 08, page 05].

### Switching on the engine

1. Check the oil level and top it up if necessary.
2. Fill the fuel tank with good quality gas.
3. Make sure that the bypass lever is in the active position [Fig. 09, page 06].
4. Sit at the driver position to activate the safety-through-presence system. Do not step on the forward or reverse pedals when the engine is off.
5. Make sure that the emergency button is disengaged.
6. Disengage the parking brake.
7. Step on the brake pedal.

8. Place the cutting (mowing) assembly lever in the OFF position [Fig. 10, page 06].
9. Set the cutting (mowing) assembly height to position (5), [Fig. 11, page 06].
10. If the engine is already warm ignore items 10 and 12. If the engine is cold move the accelerator to the choke position [Fig. 12, page 06].
11. Insert the ignition key. Turn clockwise to the starting position (1) and let it go when the engine starts [Fig. 13, page 06].
12. Move the accelerator removing it from the choke position [Fig. 14, page 06].

### Switching the engine off

1. Disengage the cutting (mowing) assembly if it is on [Fig. 15, page 07].
2. Move the accelerator to the minimum engine revolution position [Fig. 16, page 07].
3. Switch off the headlights.
4. Turn the ignition key counterclockwise to the STOP position [Fig. 17, page 07].
5. Engage the parking brake.

### Driving the equipment



Do not run the riding mower over rough terrain that can cause the equipment to tip above 15 degrees [Fig. 18], [Fig. 19, page 07].

To advance press the forward pedal (1). To go backwards press the reverse pedal (2). Pressing down harder on the pedal will increase the speed [Fig. 20, page 07]. The brake pedal is used to reduce the mower speed until its full stop [Fig. 21, page 07].

### Selecting the cutting (mowing) height

To select the cutting (mowing) height move the lever to one of the 5 available positions [Fig. 22, page 08].

### Starting and stopping the cutter assembly



Only start the cutter assembly on the area of grass to be cut and after inspection to remove stones, stumps etc. Keep other people away from the site, particularly children.

1. Before starting the cutter assembly, move the height-selection lever to position (5) the highest, [Fig. 23, page 08].
2. With the engine running at full speed, move the cutter-assembly operation lever to the On position [Fig. 24, page 08].
3. Select desired cutting height and begin cutting the grass.
4. To disconnect the cutter assembly, move the height-selection lever back to position (5) highest, [Fig. 23, page 08] and return the cutter-assembly operation lever to the Off position [Fig. 25, page 08].

## Turning the lights on and off

Turn on the lights by turning the switch clockwise. Turn them off by turning it anticlockwise. Lights only work with the ignition turned on [Fig. 26, page 09].

## Presence safety system

The equipment comes with a seat sensor that detects the presence of an operator [Fig. 27, page 09]. The engine only starts if the operator is sitting on the seat. If the operator tries to get up from the seat while using the equipment, the engine automatically shuts down [Fig. 28, page 09].

## Reverse operation system (ROS)

The equipment comes with a safety system that shuts down the engine if attempts are made to cut the grass in reverse. If it is really necessary to cut the grass in reverse, turn the ignition key to the ROS position (1), [Fig. 29, page 09]. When the ROS system is no longer needed, turn the ignition key to the engine on position (2), [Fig. 29, page 09].



Cutting grass in reverse with the blades connected is not recommended, for in addition to affecting cutting and grass-discharge efficiency, operator vision is compromised, causing possible accidents to other people or animals.

## Removing the cutter assembly

To use the equipment as a utility vehicle, remove the cutter assembly as follows:

1. With the engine off, move the cutter-assembly height selection lever to position (1).
2. Remove the 4 "R" pins from the chains holding the cutter assembly [Fig. 30, page 10].
3. Remove the "R" pin from the cardan drive [Fig. 31, page 10].
4. Remove the front pins from the cutter-assembly stabiliser bars [Fig. 32, page 10].
5. Lift the cardan drive and remove the cutter assembly from the equipment.

To use the equipment as a lawn mower, reverse the steps to replace the cutter assembly.

## Towing hitch

The equipment has a towing hitch for trailers with maximum capacity of 200 kg. Take care when towing heavy loads on slopes, as the tires may slip and cause loss of control of the equipment [Fig. 33, page 10].

# MAINTENANCE

## Engine hour meter

When the motor is on the meter indicates running time in hours. It is used to control maintenance intervals [Fig. 34, page 11].

## Maintenance chart

Operation	Befer each use	Intervals			
		5 h	25 h	50 h	100 h
First oil change.		X			
Oil change.			X		
Engine oil level check.	X				
Replace oil filter.				X	
Clean air filter.			X		
Replace air filter.					X
Replace spark plug.					X
Replace fuel filter.					X
Check belt gap or replace.				X	
Check or replace cutter blades.			X		
General equipment inspection and cleaning.	X				
Front axle and cardan joint lubrication.				X	
Tire calibration.			X		

## Oil

The equipment is filled with **1.4 L of 5W30 Synthetic** oil.

First oil change should be made after 5 hours of use. Subsequent changes should be made every 25 hours or after six months, whichever is the sooner. Periodically check the oil level on the dipstick regularly and add oil as needed.

Change the oil with the engine warm. Use the following procedure to change the oil:

1. Open the rear hood [Fig. 35, page 12].
2. Place a vessel underneath the oil sump drain.
3. Remove the sump plug and let the oil run into the vessel [Fig. 36, page 12].
4. After the oil has run out replace the sump plug.
5. Remove the dipstick [Fig. 37, page 12], refill it with approximately **1.4 L** of oil **5W30 Synthetic** and check the oil level.
6. Replace the dipstick and close the hood.



The amount of new oil required may vary. For best results, check the dipstick. With the lawn mower secure on a flat surface, add oil until the oil level reaches the top line of the dipstick.

## Changing the oil filter

1. Drain the oil from the engine.
2. Remove the oil filter [Fig. 38, page 12].
3. Before installing the new oil filter, lightly lubricate the filter seal with clean, new oil.
4. Manually install the oil filter, pushing until the seal comes into contact with the oil filter adapter. Then screw in the oil filter by making a half to a three-quarter turn.
5. Add the oil.
6. Start the engine. While the engine heats, check for oil leaks.
7. Stop the engine and check the oil level.

## Fueling

To fuel up open the front hood [Fig. 39, page 12], remove the lid of the fuel tank [Fig. 40, page 12] and fill it up. Remember to use good quality gas.

## Air filter

The air filter must be kept clean to ensure that the engine will run well. Air filter obstructions due to dirt cause serious engine problems amongst which are loss of power and damage to cylinders, pistons and rings. To clean the filter pass a light compressed air inside-outwards from the filter or tapping its base lightly against a flat surface.

## Adjusting the cutter assembly belt

To adjust the belt play, loosen the belt-tensioner bolts (1 and 2). Fit the "L" spanner into the gap and push the tensioner against the belt. Then tighten the belt-tensioner bolts. The play should be 20 to 30 mm [Fig. 41, page 13].

## Blade

To remove the blade for necessary repair, fit a spanner onto the fitting bolt and turn it anticlockwise [Fig. 42, page 13].

After strong impact with an obstacle, the blade should always be removed and carefully examined. If necessary, replace it with a new one. If a new sound is heard, take the equipment to an Authorised Service provider.

Check the blade balance by putting a shaft through the centre hole with as little gap as possible. Support the ends of the shaft on two level supports: if the blade is unbalanced the heavier side will drop [Fig. 43, page 13].

To balance both sides, grind or file the heavier part opposite the blade and repeat the balance test [Fig. 44, page 13].

When reassembling the parts, check they are correctly fitted and that the blade holes fit onto the blade support lugs.

Prevent accumulation of grass below the cutting assembly. Clean the equipment after use with a brush or damp cloth. Never pour water over the equipment.

## Front axle and cardan drive lubrication

Use a grease gun to grease the front [Fig. 45, page 13] and cardan drive grease points [Fig. 46, page 13].

## Battery

The battery is charged by the engine alternator. Should the equipment remain unused for a long time it could run down, which would make starting the engine difficult. Recharge the battery with automotive battery chargers. To check the battery open the front hood [Fig. 47, page 14]. It is right in front of the fuel tank [Fig. 48, page 14].

## Replacing the battery

1. Loosen the nut and bolt on the battery terminal using a 13 mm wrench [Fig. 49, page 14].
2. Disconnect the clamps from the battery terminals.
3. Remove the front bumper screws using the 10 mm nut driver as shown in [Fig. 50, page 14].

4. Remove the bumper.
5. Remove the screws from the battery hold down plate using the 10 mm nut driver as shown in [Fig. 51, page 14].
6. Remove the battery hold down plate.
7. That's it; now you can remove the battery and replace it with a new one.
8. To secure the new battery, follow the steps described above in reverse order.

### Tire calibration

Calibrate cold tires to a pressure of 10 psi. Avoid driving over sharp objects that could damage the tires.

### Guidelines for waste disposal

The incorrect disposal of solid waste may cause environmental damage, such as water and soil contamination, therefore they must be correctly separated and disposed of.

Recyclable waste materials should be recycled.

Oil, grease and gas residues should be stored in appropriate vessels and taken to authorized collection stations.

Tire and battery waste must be returned to the closest Tramontina Technical Assistance unit or to authorized collection stations.

## BASIC SAFETY RULES

- Users are advised to use safety glasses and ear plugs.
- Turn off the engine during maintenance, cleaning, transport, storage and adjustment of the equipment. Never re-fuel the equipment with the engine running.
- Turn off the engine and let it cool for at least two minutes before removing the fuel cap.
- Petrol and vapour is highly inflammable and explosive. Fire or explosion can cause serious burns or death.
- Start and run the engine outdoors. Do not start or operate the engine in enclosed spaces, even if windows and doors are open. Engines release carbon monoxide, a colourless, odourless toxic gas. Inhalation of carbon monoxide can cause nausea, fainting or death.
- Keep children or animals away from the equipment when in operation.
- Do not allow inexperienced people to use the equipment without previously reading the instruction manual. Keep the equipment out of the reach of children when not in use.
- Before starting to cut the grass, remove stones, stumps, branches, wires, toys and other objects from the site.
- Always use protective gloves to change the blades.
- Always wear sturdy closed-toed shoes, long trousers, and safety goggles during work. Do not operate the equipment when barefoot or wearing sandals. It is recommended to use hearing protection.
- Keep hands and feet away from the cutter assembly and belts when the equipment is in operation.
- Always disconnect the cutter blades when not cutting the grass.
- Never use the equipment in the rain or on wet grass.
- Never use the equipment without the safety devices being in perfect condition, or when there is risk of lightning (lightning).
- Do not use the mower if you are tired, ill or under the influence of alcohol or other drugs.
- Do not alter or disable the cutter safety systems.
- Worn or damaged parts should be replaced.
- The use of replacement parts for the same Tramontina model and brand is recommended.



## TERMS OF WARRANTY

Model	Power (hp)	Application/use	Contract warranty + legal warranty	Total warranty time from day of purchase
Trotter	16.5	Professional	3 months + 90 days	6 months

- TRAMONTINA MULTI S.A. guarantees this product against any manufacturing defect for a period of 6 (six) months, of which 3 (three) months are contractual warranty and 90 (ninety) days are legal warranty, according to article 26 of the Consumer Protection Code. The period of this warranty dates from the date of emission of the equipment sales receipt, which should be attached to this agreement, with the warranty only being valid on presentation of the sales receipt.
- Within a total period of 6 months, TRAMONTINA MULTI S.A. undertakes to repair or replace parts free of charge which according to technical assessment display manufacturing defects under normal conditions of use and maintenance.
- The purchaser is responsible for shipping and packaging costs to the nearest Tramontina Authorised Service provider.
- The purchaser is responsible for the equipment's necessary periodical inspection, maintenance and cleaning, and also for observing all the care requirements in the user's manual.

### The following are not covered by warranty:

- Damage caused by not following the guidance in this manual;
- Parts damaged by natural wear, accident, incorrect use and maintenance of the equipment or operator misuse;
- Parts damage through unsuitable use or assembly not conforming to the instructions in this manual;
- Damage resulting from inappropriate use of lubricants or fuel (beyond technical specifications);
- Revision caused by inappropriate fuel and oil problems (internal cleaning);
- Necessary periodical cleaning, maintenance and inspection of the equipment;
- Equipment displaying signs of tampering, use of non-original parts, or repair by people not authorised by Tramontina.

This product is subject to technical specifications and design modifications without prior notice from the manufacturer.

### NOTE

**ALL PARTS PROVEN TO HAVE MANUFACTURING DEFECTS WILL BE REPLACED FREE OF CHARGE. THE EQUIPMENT WILL NOT BE EXCHANGED.**

**Pictures merely illustrative**

# CORTADORA DE CÉSPED MANEJABLE TROTTER

## CONOZCA EL PRODUCTO

### Partes principales:

- 01 - Volante
- 02 - Asiento
- 03 - Faroles
- 04 - Ruedas
- 05 - Conjunto de corte
- 06 - Acelerador
- 07 - Palanca de accionamiento del conjunto de corte
- 08 - Botón de emergencia
- 09 - Horímetro
- 10 - Llave de ignición

- 11 - Palanca de selección de altura de corte
- 12 - Pedal de avance
- 13 - Pedal de marcha atrás
- 14 - Pedal de freno
- 15 - Interruptor de los faroles
- 16 - Capó delantero
- 17 - Capó trasero
- 18 - Bypass
- 19 - Freno de estacionamiento
- 20 - Deflector

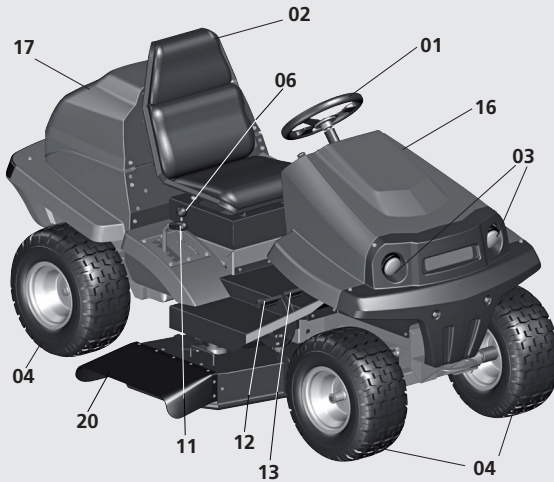

Detalle de la parte trasera

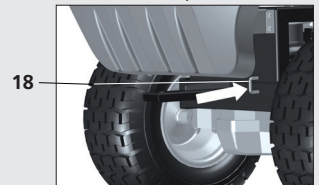

Detalle panel

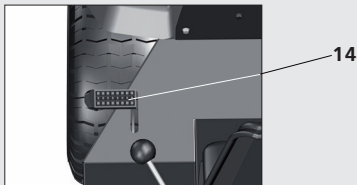
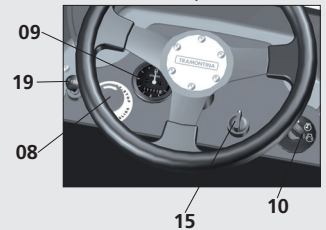

Detalle pedales

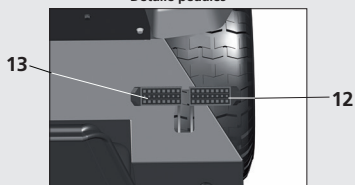

## CARACTERÍSTICAS TÉCNICAS

Fabricante del motor	Briggs & Stratton
Potencia	16,5 hp
Cilindrada	500 cc
Cilindros	1
Combustible	Gasolina
Batería	12 V   40 A
Volumen del tanque de combustible	8,5 L
Tipo de lubricación	Bomba de aceite
Velocidad máxima (avance   marcha atrás)	9 km/h   5 km/h
Tipo de transmisión	Hidrostática (automática)
Ancho de corte	100 cm
Modo de corte	Desecho lateral
Alturas de corte (mm)	30 mm - 100 mm
Ajustes de la altura de corte	5
Modo de ajuste de la altura de corte	Palanca de regulación
Accionamiento	Eje cardán
Láminas	2
Faroles	LED
Medidor de horas	Analógico
Neumáticos (delanteros y traseros)	18 x 8,5" - 8 NHS
Presión de los neumáticos	10 psi
Largo del equipo	202 cm
Ancho del equipo	119 cm
Altura del equipo	109 cm
Peso	250 kg

## Símbolos



Antes de usar el equipo, lea el manual de instrucciones



Aléjese de la lámina del equipo mientras el motor esté encendido



Mantener a otras personas y niños fuera de la zona de peligro, que es de aproximadamente 15 metros



Asegúrese de que los niños estén siempre lejos del equipo mientras el motor esté encendido



Usar lentes de protección



No use o deje el equipo en la lluvia



Espera hasta que todos los componentes de la máquina estén completamente parados antes de tocarlos. Las láminas continúan girando después de que se apaga la máquina



No mover el equipo en terrenos accidentados que provoquen una inclinación superior a los 15 grados en el equipo



No utilizar la protección como un escalón durante el uso normal del equipo

## ATENCIÓN

- Al adquirir este equipo, reciba GRATIS ENTREGA TÉCNICA en la red de puestos autorizados Tramontina.
- El motor del equipo está abastecido con **1,4 L** de aceite **5W30 Sintético**.
- Primer cambio de aceite a las 5 horas de uso. Los cambios siguientes se deben hacer cada 25 horas de trabajo o 6 meses, lo que ocurra primero. Periódicamente, verifique y complete el nivel de aceite, si necesario.
- Use gasolina de buena calidad y, después del uso, no deje gasolina en el tanque.
- Verifique periódicamente o, como mínimo en cada cambio de aceite, la limpieza del filtro de aire.

## FUNCIONAMIENTO Y FORMA DE USO

### Acelerador

El acelerador tiene tres posiciones: rotación mínima (-), [Fig. 01, pág. 04], rotación máxima (+), [Fig. 02, pág. 04] y ahogador (N), [Fig. 03, pág. 04].

### Control de la rueda libre (bypass)

Para mover el equipo con el motor prendido, será necesario destrabar la caja de transmisión activando el control de la rueda libre (Bypass). Tire la palanca del Bypass para activarlo [Fig. 04, pág. 04]. Si hay alguna dificultad para mover el equipo, verifique si los pedales no están en la posición neutra [Fig. 05, pág. 04]. Para desactivar el Bypass, empuje la palanca a la posición inicial.

### Freno

Cuando la cortadora manejable esté en movimiento, use el pedal de freno para reducir la velocidad gradualmente hasta parar [Fig. 06, pág. 05].

### Freno de estacionamiento

Utilice el freno de estacionamiento para mantener la cortadora manejable parada [Fig. 07, pág. 05].

### Botón de emergencia

El botón de emergencia se encuentra al lado del volante. Al presionarlo, el motor se apaga y, en consecuencia, desconecta el conjunto de corte, parando el movimiento del equipo. Úselo en caso de pérdida de control del equipo o en situaciones de emergencia. Para destrabar el botón, gírelo hacia la derecha [Fig. 08, pág. 05].

### Instrucciones para encender el motor

1. Verifique y complete el nivel de aceite, si es necesario.
2. Abastezca el tanque de combustible con gasolina de buena calidad.
3. Cerciórese de que la palanca de control de la rueda libre (Bypass) esté en la posición activa [Fig. 09, pág. 06].
4. Siéntese en el asiento para activar el sistema de seguridad de presencia. No pise los pedales de

avance y de marcha atrás mientras el motor esté apagado.

5. Verifique si el botón de emergencia está destrabado.
6. Desactive el freno de estacionamiento.
7. Accione el pedal de freno.
8. Ponga la palanca de accionamiento del conjunto de corte en la posición Apagado [Fig. 10, pág. 06].
9. Ponga la altura del conjunto de corte en la posición (5), [Fig. 11, pág. 06].
10. Si el motor ya está caliente, ignore los puntos 10 y 12. Si el motor está frío, mueva el acelerador a la posición de ahogado [Fig. 12, pág. 06].
11. Ponga la llave de contacto en la cerradura. Gírela hacia la derecha hasta la posición de arranque (1) y suéltela cuando el motor comience a funcionar [Fig. 13, pág. 06].
12. Mueva el acelerador retirándolo de la posición de ahogado [Fig. 14, pág. 06].

### Instrucciones para apagar el motor

1. Apague el conjunto de corte, en caso de que esté prendido [Fig. 15, pág. 07].
2. Mueva el acelerador hacia la posición de rotación mínima del motor [Fig. 16, pág. 07].
3. Apague los faros.
4. Gire la llave de contacto hacia la izquierda, hasta la posición STOP [Fig. 17, pág. 07].
5. Accione el freno de estacionamiento.

### Movilizando el equipo



No movilice la cortadora manejable en terrenos irregulares que provoquen una inclinación superior a 15 grados en el equipo [Fig. 18, pág. 07], [Fig. 19, pág. 07].

Para avanzar, apriete el pedal de avance (1). Para retroceder, apriete el pedal de marcha atrás (2). Cuanto mayor sea la presión ejercida sobre el pedal, mayor será la velocidad [Fig. 20, pág. 07]. El pedal de freno se usa para reducir la velocidad de la cortadora hasta su parada total [Fig. 21, pág. 07].

### Seleccionando la altura de corte

Para seleccionar la altura de corte, desplace la palanca de selección de altura hacia una de las (5) posiciones disponibles [Fig. 22, pág. 08].

### Conectando y desconectando el conjunto de corte



Solamente conecte el conjunto de corte en el área en que se vaya a cortar el césped y después de inspeccionar el lugar, retirando piedras, pedazos de madera, etc. Tenga cuidado y mantenga a otras personas alejadas del sitio, especialmente a los niños.

1. Antes de conectar el conjunto de corte, mueva la palanca de selección de altura a la posición (5) más alta, [Fig. 23, pág. 08].
2. Con el motor conectado y en la aceleración máxima, mueva la palanca de accionamiento del conjunto de corte a la posición Conectado [Fig. 24, pág. 08].
3. Seleccione la altura de corte deseada y comience el corte del césped.
4. Para desconectar el conjunto de corte, mueva la palanca de selección de altura nuevamente a la posición (5) más alta [Fig. 23, pág. 08] y lleve la palanca de accionamiento del conjunto de corte a la posición Desconectado [Fig. 25, pág. 08].

### Prendiendo y apagando los faroles

Para prender los faroles, gire el interruptor hacia la derecha. Para apagarlos, gírelo hacia la izquierda. Los faroles se prenden solamente si la llave de ignición está prendida [Fig. 26, pág. 09].

### Sistema de seguridad de presencia

El equipo posee un sensor en el asiento que detecta la presencia del operador [Fig. 27, pág. 09]. El motor arrancará solamente cuando el operador esté sentado en el asiento. Si durante la utilización del equipo, el operador intenta levantar el banco, el motor se apaga automáticamente [Fig. 28, pág. 09].

### Sistema de operación inversa (ROS)

El equipo posee un sistema de seguridad que apaga el motor si se intenta cortar el césped en marcha atrás. En caso de ser extremadamente necesario el corte en marcha atrás, gire la llave de ignición a la posición ROS activado (1), [Fig. 29, pág. 09]. Cuando el sistema ROS no sea más necesario, gire la llave de ignición a la posición de motor prendido (2), [Fig. 29, pág. 09].



No se recomienda el corte de césped en marcha atrás, con las láminas prendidas porque, además de perjudicar la eficiencia del corte y desecho del césped, el campo de visión del operador queda comprometido, pudiendo causar accidentes a otras personas o animales.

### Retiro del conjunto de corte

Para utilizar el equipo como utilitario, retire el conjunto de corte procediendo de la siguiente forma:

1. Con el motor prendido, mueva la palanca de selección de altura de corte a la posición (1).
2. Retire los 4 pasadores "R" de las cadenas que suspenden el conjunto de corte [Fig. 30, pág. 10].
3. Retire el pasador "R" del eje cardán [Fig. 31, pág. 10].
4. Retire los dos pasadores delanteros de las barras estabilizadoras del conjunto de corte [Fig. 32, pág. 10].
5. Levante el eje cardán y retire el conjunto de corte de abajo del equipo.

Para utilizar el equipo como cortadora de césped, monte el conjunto de corte, procediendo de forma inversa.

### Enganche para remolque

El equipo posee enganche para remolcar cajas con capacidad de carga hasta 200 kg. Tenga cuidado al remolcar mucho peso porque los neumáticos pueden perder fuerza de tracción y causar la pérdida de control del equipo [Fig. 33, pág. 10].

## MANTENIMIENTO

### Horímetro

Mientras el motor está prendido, el horímetro cuenta el tiempo de uso, en horas. Se usa para controlar el intervalo de mantenimientos [Fig. 34, pág. 11].

## Tabla de mantenencias

Operaciones	Antes de cada uso	Intervalos			
		5 h	25 h	50 h	100 h
Primer cambio de aceite del motor.		X			
Cambiar el aceite del motor.			X		
Verificar el nivel del aceite del motor.	X				
Cambiar el filtro de aceite.				X	
Limpiar el filtro de aire.			X		
Cambiar el filtro de aire.					X
Cambiar la bujía de ignición.					X
Reemplazar el filtro de combustible.					X
Verificar, ajustar el juego y cambiar correas.				X	
Verificar o cambiar láminas de corte.			X		
Limpieza del equipo y evaluación general.	X				
Lubricar el eje delantero y el eje cardán.				X	
Calibrar neumáticos.			X		

### Aceite

El motor del equipo está abastecido con **1,4 L** de aceite **5W30 Sintético**.

El primer cambio de aceite se debe hacer a las cinco horas de uso. Los cambios siguientes se deben hacer cada 25 horas de trabajo o 6 meses, lo que ocurra primero. Periódicamente, verifique el nivel del aceite en la varilla y complételo cuando sea necesario.

Cambie el aceite con el motor tibio. Para cambiar el aceite, proceda de la siguiente forma:

1. Retire el capó del motor [Fig. 35, pág. 12].
2. Coloque un recipiente abajo del dreno de aceite.
3. Retire el tapón del dreno de aceite y deje que el aceite salga dentro del recipiente [Fig. 36, pág. 12].
4. Después que haya salido todo el aceite, reponga el tapón del dreno a su lugar.
5. Retire la varilla de medición de nivel [Fig. 37, pág. 12], reabastezca el motor con aproximadamente **1,4 L** de aceite **5W30 Sintético** y verifique el nivel del aceite.
6. Recolecte la varilla de medición y cierre el capó.



La cantidad de aceite nuevo necesaria puede variar. Para tener mejores resultados, verifique la varilla de medida. Con el equipo estacionado en una superficie plana, agregue aceite hasta alcanzar el punto máximo de la varilla.

### Cambiar el filtro de aceite

1. Drene el aceite del motor.
2. Retire el filtro de aceite [Fig. 38, pág. 12].
3. Antes de instalar el nuevo filtro de aceite, lubrique ligeramente la junta del filtro con aceite limpio y nuevo.
4. Instale el filtro de aceite manualmente y hasta que la junta quede en contacto con el adaptador del filtro de aceite. Enseguida apriete el filtro de aceite con 1/2 a 3/4 de vuelta.
5. Agregue aceite.
6. Arranque el motor. Mientras se calienta el motor, verifique si no hay pérdidas de aceite.
7. Apague el motor y verifique el nivel del aceite.

## Abastecimiento

Para realizar el abastecimiento, abra el capó delantero [Fig. 39, pág. 12], saque la tapa del depósito de combustible [Fig. 40, pág. 12] y abastézcalo. Acuérdesse de abastecer la cortadora con combustible de buena calidad.

## Filtro de aire

El filtro de aire debe estar siempre limpio para el buen funcionamiento del motor. La obstrucción del filtro de aire por falta de limpieza trae serios problemas de funcionamiento del motor, entre ellos, la pérdida de potencia y daños al cilindro, pistón y aros.

Para limpiar el filtro de aire, pase suavemente aire comprimido de adentro hacia afuera del filtro o golpee la base del filtro suavemente contra una superficie plana.

## Ajuste de la correa del conjunto de corte

Para regular el juego de la correa, afloje los tornillos del tensor de la correa (1 y 2). Encaje la llave "L" en la cavidad (3) y presione el tensor contra la correa. Después, apriete los tornillos del tensor de la correa. La distancia debe ser de aproximadamente 20 a 30 mm [Fig. 41, pág. 13].

## Lámina

Para sacar la lámina y efectuar reparaciones necesarias, encaje la llave de boca o llave estrella en el tornillo de fijación y gírela hacia la izquierda [Fig. 42, pág. 13].

Siempre después de un impacto muy fuerte con algún obstáculo, se debe retirar la lámina y examinarla cuidadosamente. Si es necesario, se debe cambiar por otra nueva. Si surge algún ruido diferente, envíe el equipo a un servicio especializado de Asistencia Técnica.

Para verificar el balanceo de la lámina, pase una varilla por el agujero central, de forma que quede el menor juego posible. Apoye las puntas de la varilla en dos puntos de apoyo nivelados: si la lámina no está balanceada, el lado más pesado quedará pendiente [Fig. 43, pág. 13].

Para equilibrar los dos lados, pase el lado más pesado de la parte opuesta al filo por un afilador o lima y repita la verificación del equilibrio [Fig. 44, pág. 13].

Al montar las piezas nuevamente, cerciórese de que se hayan colocado correctamente y observe que los agujeros de la lámina queden encajados en las partes salientes del soporte de la lámina.

Evite la acumulación de césped abajo del conjunto de corte. Después del uso, limpie el equipo con un cepillo o con un paño humedecido en agua. Nunca derrame agua sobre el equipo.

## Lubricación del eje delantero y eje cardán

Con ayuda de una engrasadora, aplíquele grasa a los niples de engrase delanteros [Fig. 45, pág. 13] y del cardán [Fig. 46, pág. 13].

## Batería

La batería se carga con el alternador del motor. En caso que el equipo permanezca durante un largo período inactivo, la batería puede perder la carga, dificultando el arranque del motor. Recargue la batería con ayuda de cargadores de baterías para automóviles. Para verificar la batería, basta abrir el capó delantero [Fig. 47, pág. 14] y ubicarse bien enfrente al tanque de combustible [Fig. 48, pág. 14].

## Cambio de la batería

1. Afloje los tornillos de los bornes de la batería, utilizando la llave de boca de 13 mm [Fig. 49, pág. 14].
2. Desconecte los bornes de la batería.



3. Saque los tornillos del paragolpes delantero, utilizando la llave de tubo de 10 mm [Fig. 50, pág. 14].
4. Retire el paragolpes.
5. Saque los tornillos de la chapa de fijación de la batería, utilizando la llave de tubo de 10 mm [Fig. 51, pág. 14].
6. Retire la chapa de fijación de la batería.
7. Listo, ahora ya puede sacar la batería y cambiarla.
8. Para fijar la nueva batería, realice el proceso inverso del procedimiento descrito anteriormente.

### Calibrado de los neumáticos

Calibre los neumáticos fríos con una presión de 10 psi. Evite que los neumáticos pasen sobre objetos cortantes u otros objetos que puedan dañarlos.

### Orientaciones para desechar residuos

El desecho incorrecto de residuos sólidos puede traer graves daños al medioambiente, tal como contaminación del suelo y del agua; por eso, deben separarse y desecharse correctamente.

Los residuos que se pueden reciclar se deben enviar para reciclaje.

Los residuos de aceite, grasa y gasolina se deben almacenar en recipientes apropiados y se deben llevar a puestos autorizados.

Los residuos de neumáticos y baterías, se deben devolver a la Asistencia Técnica de Tramontina más cercana o a un puesto autorizado.

## NORMAS BÁSICAS DE SEGURIDAD

- Se le recomienda al usuario que utilice lentes de protección y protectores auriculares.
- En cualquier mantenimiento, limpieza, transporte, almacenaje y regulado del equipo, apague el motor. Nunca reabastezca el equipo con el motor en funcionamiento.
- Apague el motor y déjelo enfriar por lo menos durante 2 minutos antes de sacar el tapón del tanque de combustible.
- La gasolina y sus vapores son extremadamente inflamables y explosivos. El fuego o las explosiones pueden provocar graves quemaduras o la muerte.
- Arranque y haga funcionar el motor en áreas externas. No accione ni haga funcionar el motor en áreas cerradas aunque haya ventanas o puertas abiertas. Los motores liberan monóxido de carbono, un gas tóxico, inodoro e incoloro. Respirar monóxido de carbono puede provocar náuseas, desmayos o la muerte.
- Mantenga a los niños o animales alejados del equipo cuando esté en operación.
- No permita que personas sin experiencia usen el equipo sin que antes hayan leído el manual de instrucciones. Cuando no se utilice, el equipo debe permanecer fuera del alcance de los niños.
- Antes de comenzar a cortar el césped, retire piedras, pedazos de madera, ramas, alambres, juguetes y otros objetos del terreno.
- Para cambiar las láminas, siempre use guantes de protección.
- Durante el trabajo, siempre use calzado cerrado resistente, pantalones largos y lentes de seguridad. No operar el aparato descalzo o usando sandalias abiertas. Se recomienda el uso de protección auditiva.
- Mantenga las manos y los pies alejados del conjunto de corte y correas cuando el equipo esté en funcionamiento.
- Siempre apague las láminas de corte cuando no esté cortando el césped.
- Nunca trabaje con el equipo bajo lluvia o en céspedes mojados, o cuando hay riesgo de rayo (el rayo).

- Nunca use el equipo sin que los dispositivos de seguridad estén en perfectas condiciones.
- No utilice la cortadora si está cansado, enfermo o bajo la influencia del alcohol u otras drogas.
- No altere o desactive los sistemas de seguridad de corte.
- Piezas desgastadas o dañadas deben reemplazarse.
- Se recomienda que los repuestos sean del mismo modelo y marca Tramontina.

## TERMINOS DE GARANTIA

Modelo	Potencia (hp)	Aplicación/uso	Garantía contractual + garantía legal	Tiempo total de garantía a partir de la fecha de compra
Trotter	16,5	Profesional	3 meses + 90 días	6 meses

- TRAMONTINA MULTI S.A. ofrece garantía de este producto que comercializa contra cualquier defecto de fabricación, durante un período de 6 (seis) meses, siendo 3 (tres) meses de garantía contractual y 90 (noventa) días de garantía legal, conforme lo que establece el artículo 26 del Código de Defensa del Consumidor. El plazo de la garantía comienza en la fecha de emisión de la boleta de venta del equipo, que se debe anexar a este término, siendo que la garantía solamente será válida mediante presentación de la boleta de compra.
- Dentro del plazo total de 6 meses, TRAMONTINA MULTI S.A. se compromete a reparar o reemplazar gratuitamente las piezas que, en condiciones normales de uso y manutención y, de acuerdo a la evaluación técnica, presenten defectos de fabricación.
- El comprador será responsable por los gastos de embalaje y transporte hasta el Servicio Autorizado Tramontina más cercano.
- El comprador es responsable por las revisiones, manutenciones y limpiezas periódicas necesarias para el equipo, como de todos los cuidados dispuestos en el manual de uso.

### Son situaciones no cubiertas por la garantía:

- Daños causados por falta de observación de las orientaciones contenidas en este manual;
- Piezas con daños causados por desgaste natural, accidentes, uso y manutención incorrecta del equipo o falta de pericia del operador;
- Piezas con daños por montaje o uso indebido que no cumplan las indicaciones de este manual;
- Averías derivadas del uso de aceites lubricantes y/o combustibles inadecuados (fuera de la especificación técnica);
- Averías derivadas de ausencia de aceite, aceite insuficiente, exceso de aceite o aceite diferente al recomendado;
- Revisiones, manutenciones y limpiezas periódicas necesarias para el equipo;
- Cuando el equipo presente señales de violación, utilización de piezas no originales o de haber sido reparado por personas no autorizadas por Tramontina.

Este producto está sujeto a modificaciones de especificaciones técnicas y de diseño sin aviso previo del fabricante.

**NOTA**  
**TODAS LAS PIEZAS QUE COMPROBADAMENTE PRESENTEN DEFECTO DE FABRICACIÓN SE REEMPLAZARÁN SIN CARGO, NO HABIENDO CAMBIO DE EQUIPO.**

**Imágenes meramente ilustrativas**

## TRAMONTINA

### CERTIFICADO DE GARANTIA (para uso da exportação)

GUARANTEE CERTIFICATE (for export use)

CERTIFICADO DE GARANTÍA (para el uso de la exportación)

Nº nota fiscal / Invoice number / N° de factura:

Nº de série / Serial number / N° de serie:

Data da compra / Purchase date / Fecha de compra:

### Modelo do equipamento - referência

Model of equipment - reference:

Modelo del equipo - referencia:

Potência / Potencia / Power:

### Carimbo ou nome do vendedor

Seal or shop (seller) data / Sello o nombre del punto de venta:

**\*A garantia será válida somente com a apresentação deste certificado preenchido por completo.**

\*Guarantee is valid only presenting this certificate completely filled in.

\*La garantía solamente será validada con la presentación del presente certificado llenado en su totalidad.



## TRAMONTINA

### REGISTRO DA REVENDA SHOP (SELLER) REGISTER REGISTRO DEL PUNTO DE VENTA

### Nº nota fiscal

Invoice number / N° de factura:

### Nº de série

Serial number / N° de serie:

### Data da compra

Purchase date / Fecha de compra:

### Nome e sobrenome

Complete name / Nombre y apellido

### Cidade e estado

City and state/province / Ciudad y estado:

### Nº de telefone

Telephone number / N° de teléfono:

**\*A garantia será válida somente com a apresentação deste certificado preenchido por completo.**

\*Guarantee is valid only presenting this certificate completely filled in.

\*La garantía solamente será validada con la presentación del presente certificado llenado en su totalidad.



**TRAMONTINA MULTI S.A.**

Rod. BR-470/RS, km 230 | 95185-000 | Carlos Barbosa | RS  
Tel.: +55 (54) 3461.8250 | CNPJ: 88.037.668/0001-54  
Indústria brasileira - Made in Brazil - Hecho en Brasil  
[www.tramontina.com](http://www.tramontina.com)