

18.737 - PAINEL RIPPI

TV STORAGE RIPPI
CENTRO DE ENTRETENIMENTO RIPPI



Vista Explodida/Detalle de las piezas/Parts Detail

- O suporte para fixar a TV no painel não está incluso neste produto, podendo ser adquirido separadamente em lojas especializadas.
- The TV Wall Mount Bracket for attaching the TV to the panel is not included with this product and can be purchased separately from specialist stores.
- El soporte para fijar el televisor en el panel no está incluido en este producto, pudiendo ser adquirido por separado en tiendas especializadas.

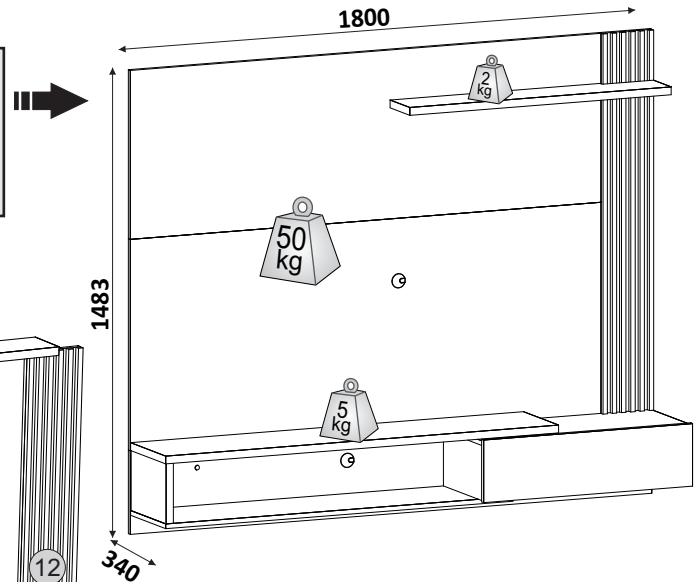
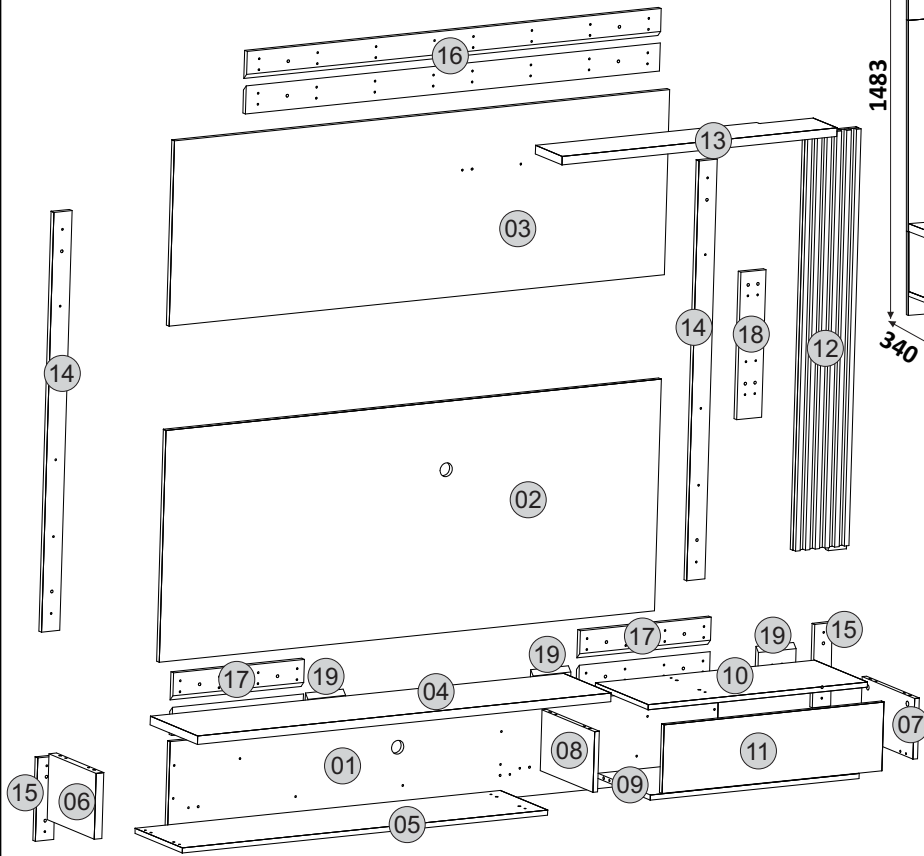

Instruções para a montagem do produto:

- Separar as peças e acessórios de maneira organizada. Separate the parts and accessories in an organized way. Separate las piezas y accesorios de forma organizada.
- Forrar o chão com o papelão das embalagens. Cover the floor with the cardboard from the pack. Cubra el suelo con el papelón de los embalajes.
- É necessário duas pessoas para montar o produto. It's necessary two people to assembly the product. Se requiere dos personas para montar el producto.

Ferramentas necessárias (não fornecidas):

Cuidados para conservação e limpeza do móvel:

- Não molhar o móvel e não expor em lugar úmido. Do not moisten the furniture and not to expose in moist places. No moje el mueble y no ponga en local húmedo.
- Não expor o móvel próximo de fontes de calor. Do not expose furniture next to heat sources. No exponga el mueble cerca de fuentes em calor.
- Não usar produtos abrasivos. Do not use abrasive products. No utilice productos abrasivos.
- Limpe com flanela limpa e seca. For cleaning use a clean and dry cloth. Limpe con franela limpia e seca.

ENTENDENDO OS CÓDIGOS:
ENTENDIENDO LOS CÓDIGOS CARIBE EN LAS PIEZAS:
UNDERSTANDING THE CODES STAMPED IN THE PARTS:

LEGENDA DE CORES:
COLOR SUBTITLE:
LEYENDA DE COLORES:

0000.000
cód. da cor / color number / número de color
cód. da peça / piece number / número de pieza

000 - CRU
047 - RÚSTICO MALBEC
054 - DEMOLIÇÃO
055 - OFF WHITE
060 - RÚSTICO TERRARA

ENTENDENDO OS CÓDIGOS CARIMBADO NAS PEÇAS:
ENTENDIENDO LOS CÓDIGOS CARIBE EN LAS PIEZAS:
UNDERSTANDING THE CODES STAMPED IN THE PARTS:

00000.000.00
Número da peça / Piece number / Número de pieza
Número do lote / lot number / número de lote
Código do produto / Product number / Número de producto

Nº	PEÇAS	PIECE	PIEZA	CÓDIGO DE PEÇAS	OFF WHITE RÚSTICO TERRARA	DEMOLIÇÃO/ OFF WHITE	RÚSTICO MALBEC	DIMENSÕES(mm) (CxLxE)	Qt
1	Painel inferior	Bottom panel	Panel inferior	19099	055	054	047	1802x267x15	01
2	Painel central	Central panel	Panel central	19100	055	054	047	1627x676x15	01
3	Painel superior	Upper panel	Panel superior	19101	055	054	047	1627x540x15	01
4	Tampo	Cover	Tampo	19102	055	054	047	1358x267x15	01
5	Base	Base	Base	19103	055	054	047	1200x267x15	01
6	Lateral esquerda	Left side	Lateral izquierdo	19104	055	054	047	266x192x25	01
7	Lateral direita nicho	Right side niche	Lateral derecho nicho	19106	060	055	047	297x177x15	01
8	Lateral esquerda nicho	Left side niche	Lateral izquierdo nicho	19107	060	055	047	297x177x15	01
9	Base nicho	Base niche	Base nicho	19108	060	055	047	686x296x15	01
10	Tampo nicho	Cover niche	Tampo nicho	19109	060	055	047	720x298x15	01
11	Porta	Door	Puerta	19110	060	055	047	722x201x15	01
12	Painel direito	Right panel	Panel derecho	19111	060	055	047	1216x175x30	01
13	Prateleira	Shelf	Estante	19112	060	055	047	903x150x25	01
14	Travessa traseira superior	Lock back upper	Bloqueo trasero superior	19113	060	055	047	1224x60x15	02
15	Travessa traseira inferior	Lock back lower	Bloqueo trasero inferior	19114	060	055	047	243x60x15	02
16	Suporte superior painel/parede	Top bracket panel / wall	Suporte superior panel/pared	19115	000	000	000	1360x82x15	02
17	Suporte inferior painel/parede	Lower bracket panel/wall	Suporte inferior panel/pared	19116	000	000	000	430x82x15	04
18	Trava	Lock	Bloqueo	19117	000	000	000	430x82x15	01
19	Suporte chanfrado	Cushion Suport	Suporte chanfrado	19118	000	000	000	124x82x15	03

Atualizado em: 18/03/2019
CDIP-009-18737
Revisão - 00

Ao solicitar assistência, informe o número da peça e código do acessório
When requesting assistance, tell the part number and serial number of accessory
Al solicitar asistencia, informe el número de pieza y número de serie del accesorio



DJ - Indústria e Comércio de Móveis Ltda.
Rua Juriti Vermelha nº 210 a 290 - Pq. Industrial V - Cx. Postal 2068 - CEP 86702-280 - Araçongas - Paraná - Brasil
Fone (55) (0**43) 3172-7777 - E-mail: sac@djmoveis.ind.br Site: www.djmoveis.ind.br



PRÉ MONTAGEM / PRE-ASSEMBLY / PRÉ MONTAJE

P 10x	D 20x	C 2x	L 7x	G 2x	Y 1x	O 4x	Q 4x
-------	-------	------	------	------	------	------	------

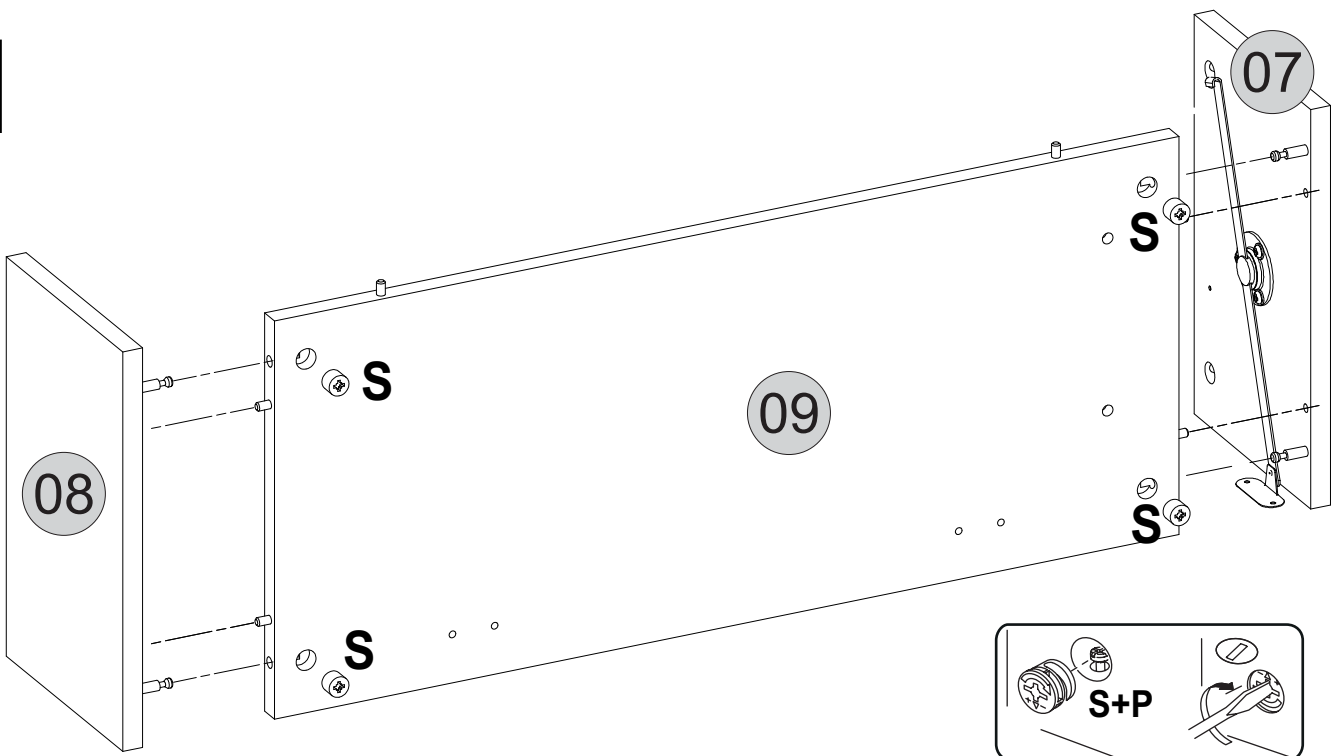
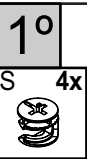
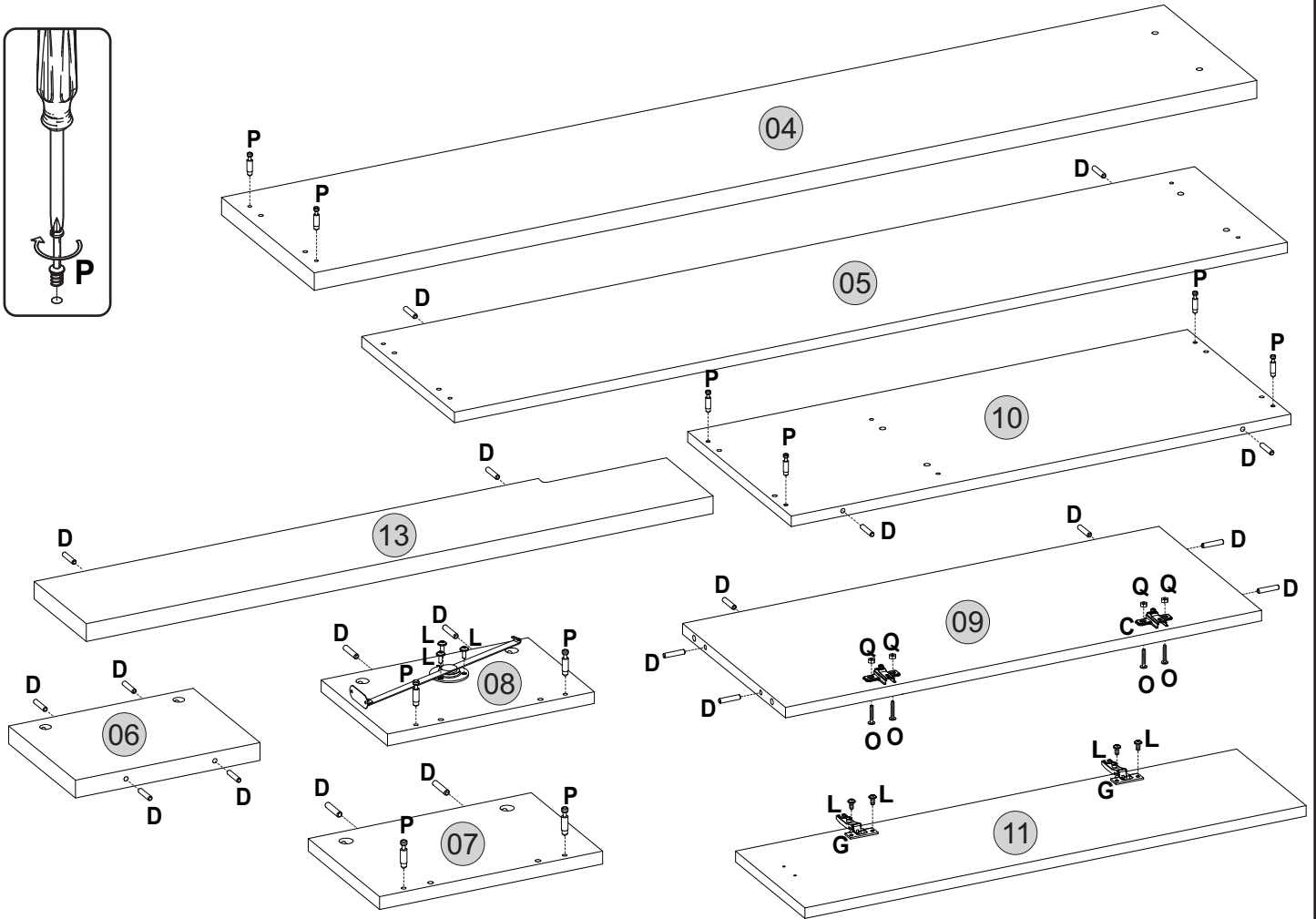
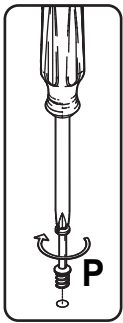

18.737 - PAINEL RIPPI

TV STORAGE RIPPI
CENTRO DE ENTRETENIMENTO RIPPI



- 2° J 2x E 2x T 4x L 8x

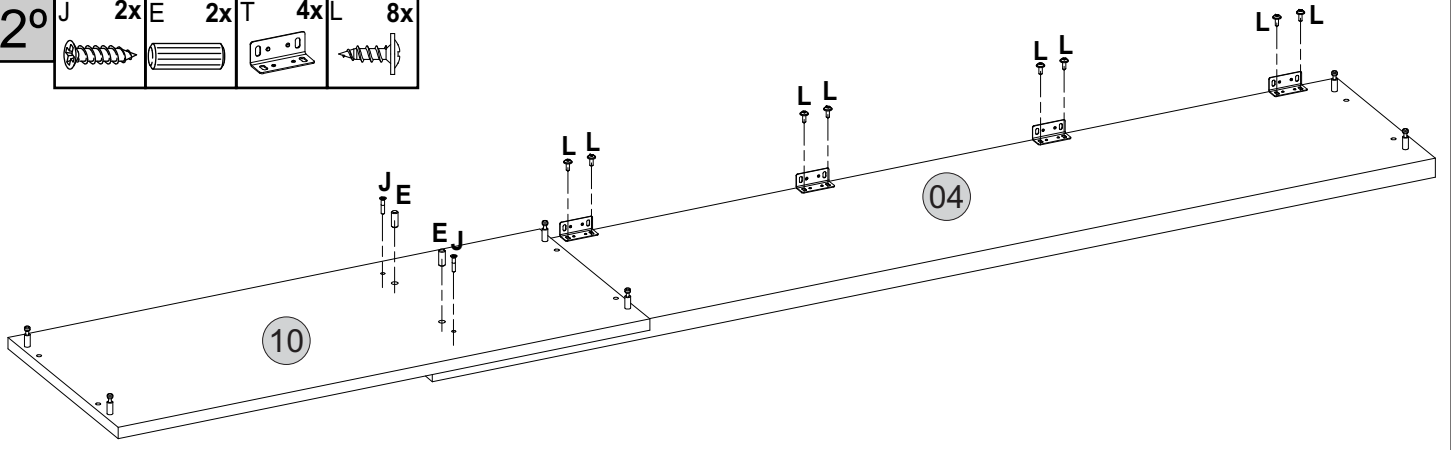

- 3° J 2x E 2x

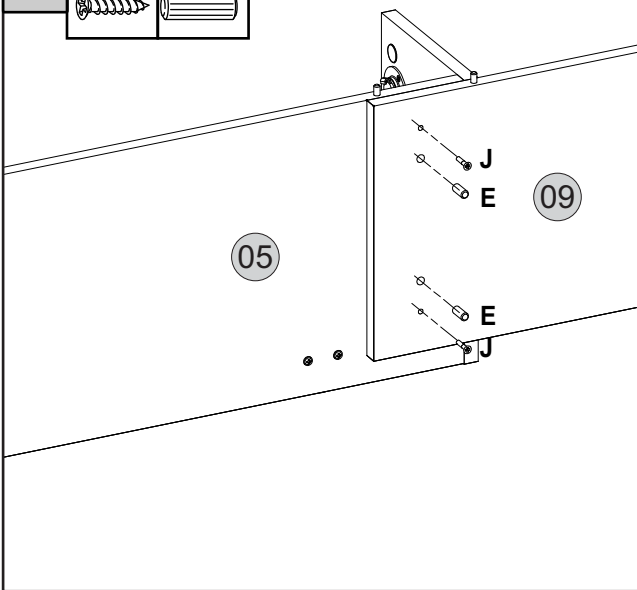

- 4° K 2x

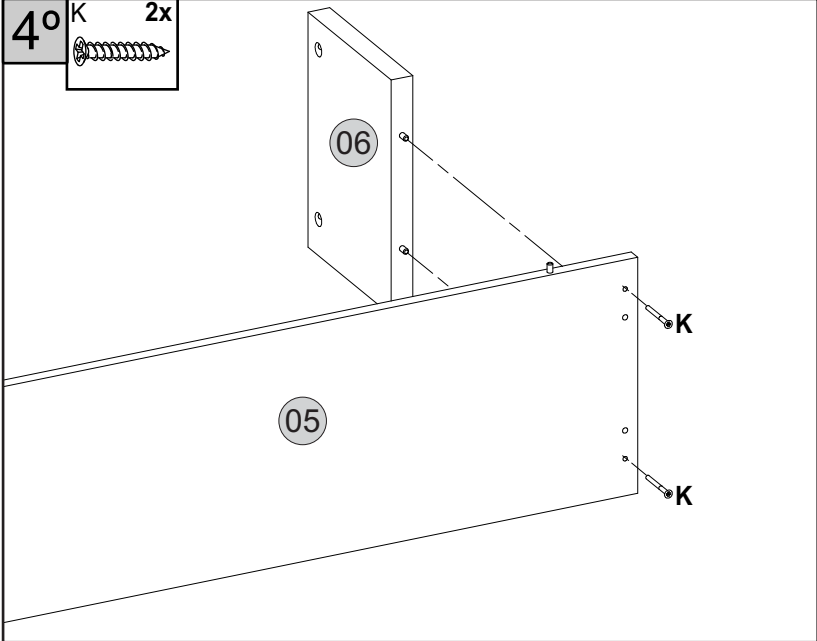

- 5° S 6x V 2x X 4x

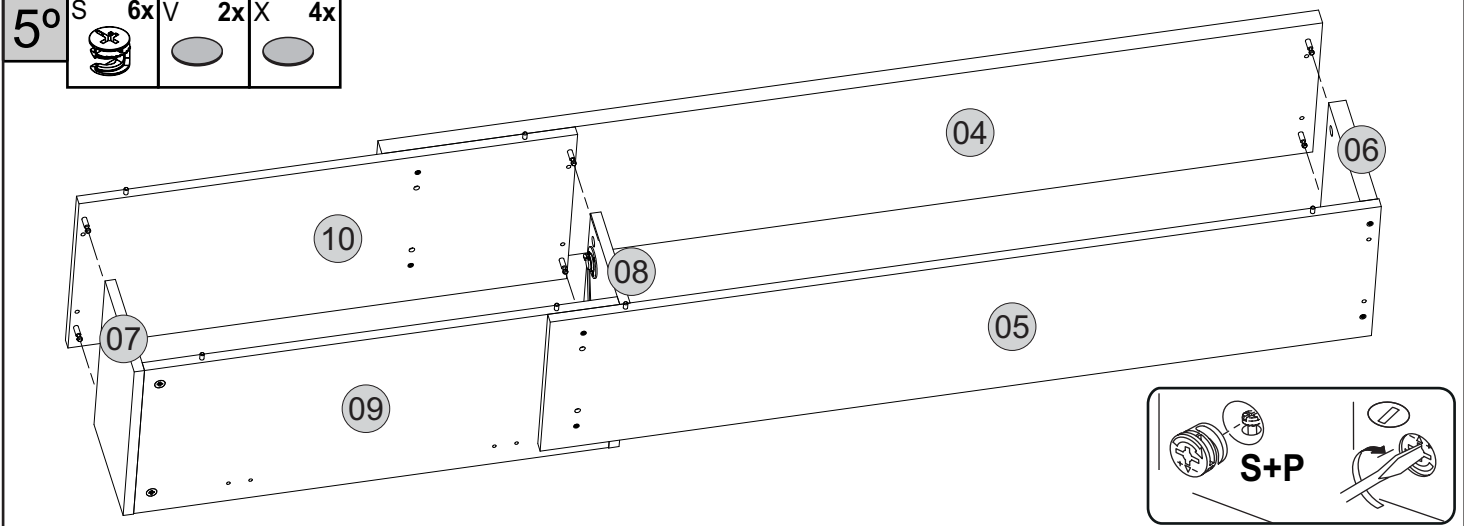

- 6° A 2x L 2x

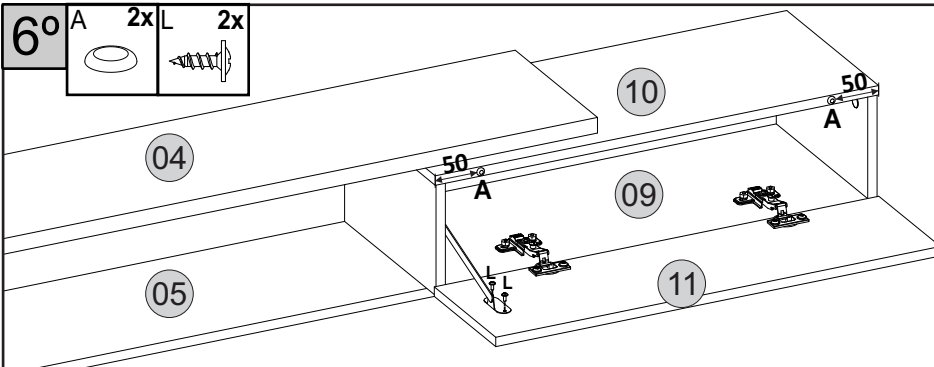

Detalhe da fixação das dobradiças
Hinge fixing detail
Detalle de la fijación de las bisagras

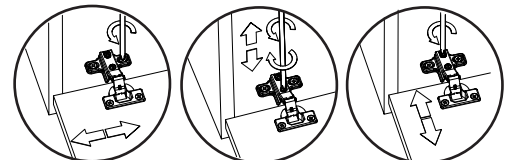

18.737 - PAINEL RIPPI

TV STORAGE RIPPI

CENTRO DE ENTRETENIMENTO RIPPI

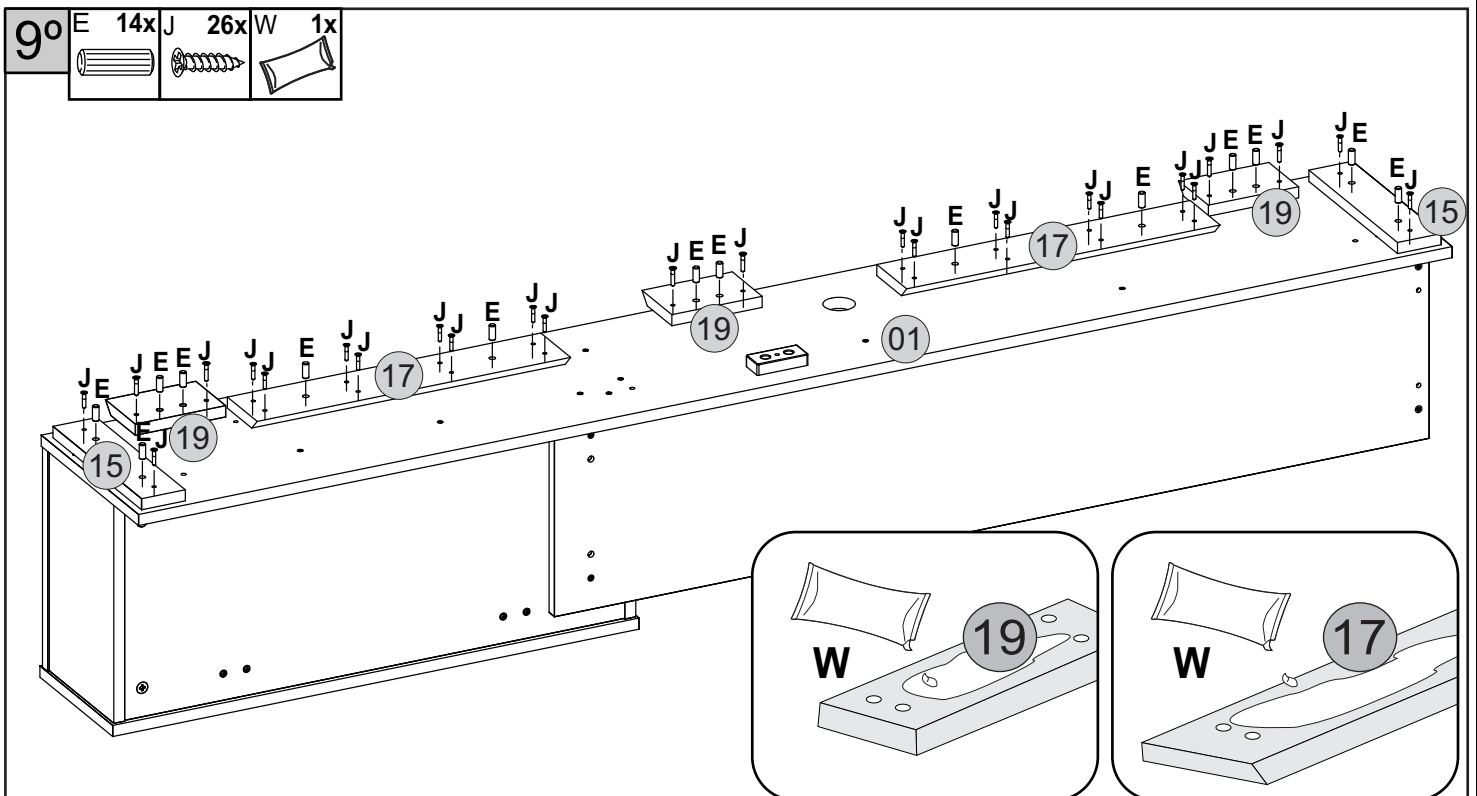
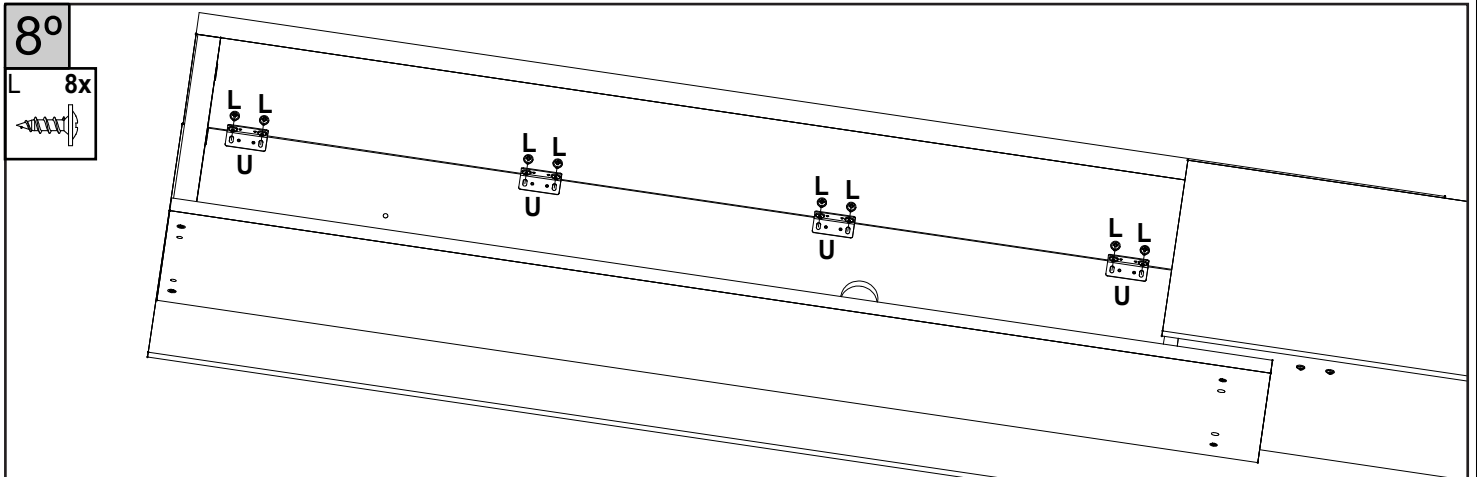
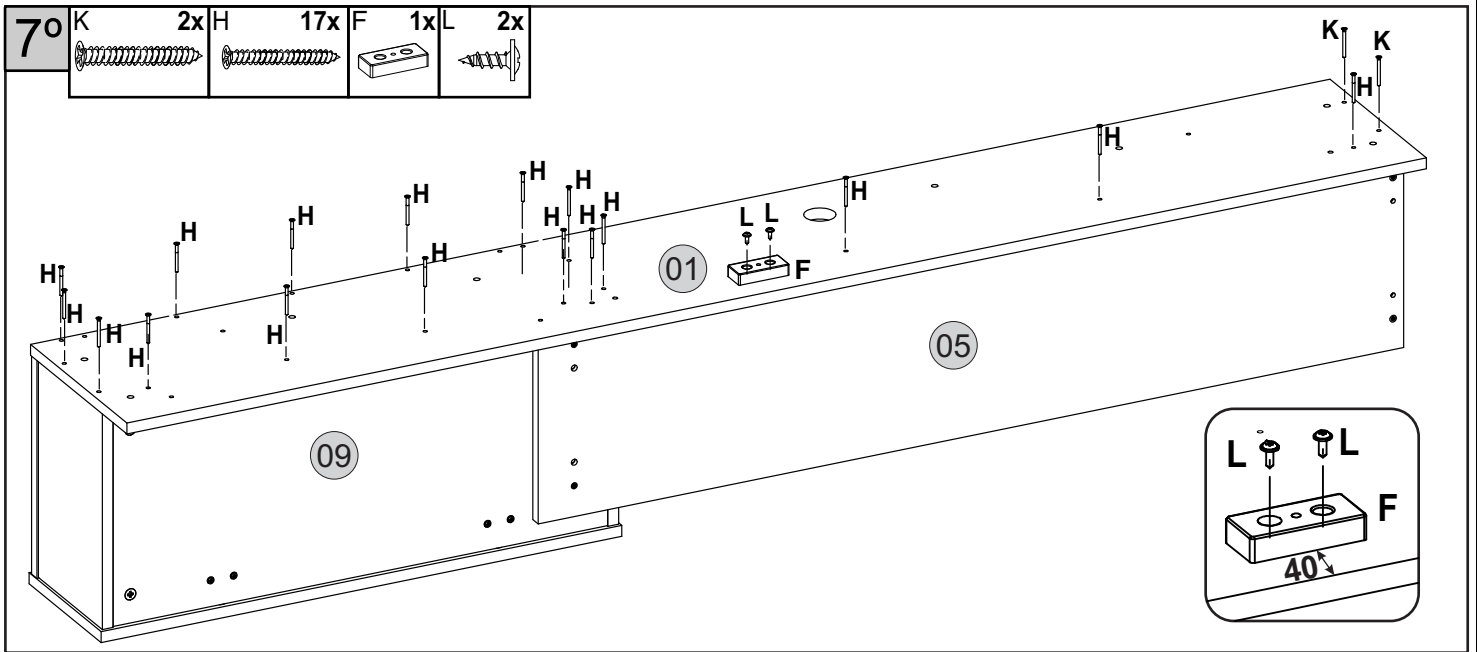

* APLIQUE COLA (W) NA PEÇA (17) E (19) ANTES DE PARAFUSAR NA PEÇA (01).

* APPLY GLUE (W) TO PART (17) AND (19) BEFORE SCREWING INTO PART (01).

* APLIQUE PEGAMENTO (W) EN LA PIEZA (17) (19) ANTES DE ATORNILLAR EN LA PIEZA (01).

18.737 - PAINEL RIPPI

TV STORAGE RIPPI
CENTRO DE ENTRETENIMENTO RIPPI



10° E 4x J 8x I 4x L 36x R 7x

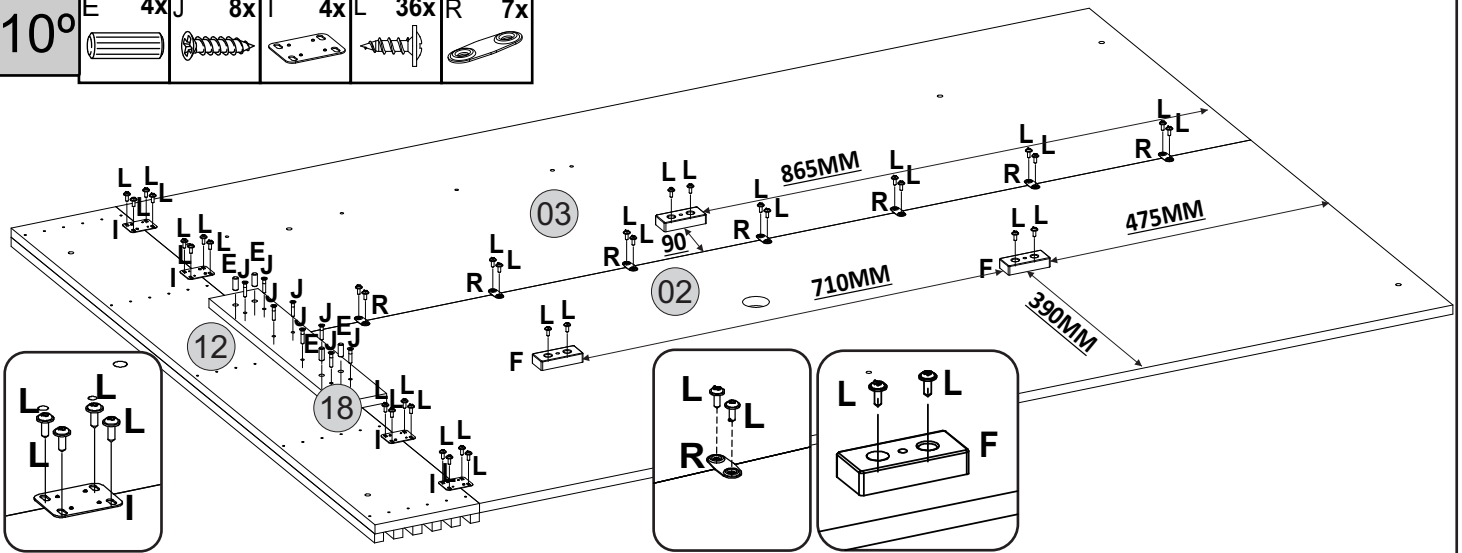

11° J 24x E 6x W 1x

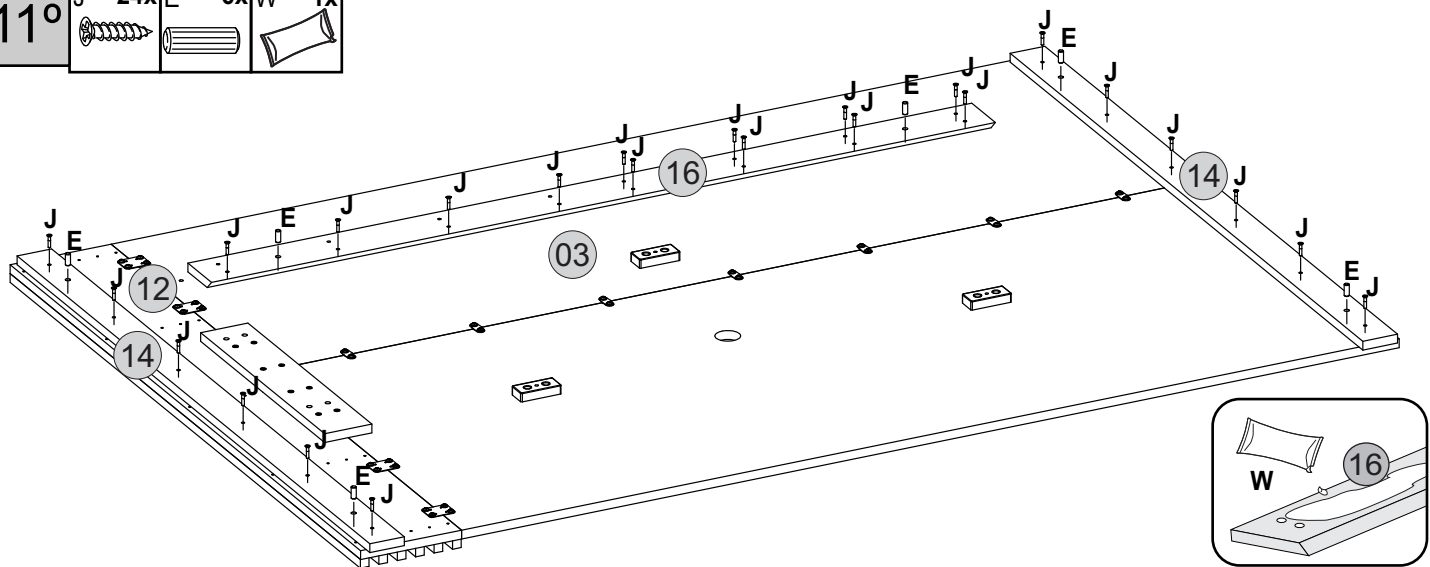

* APLIQUE COLA (W) NA PEÇA (16) ANTES DE PARAFUSAR NAS PEÇAS (03).
* APPLY GLUE (W) TO PART (16) BEFORE SCREWING IN TO PARTS (03).
* APLIQUE PEGAMENTO (W) EN LA PIEZA (16) ANTES DE ATORNILLAR EN LA PIEZA (03).

12° M 4x

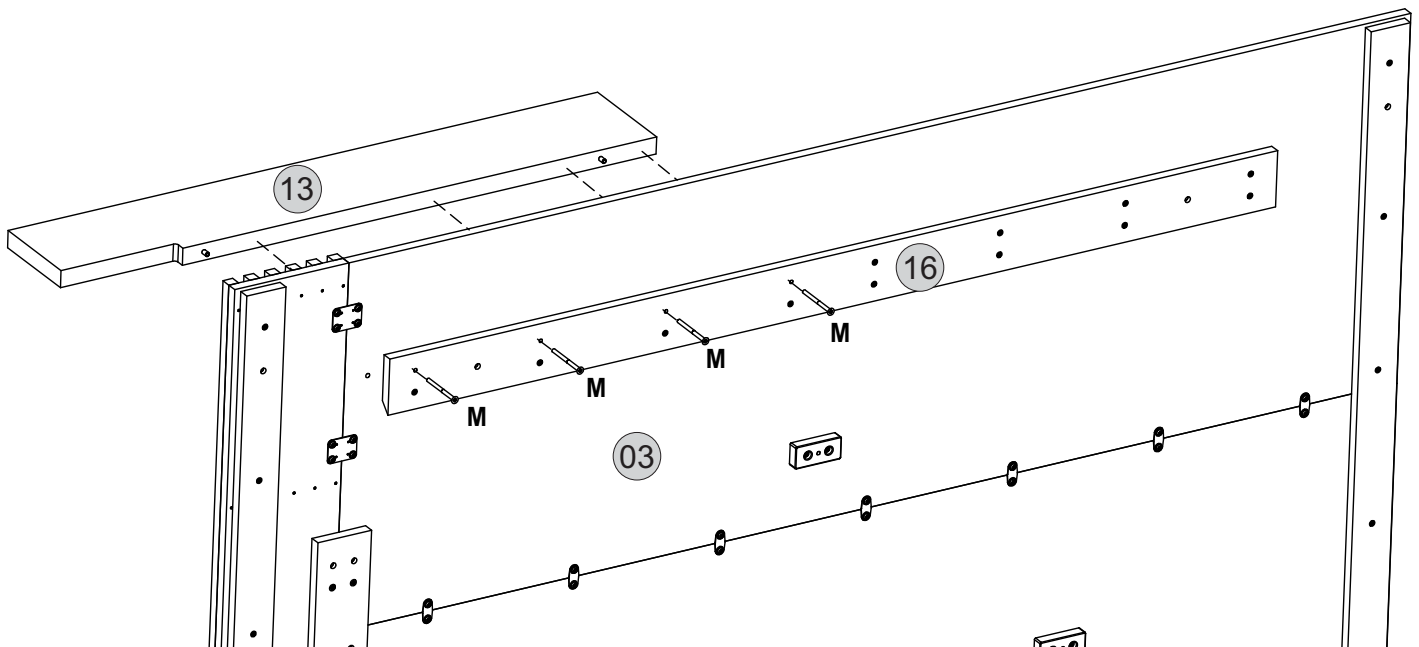

Sr. Montador siga as instruções abaixo para a **Fixação do Painel na parede:**
Señor montador siga las instrucciones abajo para la **fijación del panel de tv en la pared**
Mr. Assembler follow the instructions below for **attaching the TV wall panel.**

1º Passo - Consulte o **cliente** quanto a altura em que será fixado o painel. Sugerimos 620mm do chão até a primeira furação.
1º Paso - Consulte al **cliente** en cuanto a la altura en que se fijará el panel. Sugerimos 620mm del suelo hasta la primera perforación.
Step 1 - Consult **customer** for height in the panel will be attached. We suggest 620mm from the floor to the first drilling.

2º Passo - Marque a posição dos furos na parede, conforme as **medidas** do **passo 13**.
2º Paso - Marque la posición de los agujeros en la pared, de acuerdo con las **medidas** del **paso 13**.
Step 2 - Mark the position of the holes in the wall, as **measured** in **step 13**.

3º Passo - Com a furadeira, fure as marcações na parede utilizando uma broca de 8mm e encaixe as buchas plásticas (**B**) nos furos, seguindo a ordem indicada no **passo 13** para a furação da parede.
3º Paso - Con el taladro, agujere las marcas en la pared utilizando una broca de 8mm y encaje los casquillos plásticos (**B**) en los agujeros, siguiendo el orden indicado en el **paso 13** para el taladrado de la pared.
Step 3 - Using the drill, drill the markings on the wall using an 8mm drill bit and attach the plastic bushings (**B**) to the holes, following the order indicated in **step 13** for drilling the wall.

4º Passo - Fixe o suporte, **peça n.16** com o lado chanfrado para cima, na **PRIMEIRA FURAÇÃO**.
4º Paso - Fije el soporte, **pieza n.16**, con el lado biselado hacia arriba, in the **FIRST DRILLING**.
Step 4 - Attach the holder, **part n.16**, with the bevelled side up, in the **PRIMERA PERFORACIÓN**.

5º Passo - Repita o processo para a fixação da **peça n.17**, que será furada a 51mm após a 2ª furação, conforme passo 13.
5º Paso - Repita el proceso para la fijación de la **pieza n.17**, que será perforado a 51mm después de la 2ª perforación, según paso 13.
Step 5 - Repeat the process for the fixation of **part n.17**, which will be drilled at 51mm after the 2nd drill, according to step 13.

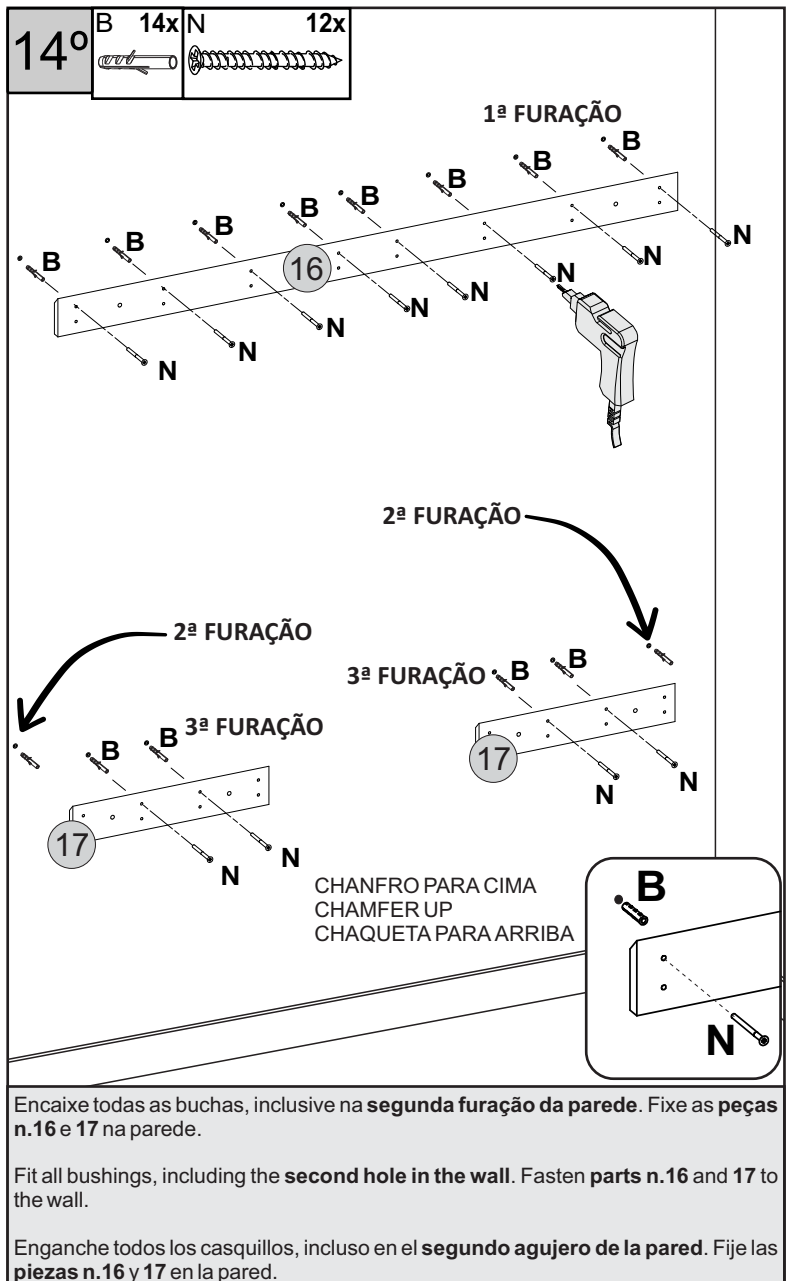

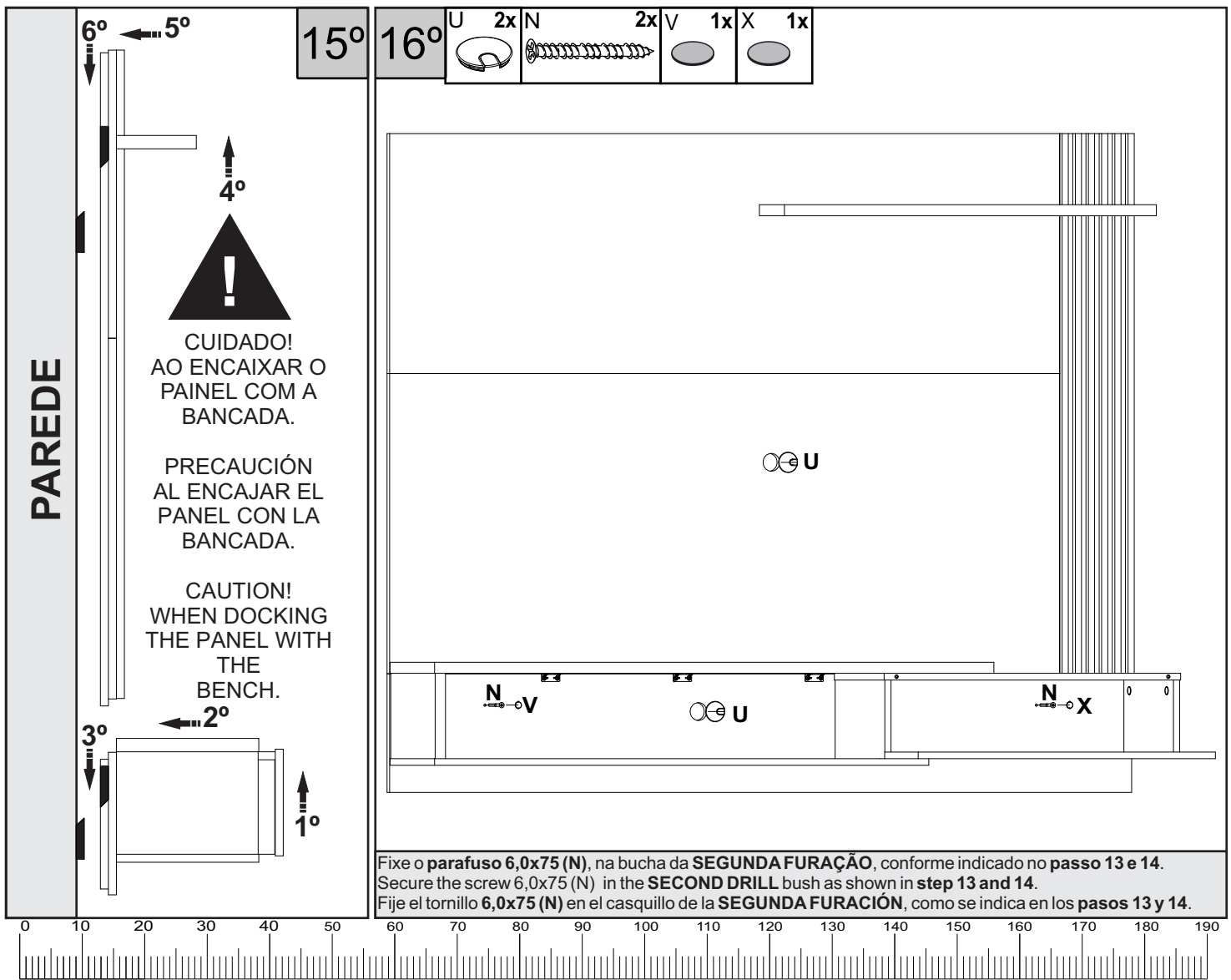

PAREDE

6° ← **5°**

4°

! CUIDADO!
AO ENCAIXAR O PAINEL COM A BANCADA.

PRECAUCIÓN
AL ENCAJAR EL PANEL CON LA BANCADA.

CAUTION!
WHEN DOCKING THE PANEL WITH THE BENCH.

3° ← **2°**

1°

Fixe o parafuso 6,0x75 (N), na bucha da **SEGUNDA FURAÇÃO**, conforme indicado no **passo 13 e 14**.
Secure the screw 6,0x75 (N) in the **SECOND DRILL** bush as shown in **step 13 and 14**.
Fije el tornillo 6,0x75 (N) en el casquillo de la **SEGUNDA FURACIÓN**, como se indica en los **pasos 13 y 14**.

Cod. Assist.Téc.	Cod.	Acessórios / Accessories / Accesorios			Qty.
2361	A	Batente de silicone 8mm	Silicone Stop	Batiente de silicona	2
14427	B	Bucha UX 8x50 nylon com aba	Nylon wall plug UX 8x50mm	Bucha UX 8x50mm	14
12795	C	Calço 1 dobradiça 26mm	1 hinged chock 26mm	Base en cruz 1 bisagra 26mm	2
156	D	Cavilha 6x30mm	Dowel 6x30mm	Pin 6x30mm	20
170	E	Cavilha 8x20mm	Dowel 8x20mm	Pin 8x20mm	28
14165	F	Distanciador 15mm preto	15mm black spacer	Distanciador 15mm negro	4
12450	G	Dobradiça 26mm baixa	26mm low hinge	Bisagra 26 baixa	2
984	H	Parafuso 3,5x40mm cabeça chata	Screw 3,5x40mm flathead	Tornillo 3,5x40mm cabeça plana	17
19128	I	Chapa 44x34x0,9mm	44x34x0,9mm sheet	Chapa 44x34x0,9mm	4
10204	J	Parafuso 4,5x25mm cabeça chata	Screw 4,5x25mm flathead	Tornillo 4,5x25mm cabeça plana	62
4925	K	Parafuso 4,5x40mm cabeça chata	Screw 4,5x40mm flathead	Tornillo 4,5x40mm cabeça plana	4
1043	L	Parafuso 4,0x12mm cab. flangeada	Screw 4,0x12mm flanged head	Tornillo 4,0x12mm cabeça embridada	63
1041	M	Parafuso 5,0x70mm cabeça chata	Screw 5,0x70mm flathead	Tornillo 5,0x70mm cabeça plana	4
14428	N	Parafuso 6,0x75mm cabeça chata	Screw 6,0x75mm flathead	Tornillo 6,0x75mm cabeça plana	14
12014	O	Parafuso M4x25 cabeça flangeada	Screw M4x25 flanged head	Tornillo M4x25 cabeça embridada	4
10771	P	Parafuso minifix light	Cam lock screw	Muebles cam tornillos	10
12015	Q	Porca sextavada M4	Hex nut M4	Tuerca hexagonal M4	4
1219	R	Suporte de fixação 35x15mm	35x15mm mouting bracket	Soporte de fijación 35x15mm	7
157	S	Tambor minifix 15mm	Cam lock nut 15mm	Muebles conexión cam	10
16984	T	Cantoneira 17,5x17x44mm	17,5x17,5x44mm corner	Cantonera 17,5x17,5x44mm	4
183	U	Passa Fio Preto	Black wire pass	Passa cable 40mm negro	2
12211	V	Tapa furo adesivo 19mm Demolição	Tapa hole stickers 19mm Demolição	Tapa del agujero de pegatinas 19mm Demolição	3
12300		Tapa furo adesivo 19mm Off White	Tapa hole stickers 19mm Off White	Tapa del agujero de pegatinas 19mm Off White	
10466		Tapa furo adesivo 19mm R. Malbec	Tapa hole stickers 19mm R.Malbec	Tapa del agujero de pegatinas 19mm R. Malbec	
16097	X	Tapa furo adesivo 19mm R. Terrara	Tapa hole stickers 19mm R.Terrara	Tapa del agujero de pegatinas 19mm R. Terrara	5
10466		Tapa furo adesivo 19mm R. Malbec	Tapa hole stickers 19mm R. Malbec	Tapa del agujero de pegatinas 19mm R. Malbec	
12300		Tapa furo adesivo 19mm Off White	Tapa hole stickers 19mm Off White	Tapa del agujero de pegatinas 19mm Off White	
13107	Y	Limitador 265mm	Limiter 265mm	Limitador 265mm	1
18549	W	Sachê de cola	Sachet of glue	Bolsita de pegamento	2