

Vista Explodida:

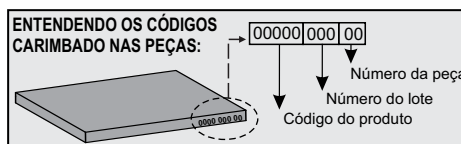

ENTENDENDO OS CÓDIGOS

1293.003

↓ Cód. da Cor

↓ Cód. da peça

CÓDIGOS DAS CORES:

- 056** - DORALE BRILHO
- 057** - CONHAQUE BRILHO
- 060** - RÚSTICO TERRARA
- 055** - OFF WHITE
- 047** - RÚSTICO MALBEC

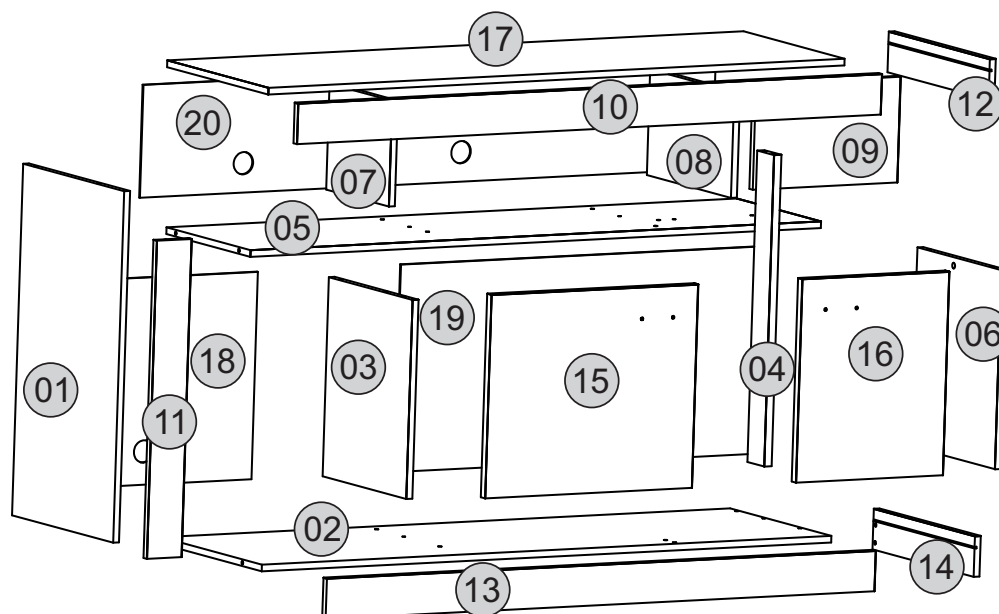

Nº	PEÇAS	PIECE	PIEZA	DORALE/ CONHAQUE	RÚSTICO MALBEC	RÚSTICO TERRARA OFF WHITE	DIMENSÕES	QT.
01	Lateral Esquerda	Left side	Lateral izquierdo	15407.056	15407.047	15407.060	632x358x12	01
02	Base	Base	Base	15408.056	15408.047	15408.060	1172x358x12	01
03	Divisão Inferior	Lower division	División Inferior	15409.057	15409.047	15409.055	358x297x12	01
04	Divisão Porta	Door division	División puerta	15410.056	15410.047	15410.060	560x58x15	01
05	Base DVD	DVD Base	Base DVD	15411.057	15411.047	15411.055	1174x298x12	01
06	Lateral Direita	Right side	Lateral derecho	15412.057	15412.047	15412.055	358x297x12	01
07	Divisão DVD	DVD division	División DVD	15413.056	15413.047	15413.060	242x190x12	01
08	Divisão Superior	Upper division	División superior	15414.056	15414.047	15414.060	298x190x12	01
09	Apoio Base TV	TV base support	Apoyo base TV	15415.056	15415.047	15415.060	298x190x12	01
10	Moldura Base TV	Frame TV Base	Marco de TV	15416.056	15416.047	15416.060	1202x73x12	01
11	Moldura Vertical Inferior	Lower vertical frame	Marco vertical inferior	15417.056	15417.047	15417.060	572x72x12	01
12	Moldura Lateral base TV	TV side frame	Marco lateral	15418.056	15418.047	15418.060	358x73x12	01
13	Rodapé Frontal	Front Footer	Rodapié	15419.056	15419.047	15419.060	1130x73x12	01
14	Rodapé Lateral	Side Footer	Rodapié lateral	15420.056	15420.047	15420.060	358x73x12	01
15	Porta Esquerda	Left Door	Puerta izquierda	15421.057	15421.047	15421.055	426x366x15	01
16	Porta Direita	Right Door	Puerta derecha	15422.057	15422.047	15422.055	366x303x15	01
17	Base TV	TV Base	Base TV	15423.056	15423.047	15423.060	1186x358x12	01
18	Fundo Menor	Minor background	Fondo menor	15404.056	15404.047	15404.060	434x373x3	01
19	Fundo Maior	Larger background	Fondo maior	15405.056	15405.047	15405.060	744x373x3	01
20	Fundo DVD	DVD background	Fondo DVD	15406.056	15406.047	15406.060	1178x203x3	01

Instruções para a montagem do produto:

Separe as peças e acessórios de maneira organizada.
Separate the parts and accessories in an organized way.
Separe las piezas y accesorios de forma organizada

Forrar o chão com o papelão das embalagens.
Cover the floor with the cardboard from the pack.
Cubra el suelo con el papelón de los embalajes.

É necessário uma pessoa para montar o produto.
It's necessary one person to assembly the product.
Se requiere una persona para montar el producto.

Montar o móvel em pé.
Assembly of furniture stand up
Montar el mueble en pie.

Ferramentas necessárias (não fornecidas)



Cuidados para conservação e limpeza do móvel:

Não molhar o móvel e não expor em lugar úmido.
Do not moisten the furniture and not to expose in moist places.
No moje el mueble y no ponga en local humedo.

Não expor o móvel próximo de fontes de calor.
Do not expose furniture next to heat sources.
No exponga el mueble cerca de fuentes emitan calor.

Não usar produtos abrasivos.
Do not use abrasive products.
No utilice productos abrasivos.

Limpe com flanela limpa e seca.
For cleaning use a clean and dry cloth.
Limpe con franela limpia e seca.

Atualizado em: Up-to-date on
Modernización en
15/01/2018 CDIP-009-15.385
Revisão - 00



Ao solicitar assistência, informe o número da peça e código do acessório

When requesting assistance, tell the part number and serial number of accessory
Al solicitar asistencia, informe el número de pieza y número de serie del accesorio



15.385 - RACK DUE

1º

- C** 9x
Dispositivo Angular
- I** 44x
Parafuso CF4x12
- D** 2x
Dispositivo Trapézio
- L** 2x
Parafuso 4,5x25CC
- A** 2x
Cavilha 6x30
- N** 1x **P** 6x
Suporte Rodizio 50 caneludo
Fix.35x15

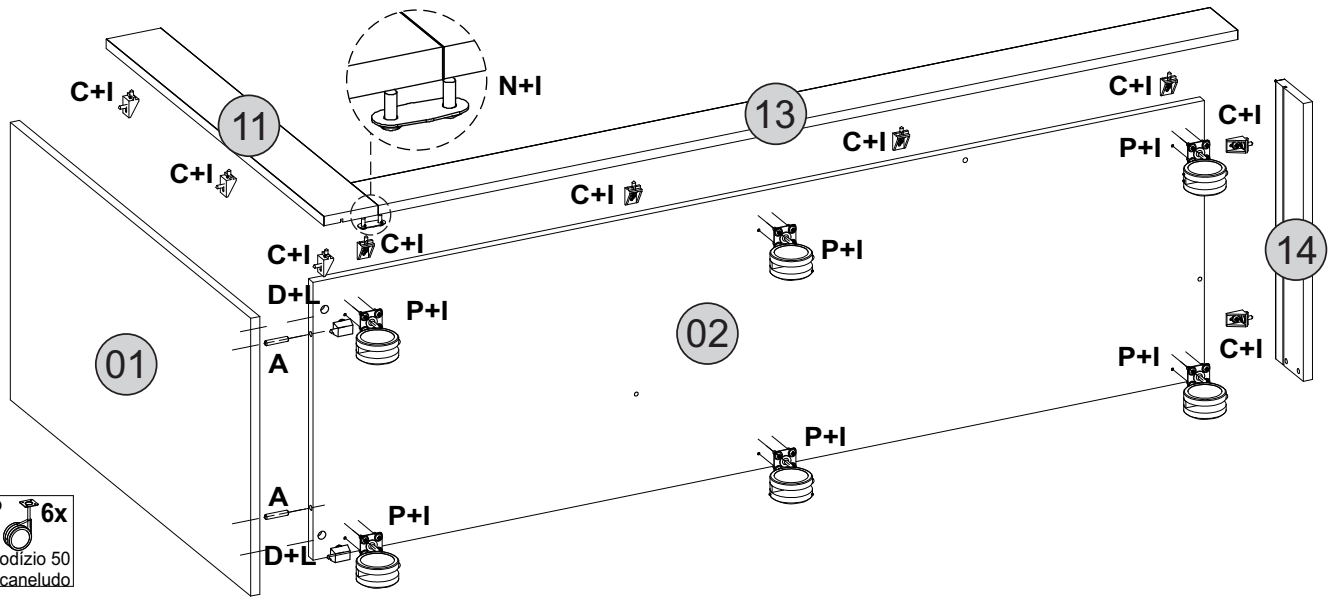

2º

- H** 2x
Parafuso 3,5x40
- A** 5x
Cavilha 6x30
- O** 1x
Parafuso 5,0x40

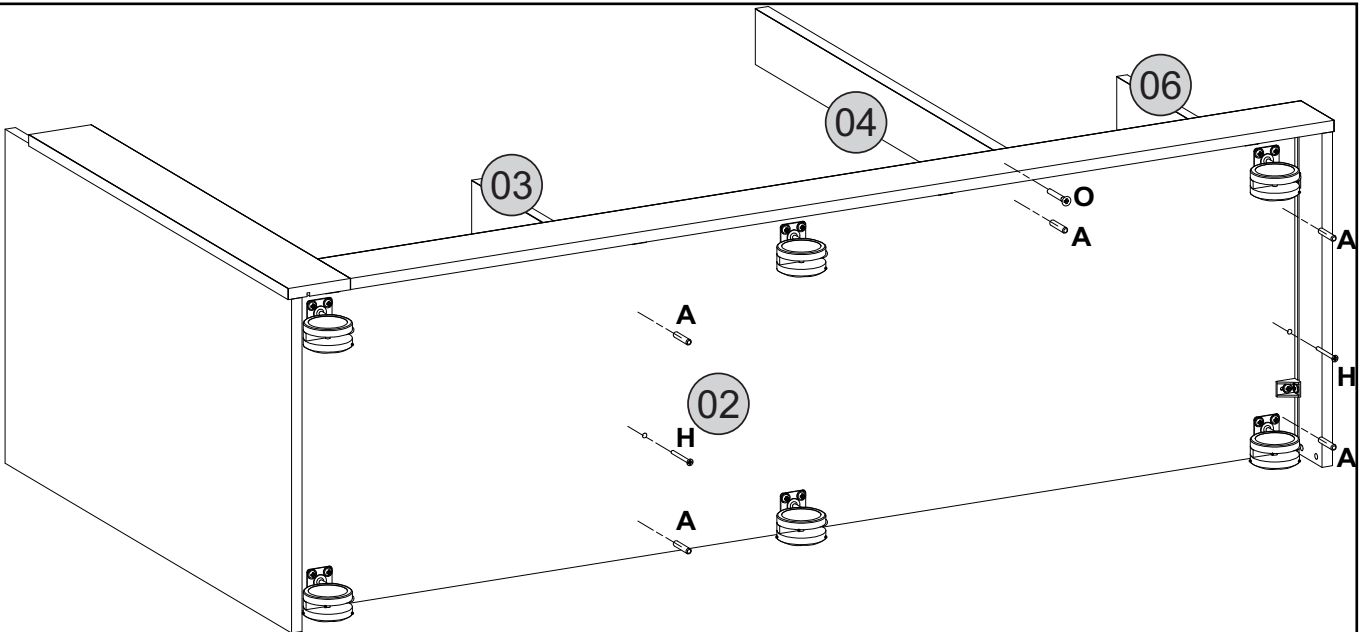

3º

- H** 1x
Parafuso 3,5x40
- B** 2x
Cavilha 6x45

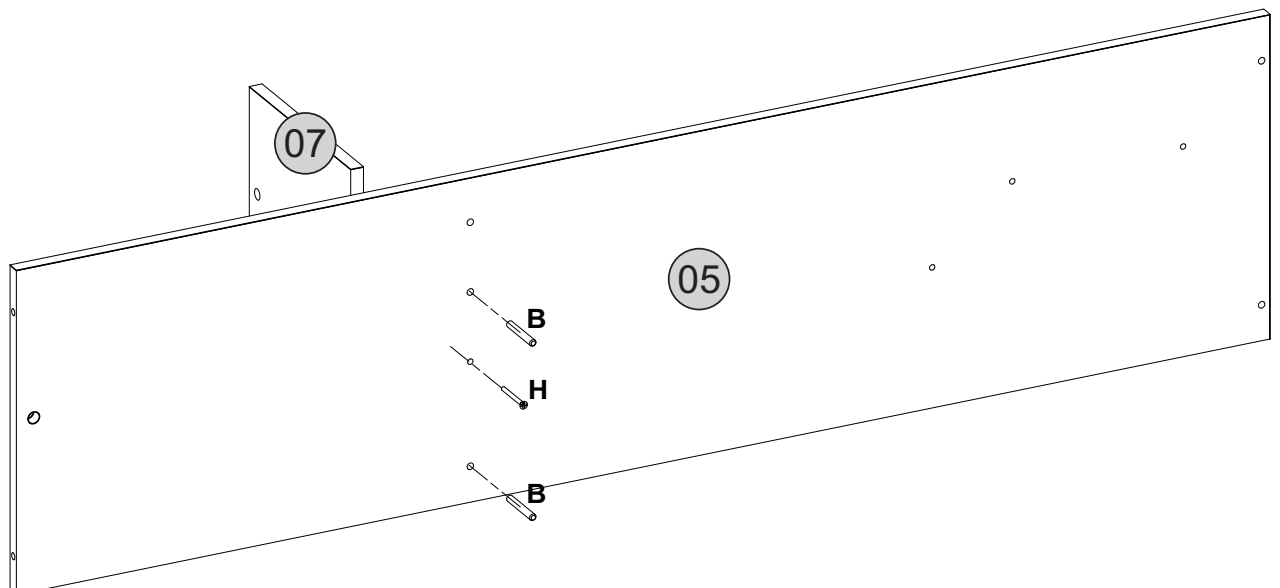

15.385 - RACK DUE

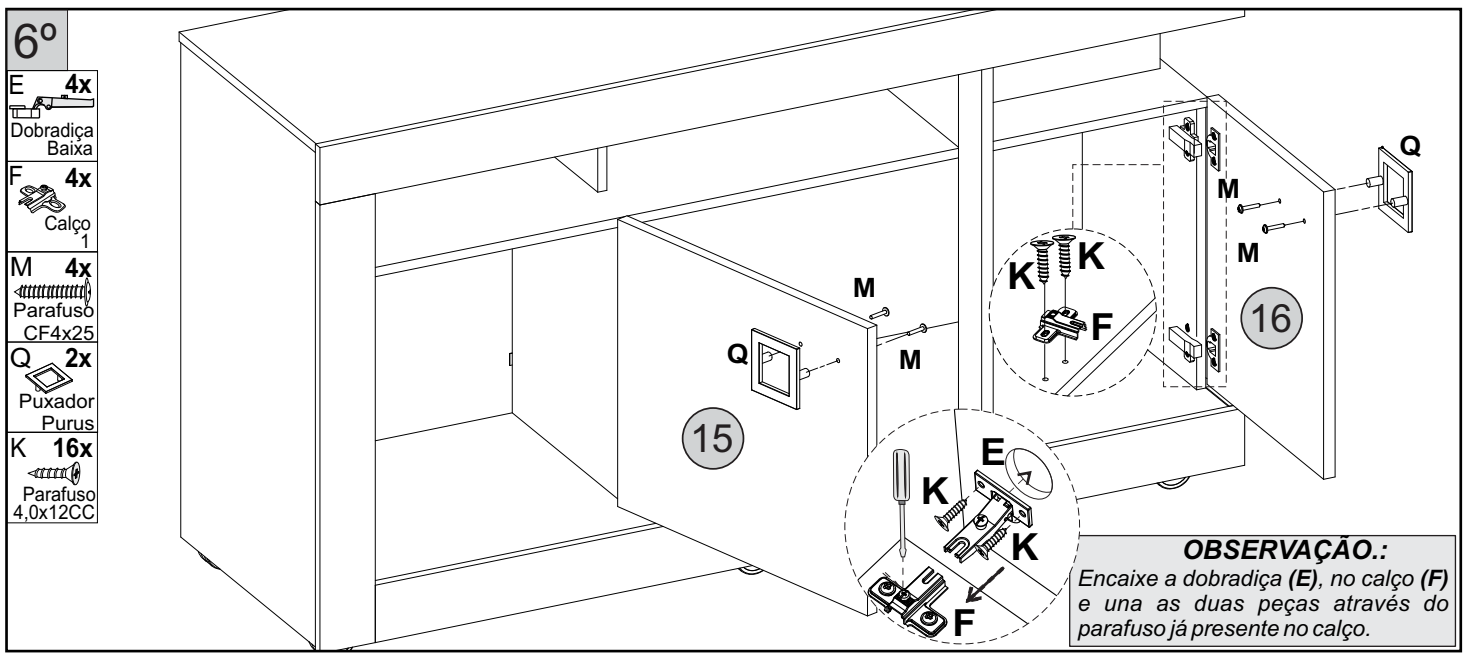
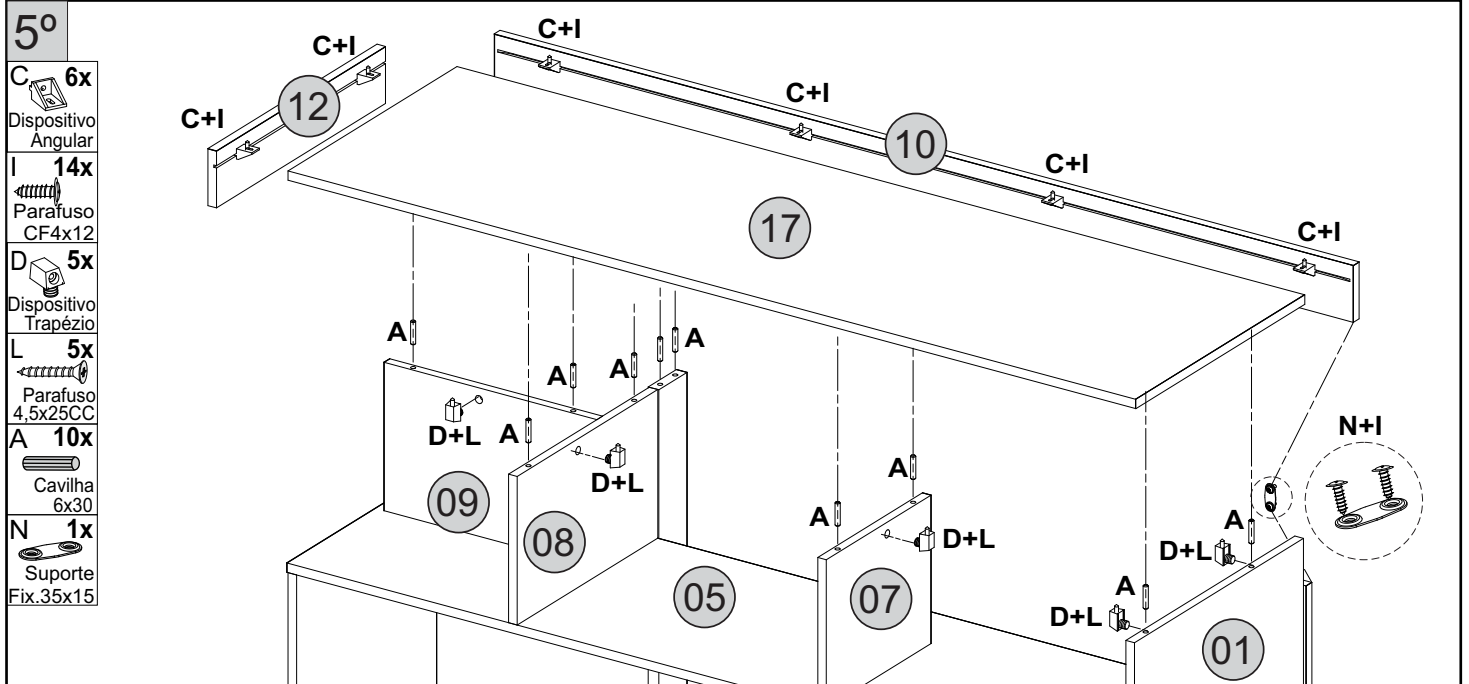
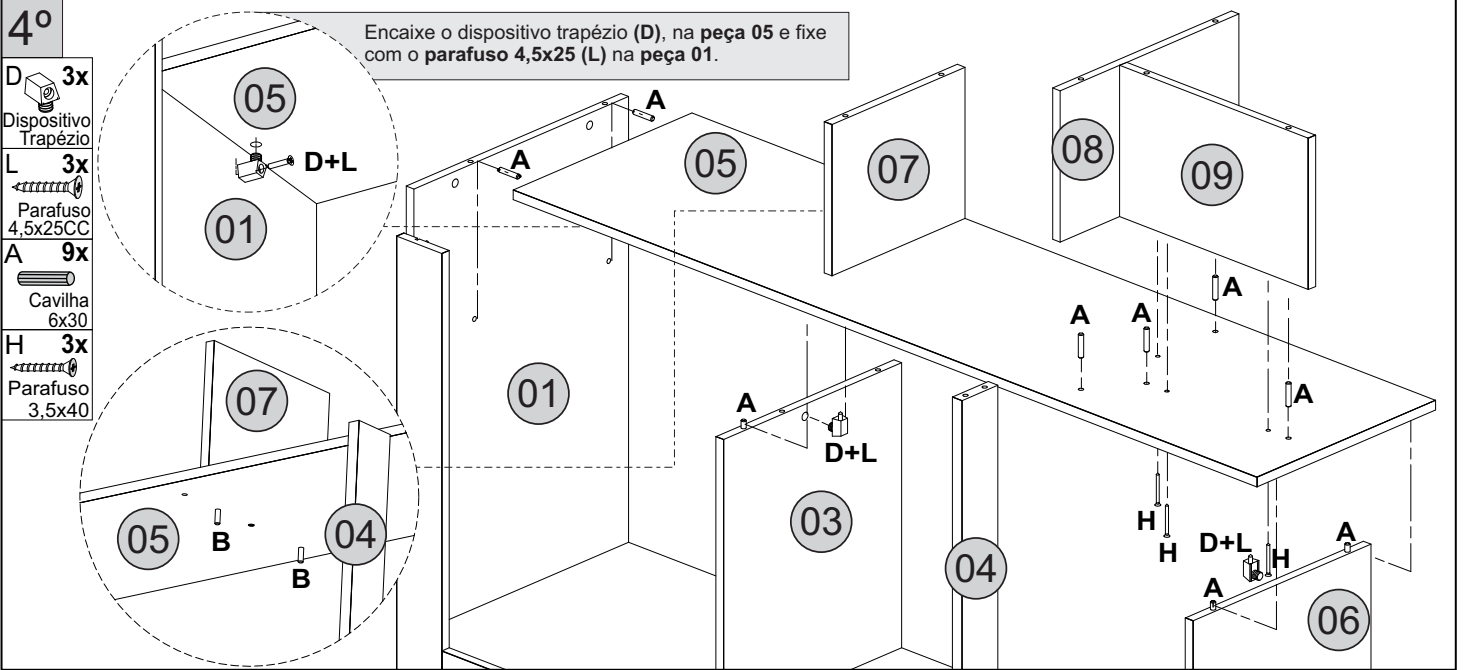

15.385 - RACK DUE

7°

G 7x
Junção de Fundo
J 36x
Prego 10x10

ATENÇÃO

Antes de pregar os **fundos** no móvel, destacar o furo para o **passa fio**. Lembrando de destacar a parte pintada para trás, para não danificar a pintura.

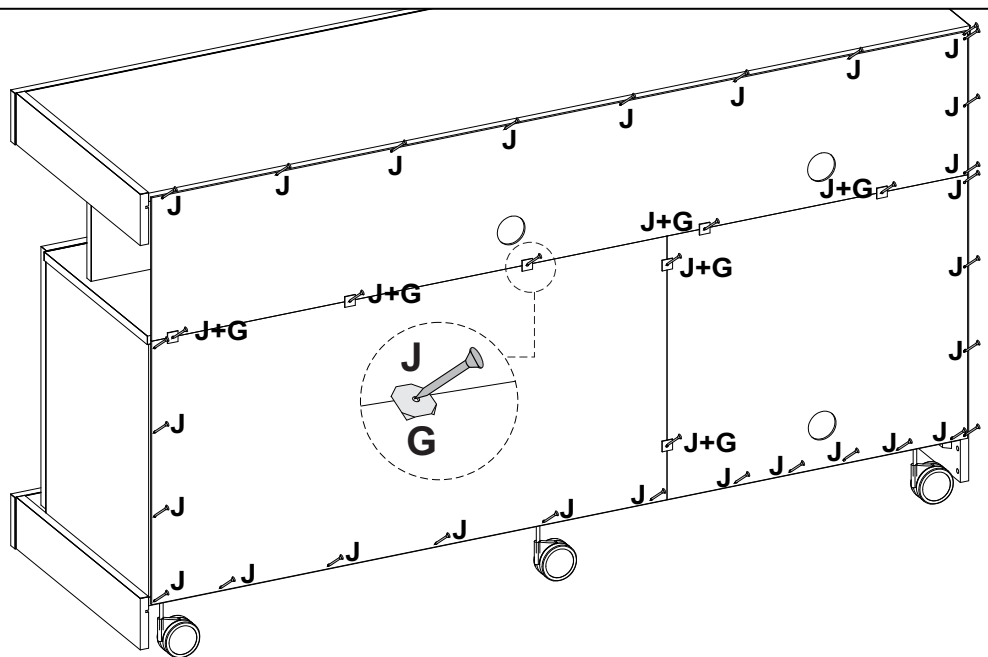

Vista Final:

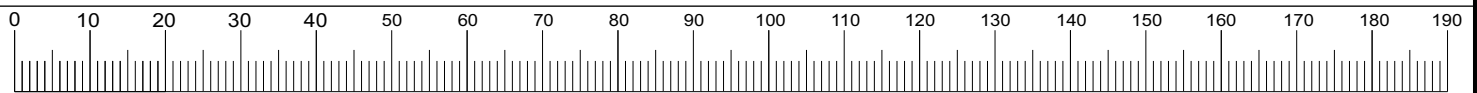
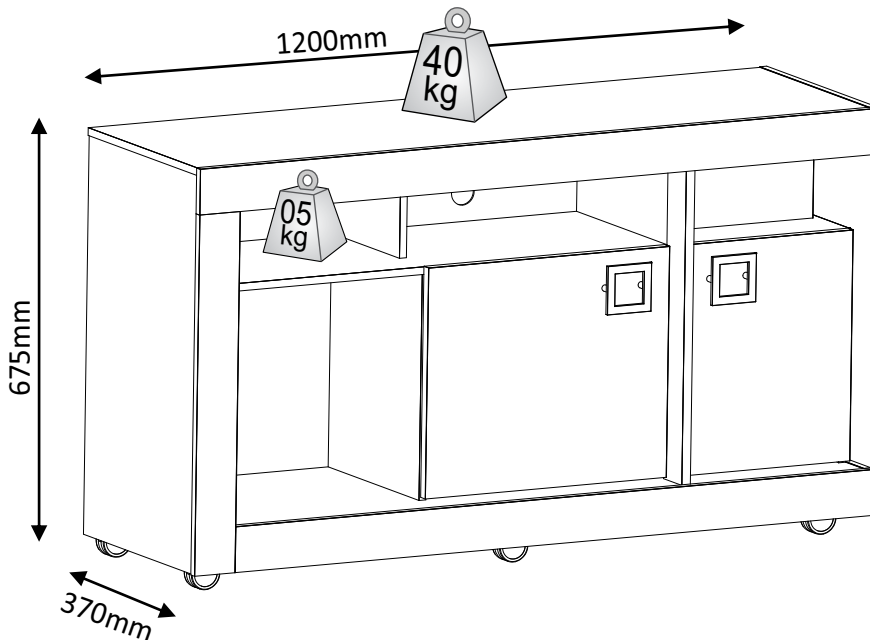

Cod. Assist. Técnica	Cód.	Acessórios/ Accessories/ Accesorios			Qt.
156	A	Cavilha 6x30mm	Dowel 6x30mm	Pin 6x30mm	26
1479	B	Cavilha 6x45mm	Dowel 6x45mm	Pin 6x45mm	02
1232	C	Dispositivo angular cinza	Gray angular device	Dispositivo angular gris	15
14302	D	Dispositivo Trapézio	Trapezoidal device	Dispositivo trapecio	10
12450	E	Dobradiça 26mm baixa	26mm low hinge	Bisagra de 26mm baja	04
12795	F	Calço de 1 dobradiça 26mm	1 hinged chock 26mm	Base en cruz 1 bisagra 26mm	04
983	G	Junção de fundo	Bottom joint	Junción de fondo	07
984	H	Parafuso 3,5x40mm cabeça chata	Screw 3,5x40 flathead	Tornillo 3,5x40 cabeça plana	06
1043	I	Parafuso 4,0x12mm cabeça flangeada	Screw 4,0x12 flanged head	Tornillo 4,0x12 cabeça embridada	58
1068	J	Prego 10x10 com cabeça	Nail 10x10 with head	Clavo 10x10 con cabeça	36
7902	K	Parafuso 4,0x12mm cabeça chata	Srew 4,0x12 flathead	Tornillo 4,0x12 cabeça plana	16
10204	L	Parafuso 4,5x25mm cabeça chata	Screw 4,5x25 flathead	Tornillo 4,5x25 cabeça plana	10
8658	M	Parafuso 4,0x25mm cabeça flangeada	Screw 4,0x25 flanged head	Tornillo 4,0x25 cabeça embridada	04
1219	N	Suporte de fixação 35x15mm	Mouting bracket 35x15mm	Soporte de fijación 35x15mm	02
1053	O	Parafuso 5,0x40 CC 7,5 philips estrutural	Screw 5,0x40 flathead 7,5 philips structural	Tornillo 5,0x40 cabeça plana 7,5 philips estrutural	01
1090	P	Rodízio caneludo 50 sem trava	Caster 50 without lock	Rueda 50 sin trava	06
7589	Q	Puxador Purus 64mm cromado	Chrome Purus 64mm Handle	Manija Purus 64mm cromado	02