

INSTRUÇÃO DE MONTAGEM INSTRUCCIONES DE MONTAJE

Criado Mudo 03 Gavetas Exclusive Mesilla de Noche 03 Cajones Exclusive

Referência/Cor

- M130-05 - Branco HP
 M130-99 - Branco HP/Carvalho

Requisitos para montagem

Requisitor para la montaje

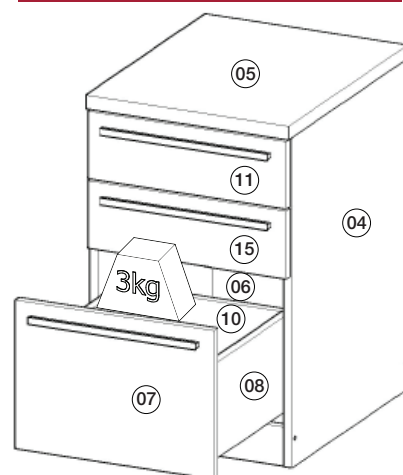
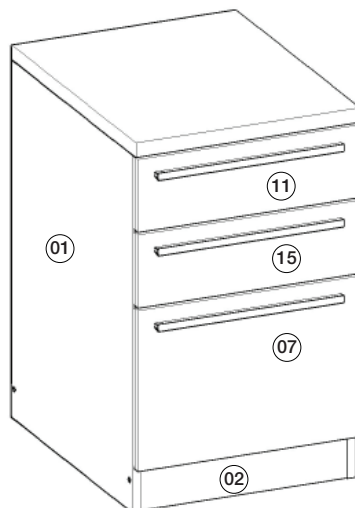
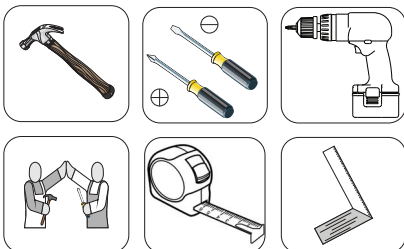

Pesos máximos recomendados com carga uniformemente distribuídas.
Peso máximo recomendado con la carga distribuida uniformemente.

Lista de Peças / Lista de piezas

Item	Caixa	Qtd	Descrição/ Descripción	Medidas (mm)	M130-05 Branco HP	M130-99 Branco HP/ Carvalho
01	1/1	01	Lateral Esquerda/ Lateral Izquierda	621x480x15	03153097	03153097
02	1/1	01	Rodapé frontal/ Rodapié delantero	369x73x15	03271277	03271277
03	1/1	01	Rodapé traseiro/ Rodapié trasero	369x73x15	03271278	03271278
04	1/1	01	Lateral direita/ Lateral derecha	621x480x15	03153096	03153096
05	1/1	01	Tampo/ Tapa	495x400x25	03292993	03292993
06	1/1	01	Fundo/ Fondo	581x395x3	03111528	03111528
07	1/1	01	Frente de Gaveta Maior/ Frente del cajón mayor	392x280x15	03131134	03131137
08	1/1	02	Lado de Gaveta Maior/ Lado del cajón mayor	350x180x15	03140563	03140563
09=13=17	1/1	01	Fundo de Gaveta/ Fondo del cajón	361x325x3	03120497	03120497
10	1/1	01	Ripa de Trás Maior/ Listón trasero mayor	344x180x15	03240669	03240669
11	1/1	01	Frente de Gaveta Superior/ Frente del cajón superior	392x127x15	03131135	03131135
12=16	1/1	02	Lado de Gaveta/ Lado del cajón	350x90x15	03140562	03140562
13=09=17	1/1	01	Fundo de Gaveta/ Fondo del cajón	361x325x3	03120497	03120497
14=18	1/1	01	Ripa de Trás/ Listón trasero	344x90x15	03240668	03240668
15	1/1	01	Frente de Gaveta/ Frente del cajón	392x127x15	03131133	03131136
16=12	1/1	02	Lado de Gaveta/ Lado del cajón	350x90x15	03140562	03140562
17=09=13	1/1	01	Fundo de Gaveta/ Fondo del cajón	361x325x3	03120497	03120497
18=14	1/1	01	Ripa de Trás/ Listón trasero	344x90x15	03240668	03240668

Lista de Ferragens



SISTEMA DE MONTAGEM

O sistema de montagem dos produtos, funciona de acordo com a ordem crescente dos números indicados no desenho. Ex: 01, 02, 03, 04... até a conclusão da montagem.

AVISO

Para limpeza de seu móvel, use uma flanela seca ou umedecida, e não utilize produtos químicos que possam danificar seu produto.

SISTEMA DE MONTAJE

El sistema de montaje de productos funciona de acuerdo con el orden de los números indicados en el dibujo. Ejemplo: 01, 02, 03, 04 ... hasta la realización de la asamblea.

ADVERTENCIA

Para la limpieza de sus muebles, utilice un trapo seco o humedecido, y no utilice productos químicos que puedan dañar el producto.

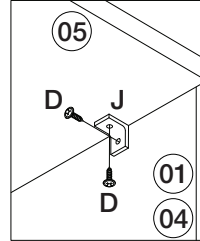
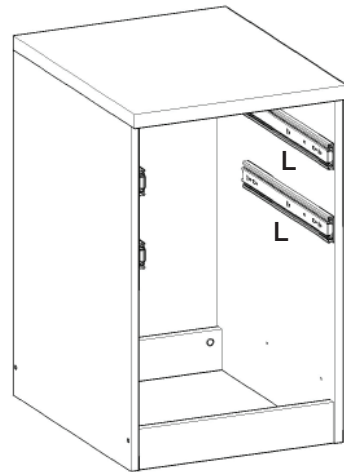
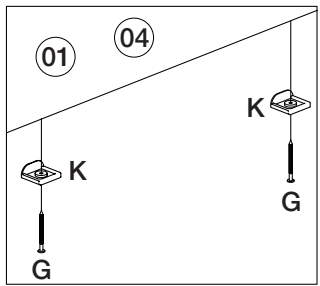
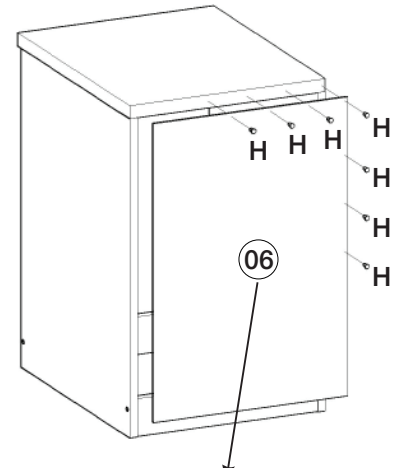
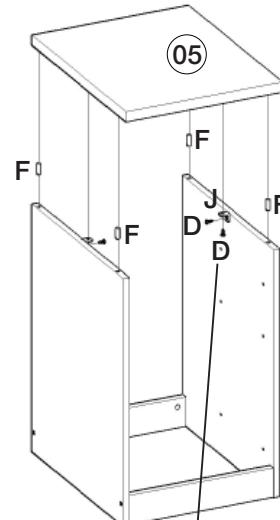
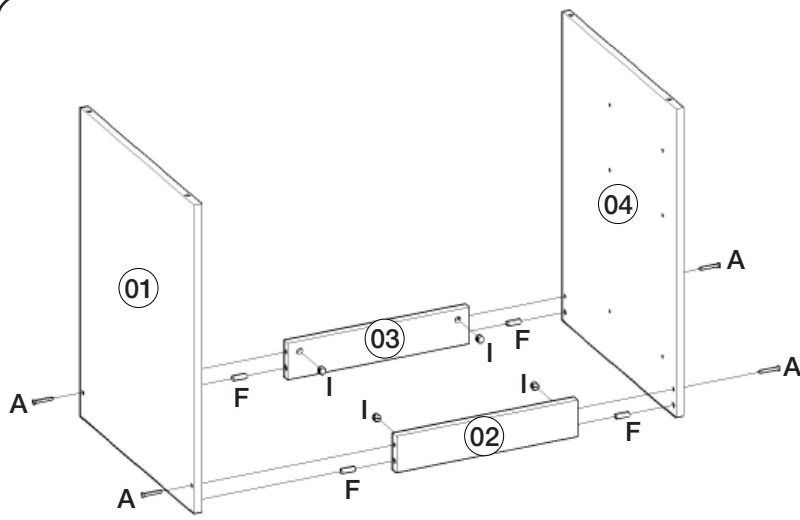

A colocação do fundo (06) não é necessária se o Criado for montado junto a um Fundo Exclusive, neste caso fixar o criado no fundo com as cantoneiras de metal 34x34 (P) e com os parafusos 3,5x14 FLA (D) e os parafusos 4,0x24 FLA (B).

La colocación de la parte inferior (06) no es necesario si está montado adyacente a un fondo exclusivas de la creado, en este caso fix creado en la parte inferior con el metal ángulos de 34x34 (P) y los tornillos FLA 3,5x14 (D) y 4,0x24 FLA tornillos (B).

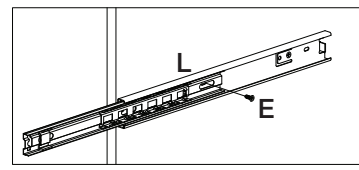
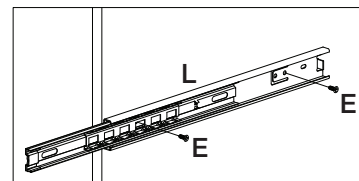

Montagem gaveta maior 1x

Montaje cajón mayor 1x

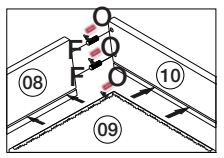
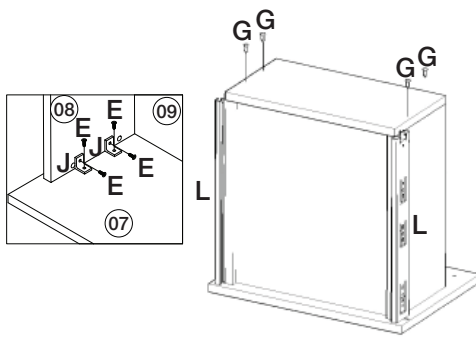
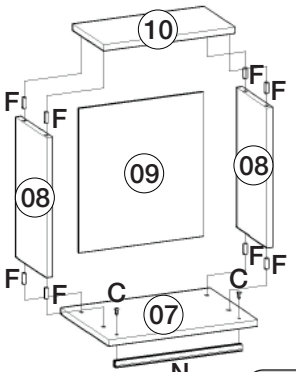

Utilize o sachê de cola (O) nas cavilhas (F) e nos frisos da gaveta.
Utilize pegamento sobre (O) los pernos (F) y cajón de friso.

A corredeira (L) deverá ser alinhada com a parte de baixo do lado de gaveta (08).
La corredera (L) debe ser alineada con la parte de por el lado del cajón (08)

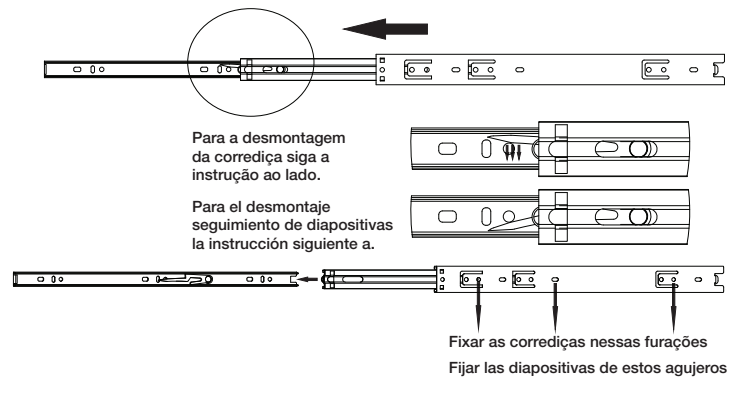

Para a desmontagem da corredeira siga a instrução ao lado.
Para el desmontaje seguimiento de diapositivas la instrucción siguiente a.

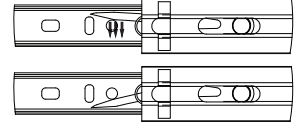

Fixar as corredeiras nessas furações
Fijar las diapositivas de estos agujeros

Montagem gaveta superior 1x

Montaje cajón superior 1x

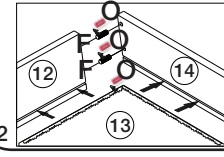
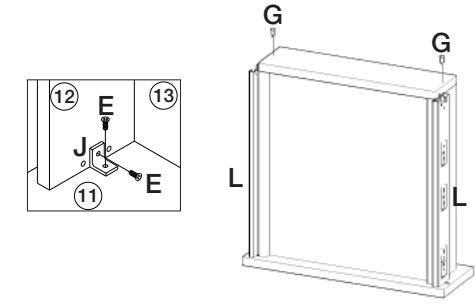
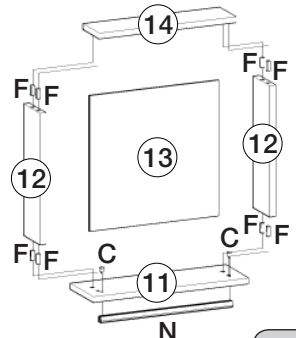

Utilize o sachê de cola (O) nas cavilhas (F) e nos frisos da gaveta.
Utilize pegamento sobre (O) los pernos (F) y cajón de friso.

A corredeira (L) deverá ser alinhada com a parte de baixo do lado de gaveta (12).
La corredera (L) debe ser alineada con la parte de por el lado del cajón (12)

Montagem gaveta 1x

Montaje cajón 1x

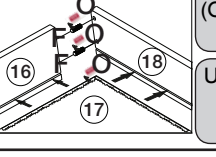
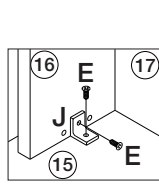
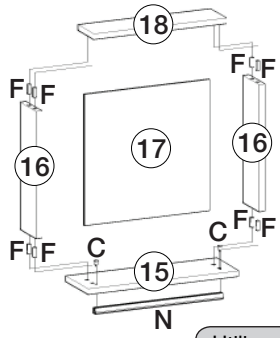

Utilize o sachê de cola (O) nas cavilhas (F) e nos frisos da gaveta.
Utilize pegamento sobre (O) los pernos (F) y cajón de friso.

A corredeira (L) deverá ser alinhada com a parte de baixo do lado de gaveta (16).
La corredera (L) debe ser alineada con la parte de por el lado del cajón (16)