

LISTA DE PEÇAS/ LISTA DE PIEZAS

ITM/M128- Rev.001

Item	Caixa	Qtd	Descrição/ Descripción	Medidas (mm)	M128-05 Branco HP	M128-99 Branco HP/ Carvalho
01	2/3	01	Rodapé Frontal/ Rodapié frontal	1555x73x15	03271273	03271273
02	2/3	01	Travessa do Rodapé/ travesaño del rodapié	455x73x15	03301260	03301260
03	2/3	01	Rodapé traseiro/ Rodapié trasero	1555x73x15	03271274	03271274
04	2/3	01	Base/ Base	1555x520x15	03292990	03292990
05	1/3	01	Lateral Esquerda/ Lateral izquierda	2400x520x15	03153093	03153093
06	1/3	01	Divisão/ División	2268x452x15	03061355	03061355
07	2/3	01	Prateleira do Varão/ Estantería hombre	770x250x15	03221279	03221279
08=10	2/3	01	Prateleira/ Estante	770x450x15	03221278	03221278
09	1/3	01	Lateral Direita/ Lateral derecha	2400x520x15	03153092	03153092
10=08	2/3	04	Prateleira/ Estante	770x450x15	03153093	03153093
11	2/3	01	Tampo/ Tapa	1555x480x15	03292991	03292991
12	3/3	02	Fundo/ Fondo	2298x789x3	03111526	03111526
13	2/3	02	Ripa Lateral/ Ripa Side	530x80x25	03250623	03250623
14	3/3	02	Porta/ Puerta	2299x791x12	03212027	03212028
15	1/3	01	Engrossamento Porta/ Puerto Engrossamento	2221x68x12	03260087	03260087
16	2/3	03	Frente de gaveta/ Frente del cajón	712x152x15	03131129	03131129
17	2/3	06	Lado de gaveta/ Lado del cajón	350x110x15	03140560	03140560
18	3/3	03	Fundo de gaveta recortado/ Fondo del cajón recortado	676x361x3	03120495	03120495
19	2/3	03	Ripa de trás/ Listón trasero	695x110x15	03240666	03240666



www.henn.com.br  
henn@henn.com.br  
55 49 3674 3500  
Mondai/SC - Brasil

INSTRUÇÃO DE MONTAGEM  
INSTRUCCIONES DE MONTAJE

Roupeiro 02 Portas Deslizantes Exclusive/ Armario 02 Puertas Correderas Exclusive

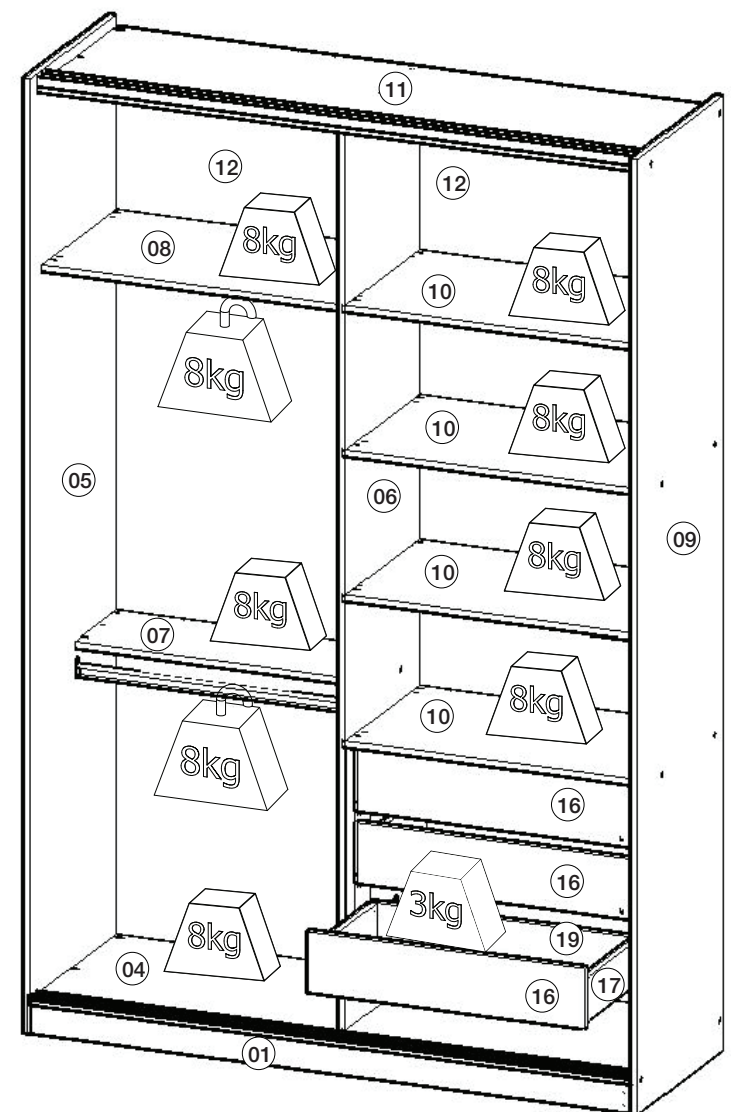
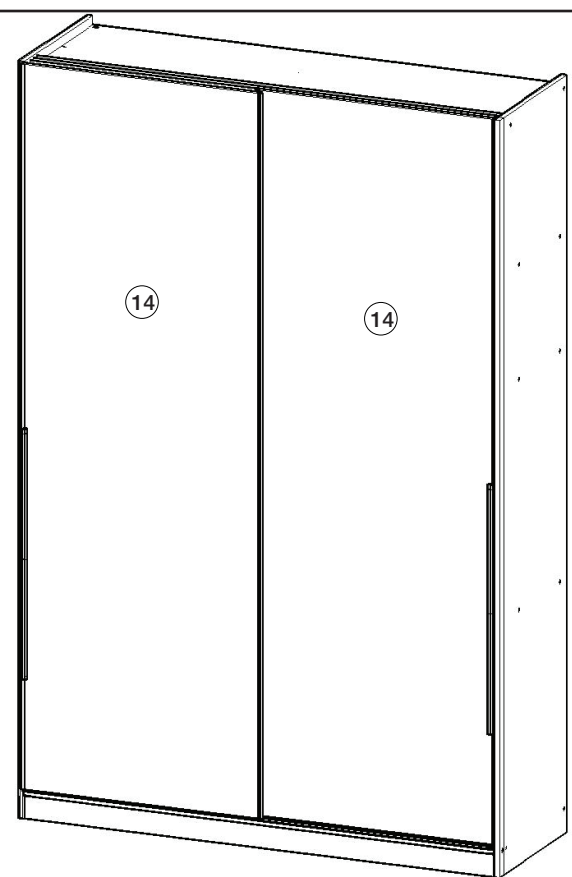

SISTEMA DE MONTAGEM

O sistema de montagem dos produtos, funciona de acordo com a ordem crescente dos números indicados no desenho. Ex: 01, 02, 03, 04... até a conclusão da montagem.

AVISO

Para limpeza de seu móvel, use uma flanela seca ou umedecida, e não utilize produtos químicos que possam danificar seu produto.

SISTEMA DE MONTAJE

El sistema de montaje de productos funciona de acuerdo con el orden de los números indicados en el dibujo. Ejemplo: 01, 02, 03, 04 ... hasta la realización de la asamblea.

ADVERTENCIA

Para la limpieza de sus muebles, utilice un trapo seco o humedecido, y no utilice productos químicos que puedan dañar el producto.

Pesos máximos recomendados com carga uniformemente distribuídas.  
Peso máximo recomendado con la carga distribuida uniformemente.

- M128-05 - Branco HP
- M128-99 - Branco HP/Carvalho

LISTA DE FERRAGENS

<b>A</b>  08. Paraf. 4,5x50mm CHT.	<b>B</b>  18. Paraf. 3,5x40mm CHT.	<b>C</b>  06. Paraf. 4,0x24mm FLA.	<b>D</b>  13. Paraf. 3,5x14mm FLA.	<b>E</b>  58. Paraf. 3,5x12mm CHT.	<b>F</b>  06. Paraf. 3,0x20mm CHT.
<b>G</b>  06. Paraf. 3,0x16mm CHT.	<b>H</b>  02. Parafuso minifix	<b>I</b>  06. Paraf. 4,0x35mm CHT.	<b>J</b>  68. Cavilha 8x25mm	<b>K</b>  02. Tambor minifix	<b>L</b>  08. Porca cilíndrica
<b>M</b>  148. Pregos 10x10	<b>N</b>  12. Pregos 12x12 anelado	<b>O</b>  06. Sapata "L" 15x15	<b>P</b>  22. Fixador de fundos	<b>Q</b>  08. Cantoneira plástica	<b>R</b>  04. Suporte cabideiro
<b>S</b>  02. Puxador alum. 789mm	<b>T</b>  05. Parafuso união metal 30mm	<b>U</b>  03. Correção telescópica	<b>V</b>  01. Kit portas deslizantes	<b>W</b>  02. Cabid. Alumínio 762mm	<b>X</b>  02. Adesivo tapa parafuso 17mm
<b>Y</b>  06. Cantoneira supor. Triangular	<b>Z</b>  01. Trilho superior 1553mm	<b>AA</b>  01. Trilho inferior 1553mm	<b>AB</b>  27. Adesivo tapa parafuso 10mm	<b>AC</b>  20. Adesivo tapa parafuso perfil	<b>AD</b>  01. Etiqueta resinada Henn
<b>AE</b>  01. Sachê de cola	<b>AF</b>  02. Giz de correção	<b>AG</b>  04. Perfil antiempeno 2297mm	<b>AH</b>  06. Distanciador da correção	<b>AI</b>  01. Batente plástico porta	

A ferragem "AG" só será usada em caso de pedido de assistência técnica. Pois o perfil antiempeno "U" já vem montado nas portas de fábrica.

El hardware "AG" sólo se utiliza en caso de solicitud de servicio. Para el perfil antiempeno "U" ya está montado en las puertas de la fábrica.

REQUISITOS PARA MONTAGEM  
REQUISITOS PARA LA ASAMBLEA

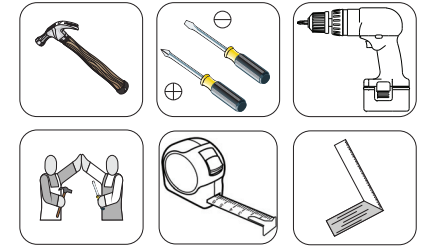

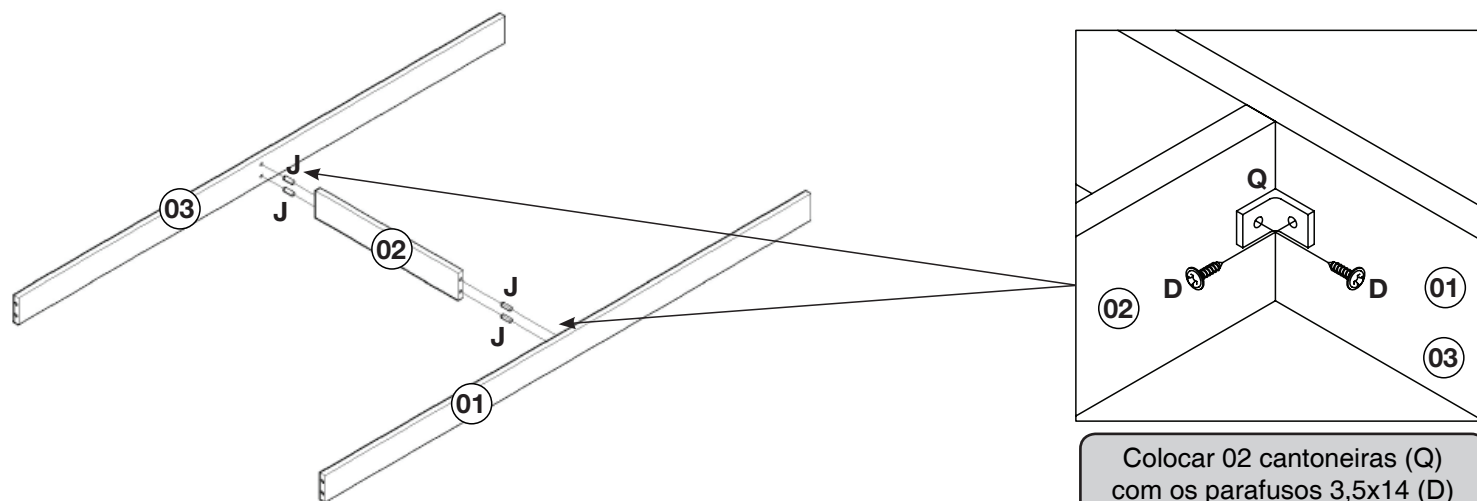

Colocar 02 cantoneiras (Q) com os parafusos 3,5x14 (D) nos rodapés.

Ponga 02 esquinas (Q) con tornillos 3,5x14 (D) en las pies.

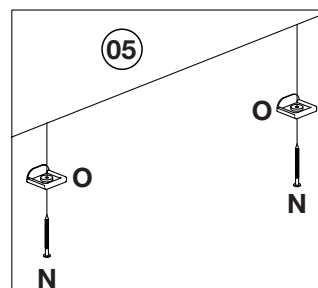
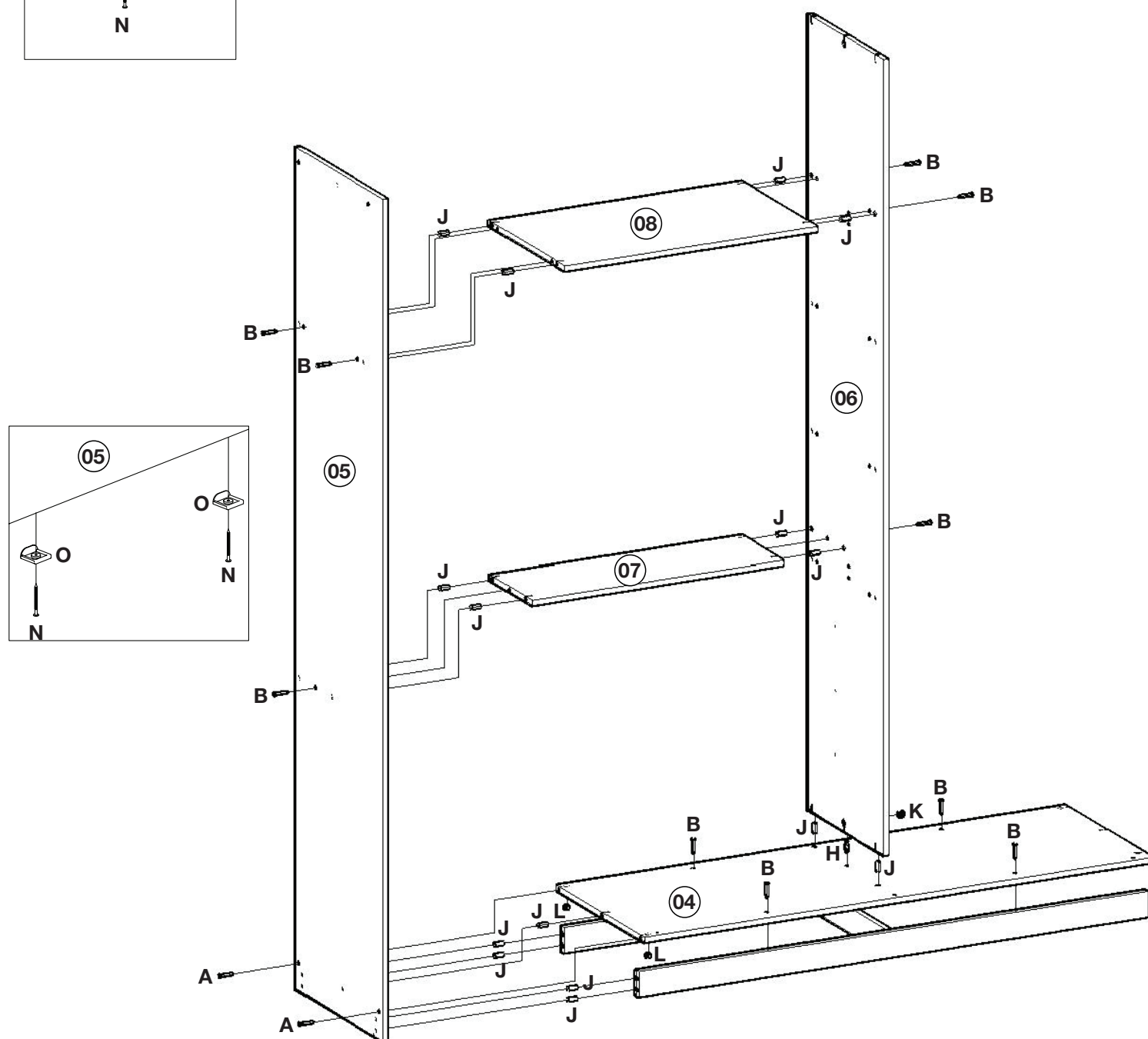
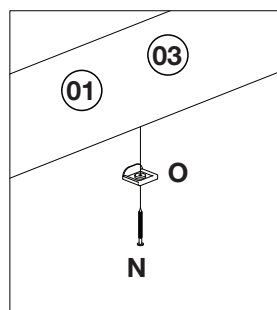

Para a colocação das portas no móvel primeiro colocar a porta de dentro e depois a porta de fora.

Para la colocación de las puertas en la primera puerta lugar móvil dentro de la puerta y luego hacia fuera.

Alinhar os rodízios superiores nos trilhos superiores e encaixar as portas no trilho inferior.

Alinee los rodillos superiores en los rieles superior e encajar las puertas en el riel inferior.

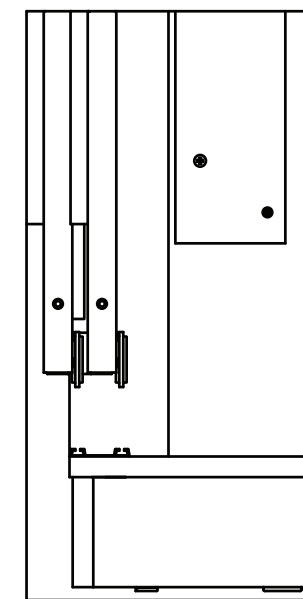
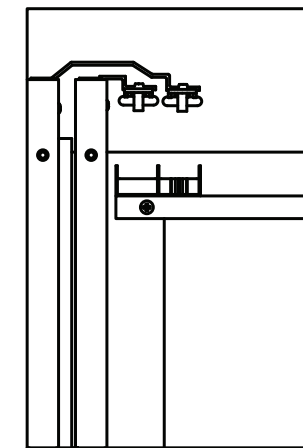

Montagem gaveta 03x.

Montaje cajón 03x.

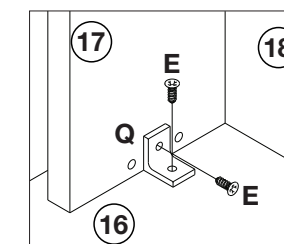
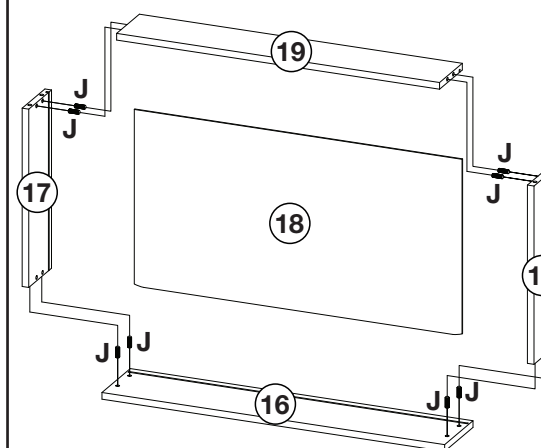

Fixação da cantoneira (Q) na gaveta.

Fijación de soporte (Q) en el cajón.

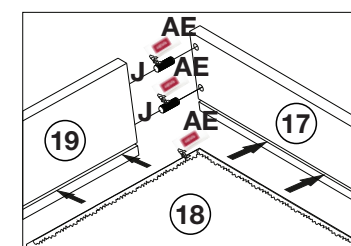

Utilize o sachê de cola (AE) nas cavilhas (J) e nos frisos das gavetas.

Utilice la bolsita de pegamento (AE) los pernos (J) y cajón de friso.

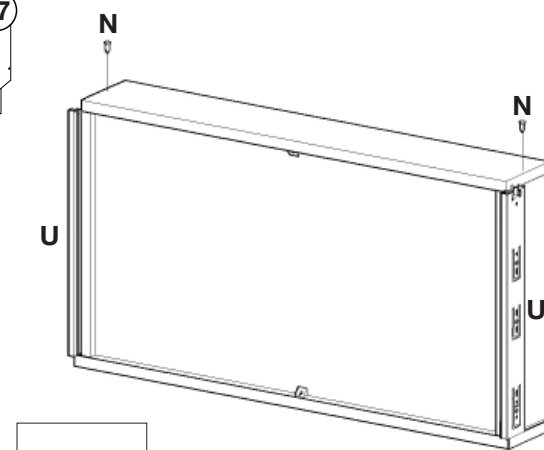

As corrediças (U) deverão ser alinhadas com a parte de baixo do lado de gaveta (17).

La corredera (U) debe estar alineada con la parte por el lado del cajón (17).

Fixação da cantoneira suporte triangular (Y).

La fijación de la abrazadera de soporte triangular (Y).

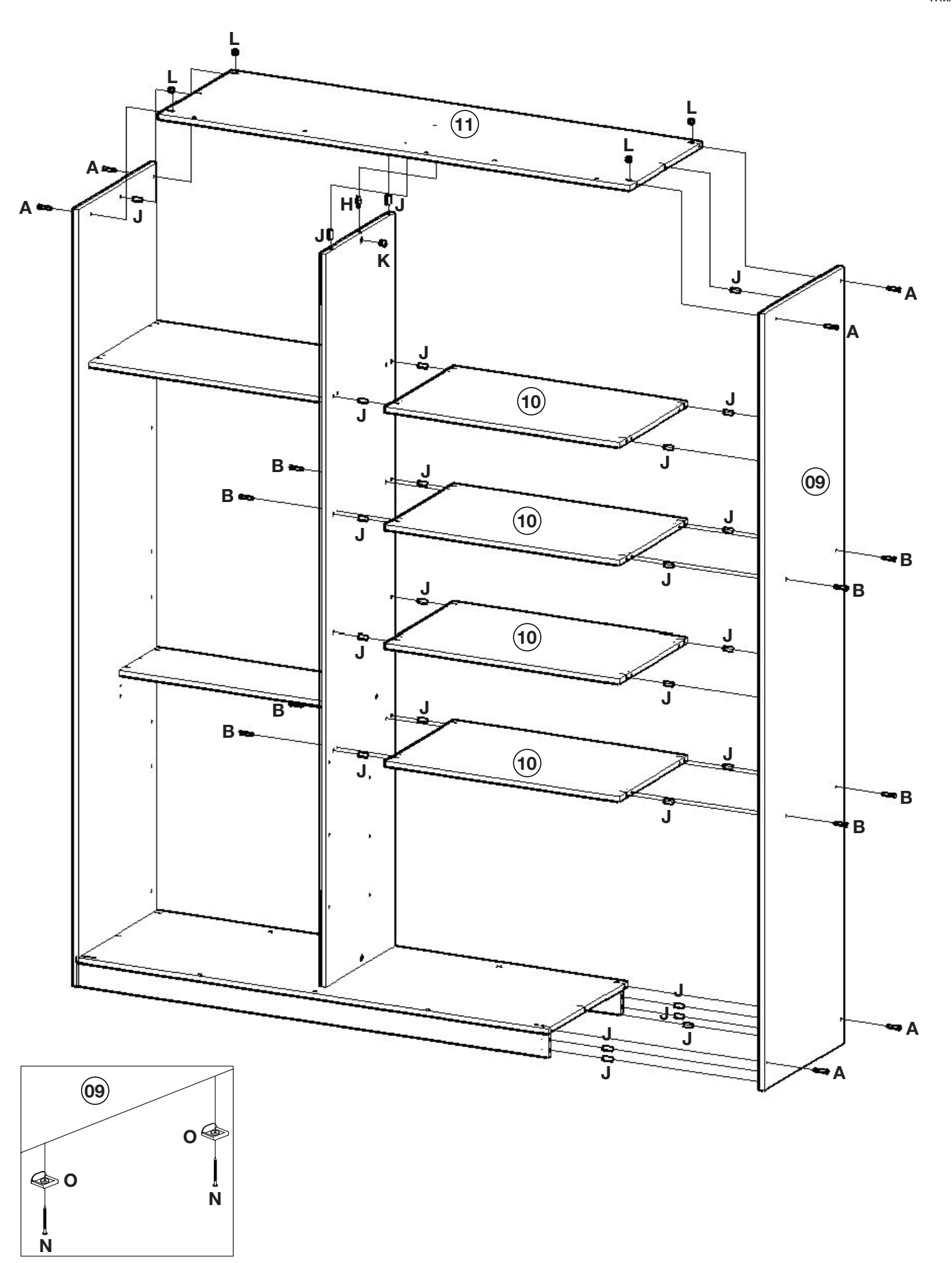
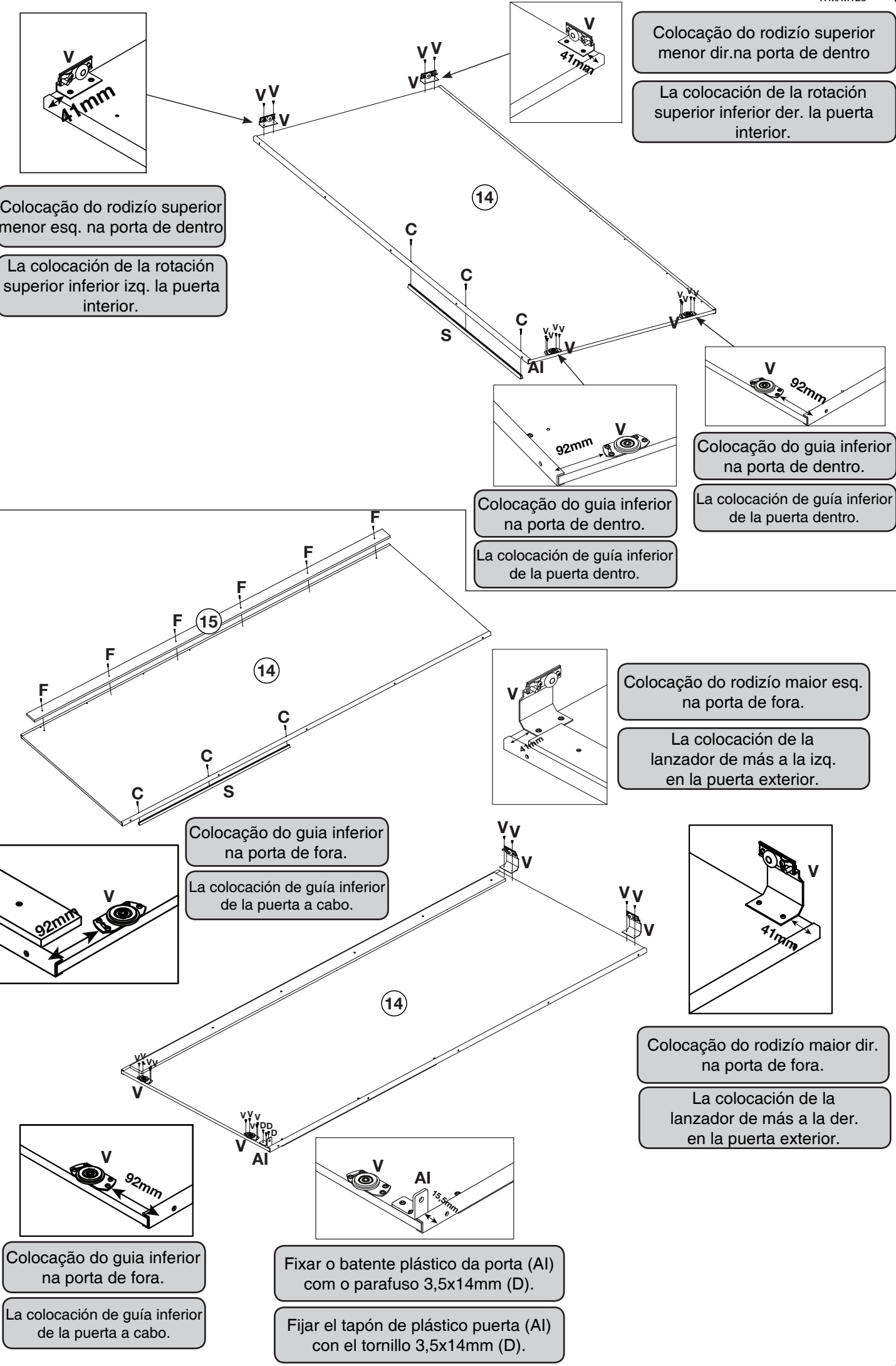

Fixar os pregos (M) a uma distância de 100mm de um para outro

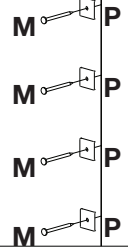

Fijar el clavo (M) a una distancia un 100mm a otro.

Os freios devem ser encostados a lateral.

Los frenos deben ser apoyados en el lateral.

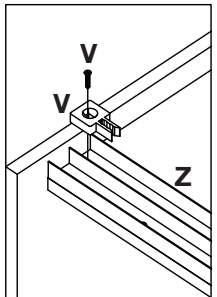

Colocação do freio esq. (V) deve ser colocado no espaço de trás do trilho superior (Z).

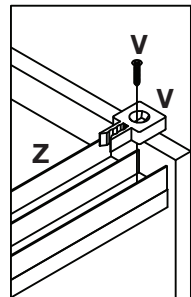

Colocação do freio dir. (V) deve ser colocado no espaço de frente do trilho superior (Z).

Colocación de frenos izq. (V) Debe ser colocado en espacio de nuevo carril superior (Z).

Colocación de frenos der. (V) Debe ser colocado en espacio de nuevo carril superior (Z).

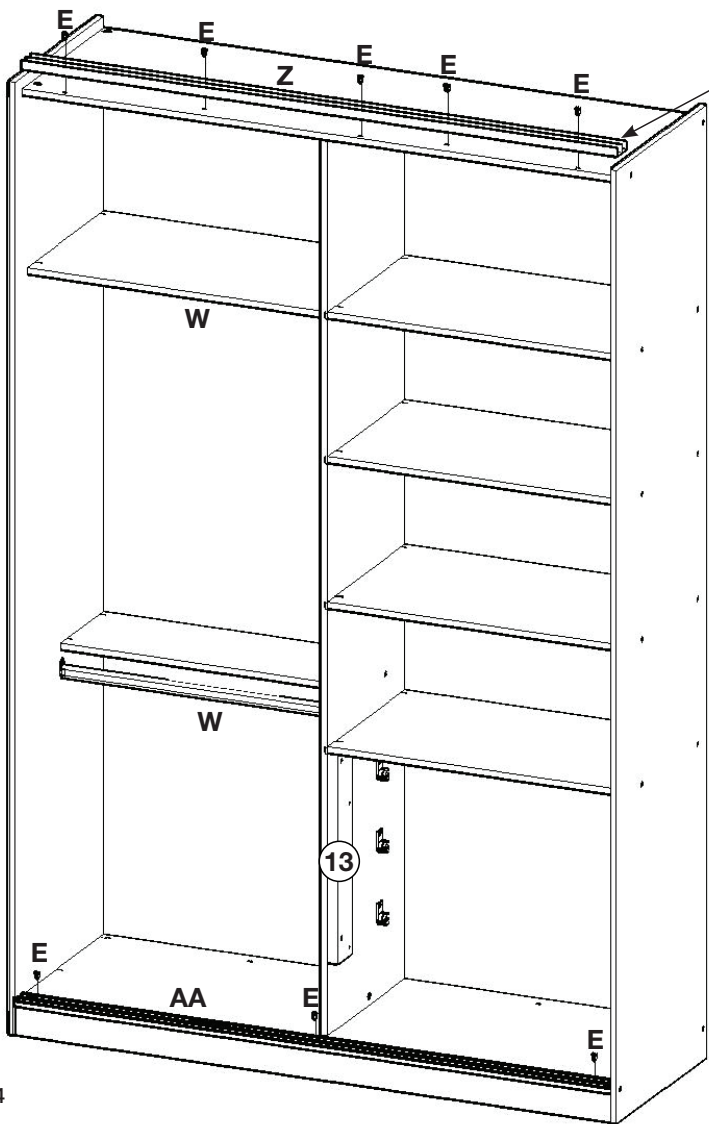
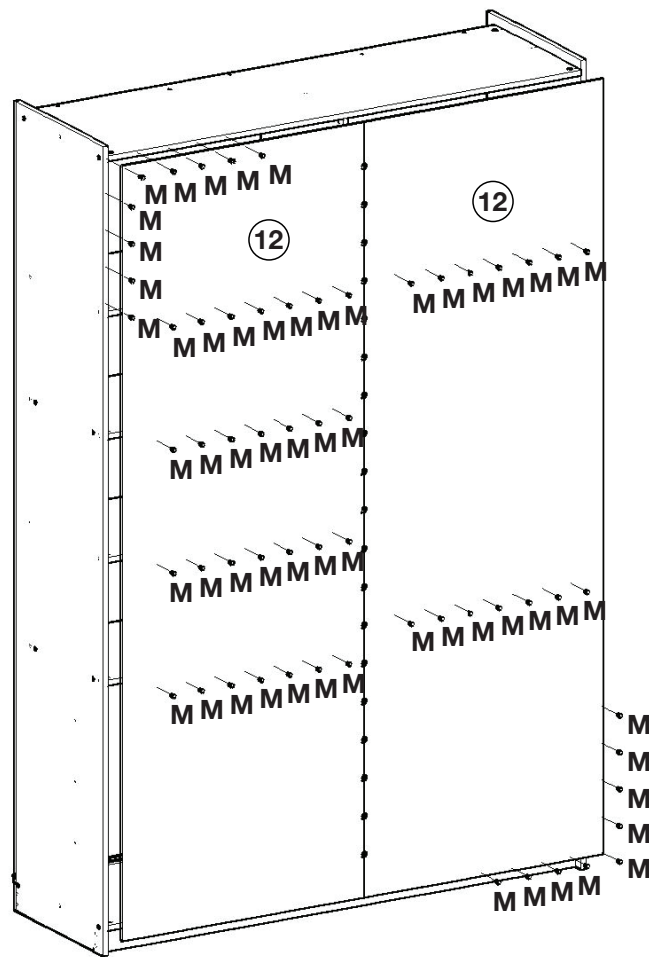

O trilho Superior (Z) deverá ser alinhado com a borda da frente do tampo (11).

El carril superior (Z) debe estar alineado con el borde frontal de la superficie de trabajo (11).

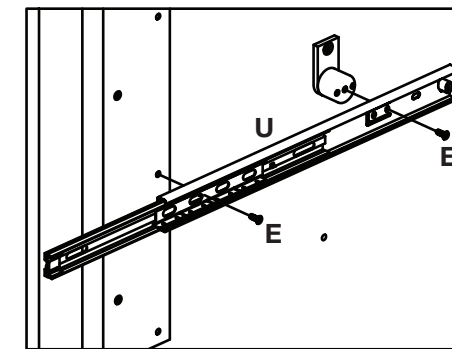
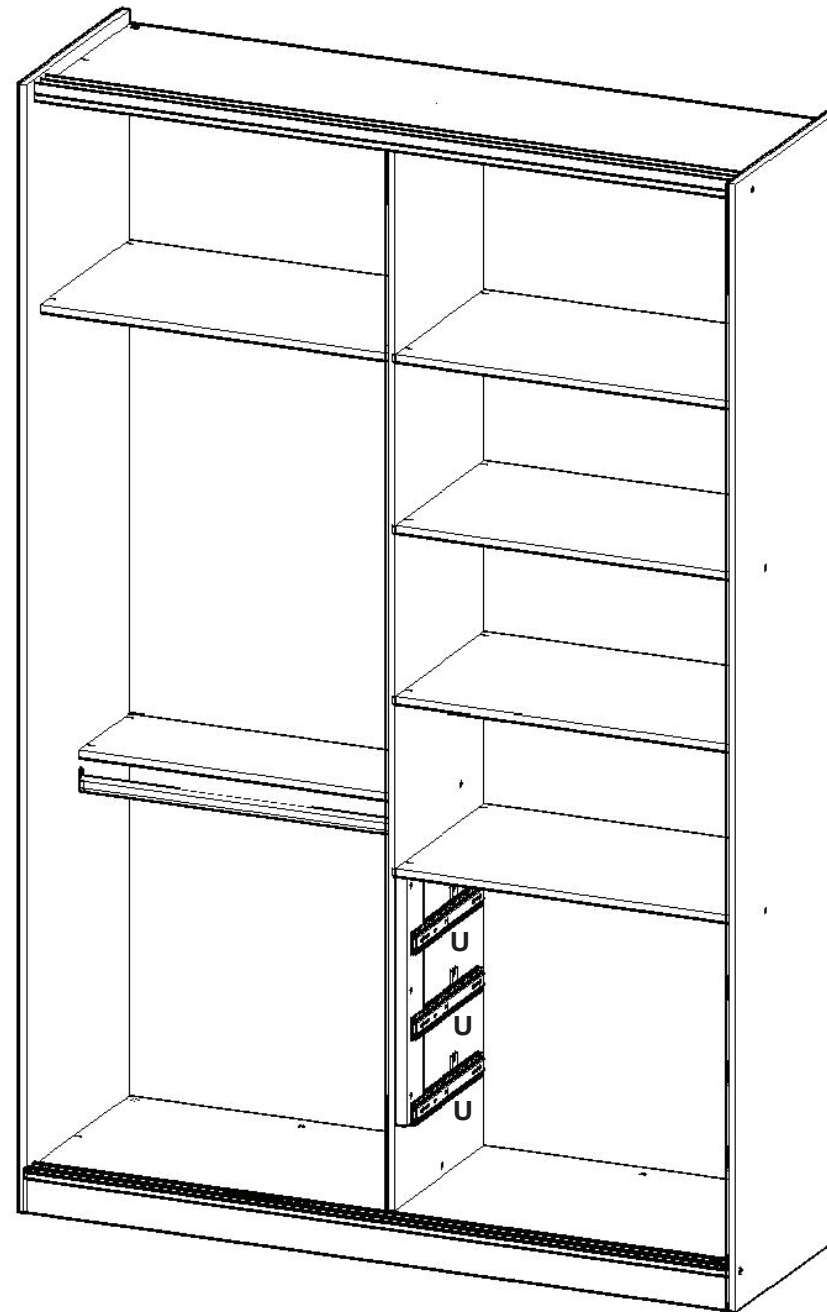
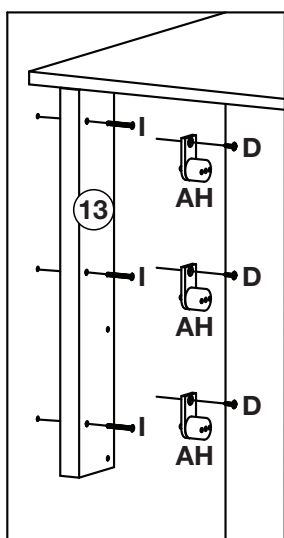
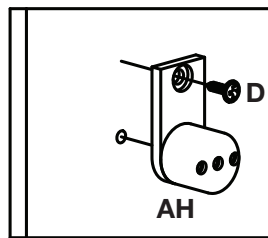
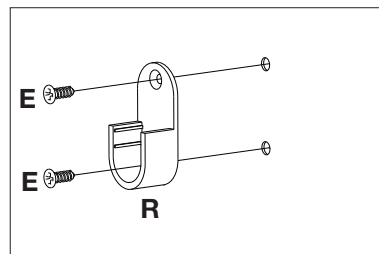

Fixação da corredeira telescópica (U).

Fijación de diapositivas telescópico (U).

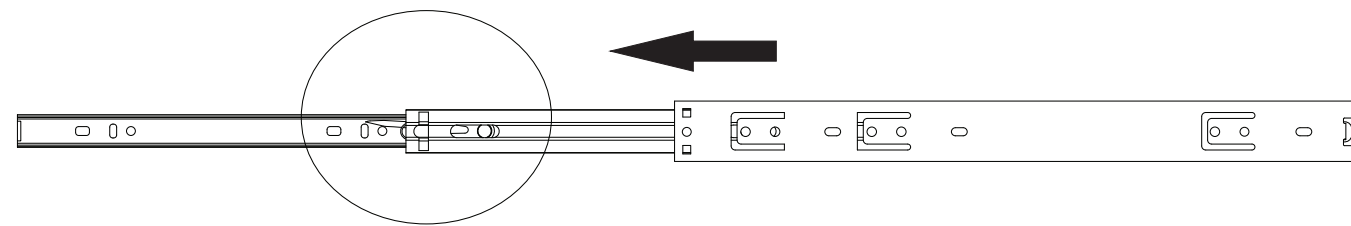

Para a desmontagem da corredeira siga a instrução ao lado.

Para el desmontaje seguimiento de diapositivas la instrucción siguiente a.

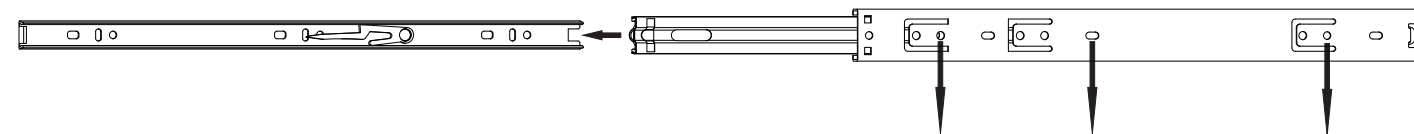
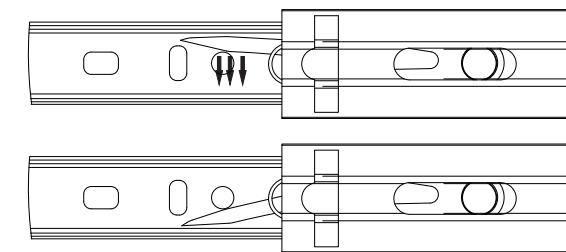

Fixar as corredeiras nessas furações  
Fijar las diapositivas de estos agujeros