

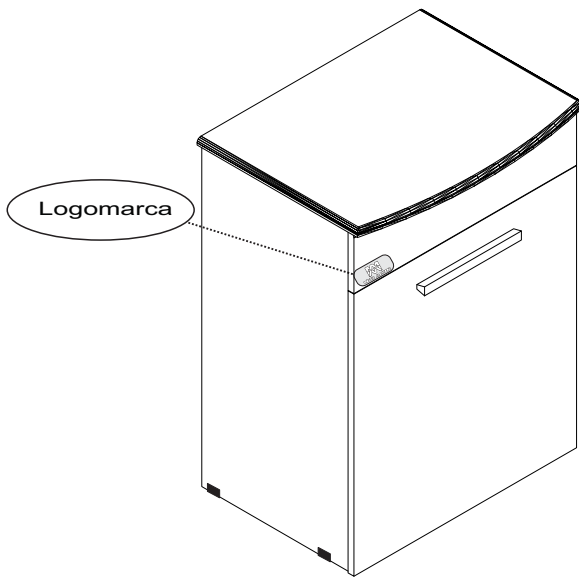

REF: 2015

CAMARIM PUFF UAU
DRESSER WITH PUFF / VESTIDOR CON PUFF

DETALHAMENTO EXTERNO
EXTERNAL DETAIL / DETALLE EXTERNO



DETALHAMENTO INTERNO
INTERNAL DETAIL / DETALLE INTERNO



TABELA COR	DESCRIÇÃO	CÓDIGO
Available colours	Description	Code
table de couleurs	Description	Código
CD	CEDRO	79
BR TXT	BRANCO TEXT.	74
	CEDAR	
	WHITE TEXT	
	BLANCO TEXT	

INSTRUÇÃO MONTAGEM PRODUTO	
Instructions to Assembly / Instrucciones de montaje	
	<p>Separar as peças e acessórios de maneira organizada Separate parts and accessories in way organized Separar las piezas y accesorios de manera organizada</p>
	<p>Forrar o chão com o papelão das embalagens. Cover the floor with the cardboard Cubrir el suelo con la embalaje de cartón</p>
	<p>É necessário 01 pessoa para montar o produto It is necessary one person to assembly Es necesario una persona para ensamblar</p>
	<p>O produto deve ser montado por um profissional qualificado The product must be assembly by a professional El producto debe ser ensamblado por un profesional calificado</p>
	<p>Ferramentas necessárias (não fornecidas) Not include tools / No herramientas</p>

CUIDADO PARA CONSERVAÇÃO E LIMPEZA DO MÓVEL	
Care to conservation and clean / Cuidados de limpieza	
	<p>O peso máximo de carga informado refere-se a objetos distribuído de maneira uniforme sobre toda área de contato da peça Set maximum weight load refers to objects distributed uniformly over the entire contact area of the workpiece. Conjunto de carga máxima de peso se refere a objetos distribuídos uniformemente sobre toda el área de contacto de la pieza de trabajo.</p>
	<p>Não molhar o móvel e não expor em lugar úmido Do not wet the mobile and do not expose in a wet place No moje el producto y no exponer en un lugar húmedo</p>
	<p>Não expor o móvel próximo de fontes de calor. Do not expose the mobile near heat sources no exponga cercano de fuentes de calor</p>
	<p>Não usar produtos abrasivos. Do not use abrasive products. No utilice productos abrasivos.</p>
	<p>Limpe com flanela limpa e seca. Clean with dry cloth Limpieza con un paño limpio y seco</p>

LISTA DE ACESSÓRIOS E FERRAGEM
ACCESSORIES AND HARDWARE / ACCESORIOS Y EQUIPOS

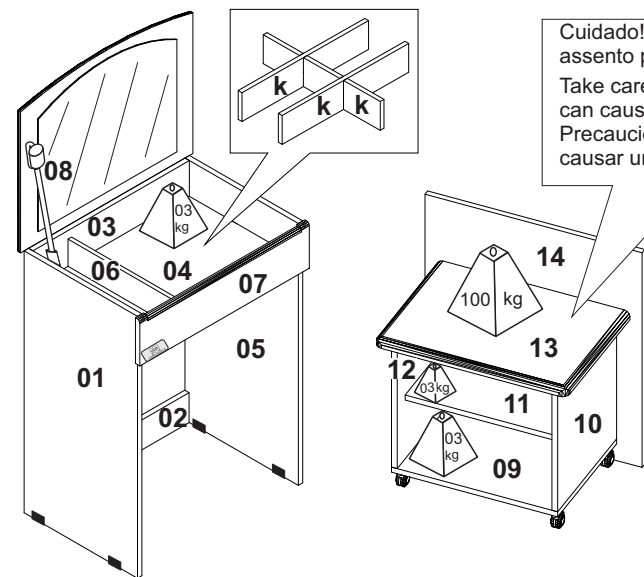
 A Parafuso minifix zamac Minifix Screw / Tornillo minifix 12PCS	 B Tambor minifix 12 mm zamac Drum / Tambor 12PCS	 C Tampa minifix 15mm plástico Cover / Tapa 12PCS	 D Parafuso -3,5x28 Screw / Tornillo 02PCS	 E Parafuso -3,0x12 Screw / Tornillo 04PC	 F Parafuso -3,5x12 Screw / Tornillo 24PCS	 G Dobradiça 35mm Hinges / Bisagras 02PCS	
 H Puxador MDF250x20x20 mm HANDLE / MANIJA 01PCS	 I Sapata 15 mm Shoes / zapata 04PCS	 J Rodizio / Castors / Ruedas 04PCS	 K Kit divisória 1x370 / 2x395mm 01PC	 L Parafuso -4,5x45 Screw / Tornillo 18PCS	 M Cantoneira zamac 04PCS	 N Parafuso -4,0x14 Screw / Tornillo 08PCS	 O Pistão a Gás 01PCS

LISTA DE PEÇAS / Pieces List / Lista de Piezas

Nº	DESCRIÇÃO DA PEÇA / Description / Descripción	BR TXT	CEDRO	MATERIA PRIMA	MEDIDAS	QTDE
01	LATERAL ESQUERDA	2015.74	2015.79	MDP	770x385x15	01
02	RODAPE	2015.74	2015.79	MDP	531x88x15	01
03	VISTA TRASEIRA PORTA JÓIA	2015.74	2015.79	MDP	531x200x15	01
04	BASE PORTA JÓIA	2015.74	2015.79	MDP	531x370x15	01
05	LATERAL DIREITA	2015.74	2015.79	MDP	770x385x15	01
06	DIVISÓRIA PORTA JÓIA	2015.74	2015.79	MDP	370x80x15	01
07	VISTA FRONTAL PORTA JÓIA	2015.74	2015.79	MDF	575x135x15	01
08	PORTA C/ ESPELHO	2015.74	2015.79	MDF	585x450x15	01
09	BASE PUFF	2015.74	2015.79	MDP	440x325x15	01
10	LATERAL ESQUERDA PUFF	2015.74	2015.79	MDP	360x325x15	01
11	PRATELEIRA PUFF	2015.74	2015.79	MDP	410x290x15	01
12	LATERAL DIREITA PUFF	2015.74	2015.79	MDP	360x325x15	01
13	ASSENTO ESTOFADO PUFF	2015.74	2015.79	MDP	500x360x15	01
14	FRENTE PUFF	2015.74	2015.79	MDP	621x575x15	01

LISTA COR ACESSÓRIO
ACCESSORIES LIST
LISTA DE ACCESORIOS

DESCRIÇÃO ACESSÓRIO	BR TXT	CEDRO
Description / Descripción		
I - SAPATA 15 mm	BRANCO TEXT	CEDRO
I - SHOES	WHITE TEXT	CEDAR
I - ZAPATA	BLANCO TEXT	CEDRO
H - PUXADOR	BRANCO TEXT	CEDRO
H - HANDLE	WHITE TEXT	CEDAR
H - MANIJA	BLANCO TEXT	CEDRO
C - TAMPA DO GIROFIX 15 mm	BRANCO TEXT	CEDRO
C - GIROFIX COVER	WHITE TEXT	CEDAR
C - GIROFIX CUBIERTO	BLANCO TEXT	CEDRO

PASSO 1	Prepare as peças nº01-05 e 07 utilizando as ferragens (A,B,E e I)	PASSO 2	Fixar as peças nº02-03 e 04 na peça nº01 utilizando a ferragem (L)
STEP 1	Prepare the piece 01-05 and 07 using the (A,B,E and I)	STEP 2	Fix the 02-03 and 04 in the 01 using (L)
PASO 1	Prepare las piezas 01-05 y 07 usando (A,B,E e I)	PASO 2	Fije 02-03 y 04 en la 01 usando la (L)
PASSO 3	Fixe as peças nº02-03 e 04 na peça nº05 utilizando ferragem (L)	PASSO 4	Fixe a peça nº06 na peça nº04 utilizando a ferragem (L).
STEP 3	Fix the 02-03 and 04 in the 05. Using the (L)	STEP 4	Fix the 06 in the 04 using (L)
PASO 3	Fije la 02-03 y 04 en la 05. Usando la (L)	PASO 4	Fije la 06 en la 04 usando (L)

PASSO 5	Fixe a peça nº07 nas peças nº01-05 e 06. Prepare a peça nº03 utilizando as ferragens (G e N). Prepare a peça nº08 utilizando as ferragens (G e N).	PASSO 6	Encaixe a peça nº08 na peça nº03. Amontar o acessório (K) encaixando uma peça na outra. Fixe pistão a gás acessório (O) na peça 01.
STEP 5	Fix 07 in the 01-05 and 06. Prepare the 03 using (G and N). Prepare 08 using (G, F).	STEP 6	Fitting the 08 in the 03.
PASO 5	Fije 07 en las 01-05 y 06. Prepare la 03 usando (G y N). Prepare 08 usando (G e F).	PASO 6	Encaje la 08 en la 03.

18PÇS
C

08PÇS
N

02PÇS
G

Dica: Utilizar o acessório (C) para dar acabamento no acessório (B)
Tip: use C to finish B
Consejo: use C para el acabado de B

PASSO 1	Prepare a peça nº09 utilizando as ferragens (A, F e J). Prepare as peças nº10-12 e 13 utilizando as ferragens (A e B). Prepare a peça nº14 utilizando as ferragens (A, D e H).	STEP 1	Prepare the 09 using the (A, F and J). Prepare the 10-12 and 13 using (A and B). Prepare the 14 using (A, D and H).	PASO 1	Prepare la 09 usando (A, F y J). Prepare 10-12 y 13 usando (A y B). Prepare la 14 usando (A, D y H).
---------	--	--------	---	--------	--

Montagem do Assento / Seat assembly / Montaje del asiento

12PÇS
A

12PÇS
B

02PÇS
D

16PÇS
F

01PÇ
H

04PÇS
J

PASSO 2	Fixe a peça nº11 nas peças nº10 e 12 utilizando o acessório (L).	PASSO 3	Fixe a peça nº09 nas peças nº10 e 12
STEP 2	Fix the 11 in the 10 and 12 using the (L)	STEP 3	Fix the 09 in the 10 and 12
PASO 2	Fije la 11 en la 10 y 12 usando (L)	PASO 3	Fije la 09 en la 10 and 12

04PÇS
L

PASSO 4	Fixar a peça nº13 nas peças nº10 e 12 utilizando ferragens (M, F)	PASSO 5	Fixar a peça nº14 nas peças nº10 e 12
STEP 4	Fix the 13 in the 10 and 12	STEP 5	Fix the 14 in the 10 and 12
PASO 4	Fije la 13 en la 10 and 12	PASO 5	Fije la 14 en las 10 y 12

08PÇS
F

04PÇS
M

Para melhor fixação utilizar cantoneiras

16PÇS
C

Dica: Utilizar o acessório (C) para dar acabamento no acessório (B)
Tip: use the C to finish B
Consejo: use C para el mejor acabado de B

ASPECTO FINAL DO PRODUTO
Final Aspect / Aspecto final

Logomarca

450 mm

580 mm

790 mm