



REF.2010

CLOSET SUSPENSO EUFORIA

SUSPENDED CLOSET / ARMÁRIO SUSPENDIDO

**DETALHAMENTO EXTERNO
OUTER DETAIL / DETALLES EXTERNOS**

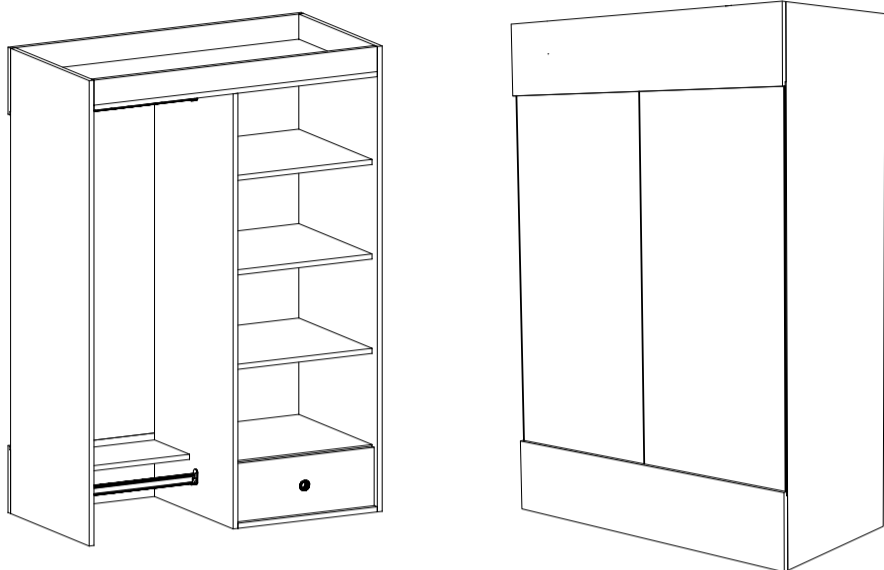

**DETALHAMENTO INTERNO
INSIDER DETAILS/DETALLES INTERNOS**



TABELA COR / COLOR TABLE / TABLA DE COLOR

| CD/BR | DESCRÇÃO/DESCRIPTION/DESCRIPCIÓN | CÓDIGO |
|--------|-------------------------------------|--------|
| CD/BR | CEDRO/BRANCO CEDAR/WH CEDRO/BLANCO | 80 |
| BR TEX | BRANCO TEXTURA WHITE TXT BLANCO TXT | 74 |
| BR | BRANCO WHITE SH BLANCO | 06 |
| CD | CEDRO CEDAR CEDRO | 79 |

ALTURA/HEIGHT/ALTO 1,35 M
LARGURA/WIDTH/ANCHO 0,90 M
PROF/DEPTH/PROF 0,46 M

**INSTRUÇÃO MONTAGEM PRODUTO
ASSEMBLY INSTRUCTION / INSTRUCCIONES DE MONTAJE**

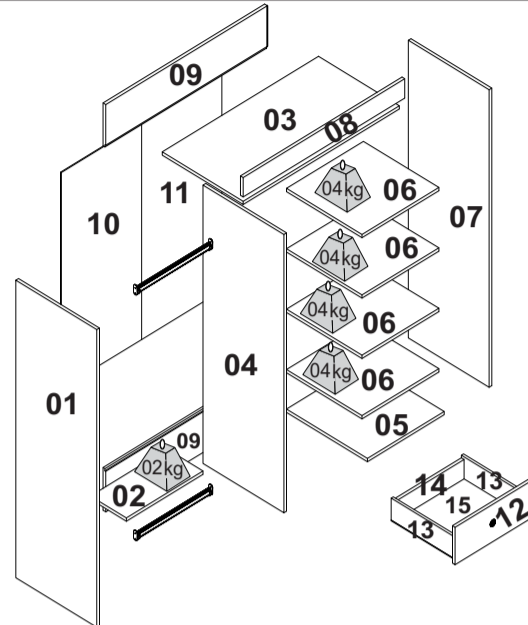
**Separar as peças e acessórios de maneira organizada
Separate parts and accessories in way organized
Separar las piezas y accesorios de manera organizada**

**Forrar o chão com o papelão das embalagens
Cover the floor with the cardboard
Cubra el suelo con la embalaje de cartón**

**É necessário 01 pessoa para montar o produto
It is necessary one person to assembly
Es necesario una persona para ensamblar**

Ferramentas necessárias (não fornecidas)
Not include tools / No herramientas

**CUIDADO PARA CONSERVAÇÃO E LIMPEZA DO MÓVEL
CARE TO CONSERVATION AND CLEAN
CUIDADO PARA LA CONSERVACIÓN Y LA LIMPIEZA**

**O peso máximo de carga informado refere-se a objetos distribuído de maneira uniforme sobre toda área de contato da peça.
Set maximum weight load refers to objects distributed uniformly over the entire contact area of the workpiece.
Conjunto de carga máxima de peso se refere a objetos distribuídos uniformemente sobre toda a área de contacto de la pieza de trabajo.**

**Não molhar o móvel e não expor em lugar úmido
Do not wet the mobile and do not expose in a wet place
No moje el producto y no exponer en un lugar húmedo**

**Não expor o móvel próximo de fontes de calor
Do not expose the mobile near heat sources
no exponga cercano de fuentes de calor**

**Não usar produtos abrasivos.
Do not use abrasive products.
No utilice productos abrasivos.**

**Limpe com flanela limpa e seca.
Clean with dry cloth
Limpieza con un paño limpio y seco**

**LISTA DE ACESSÓRIOS E FERRAGEM
ACCESSORIES AND HARDWARE / ACCESORIOS Y EQUIPOS**

| | | | | | |
|--|--|---|--|--|--|
| A Cavilha - 6x30 madeira Dowel / Clavija 04PÇS | B Parafuso 4,5x45 Screw / Tornillo 40PÇS | C Parafuso - 3,5x28 Screw / Tornillo 04PÇS | D Parafuso - 3,5x12 Screw / Tornillo 08PÇS | E Prego - 10x10 Nail / Clavo 40PÇS | F Kit Corrediça 350 mm metal 01PÇS |
| G Puxador / Handle / Manija 01PÇS | H Parafuso - 4,5x60 Screw / Tornillo 08PÇS | I Bucha Parede 8 MM Screw wall support 08PÇS | J Parafuso - 3,0x12 Screw / Tornillo 26PÇS | K Cantoneira corner / rincón 07PÇS | L Sache cola 20g Glue / Goma 01PÇ |
| M Logomarca Logo 01PÇ | N Suporte oblongo plástico Support / Soporte 04PÇS | O Bastão de alumínio 415 mm Aluminum Stick / Bate 02PÇS | P Junção traseira metal Rear / Junción 05PÇS | | |

LISTA DE PEÇAS / List of Pieces / Lista de piezas

| Nº | DESCRÇÃO DA PEÇA / Description / Descripción | | BR TEX | CD/BR | MAT. PRIMA | MEDIDAS | QTDE |
|----|--|-------------------|---------|---------|------------|-------------|------|
| | | | | | | | |
| 01 | LATERAL ESQUERDA | LEFT SIDE | 2010.74 | 2010.79 | MDP | 1350x450x15 | 1 |
| 02 | PRATELEIRA ESQUERDA INFERIOR | LOWER LEFT SHELF | 2010.74 | 2010.06 | MDP | 427x200x15 | 1 |
| 03 | CHAPEU | HAT | 2010.74 | 2010.79 | MDP | 870x450x15 | 1 |
| 04 | DIVISÃO | DIVISION | 2010.74 | 2010.79 | MDP | 1247x450x15 | 1 |
| 05 | PRATELEIRA INFERIOR | LOWER SHELF | 2010.74 | 2010.79 | MDP | 450x427x15 | 1 |
| 06 | PRATELEIRA | SHELF | 2010.74 | 2010.06 | MDP | 427x427x15 | 4 |
| 07 | LATERAL DIREITA | RIGHT SIDE | 2010.74 | 2010.79 | MDP | 1350x450x15 | 1 |
| 08 | VISTA SUPERIOR | UPPER VIEW | 2010.74 | 2010.79 | MDP | 870x88x15 | 1 |
| 09 | TRAVESSA TRASEIRA | REAR TRIGGER | 2010.74 | 2010.79 | MDP | 900x195x15 | 2 |
| 10 | FUNDO ESQUERDO | LEFT BACKGROUND | 2010.06 | 2010.79 | DURATREE | 980x446x3 | 1 |
| 11 | FUNDO DIREITO | RIGHT BACKGROUND | 2010.06 | 2010.79 | DURATREE | 980x446x3 | 1 |
| 12 | FRENTE GAVETA | DRAWER FRONT | 2010.74 | 2010.06 | MDP | 420x160x15 | 1 |
| 13 | LATERAL GAVETA | SIDE DRAWER | 2010.74 | 2010.79 | MDP | 350x100x12 | 2 |
| 14 | CONTRA FUNDO | BACKGROOUND | 2010.74 | 2010.79 | MDP | 377x88x12 | 1 |
| 15 | FUNDO GAVETA | DRAWER BACKGROUND | 2010.74 | 2010.79 | DURATREE | 355x401x3 | 1 |

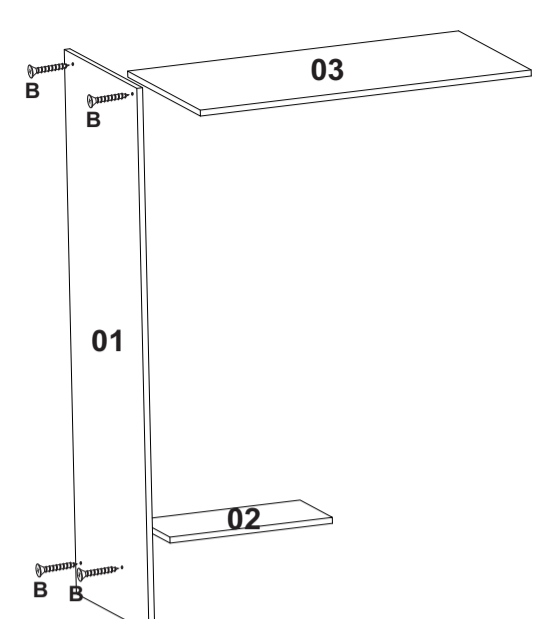
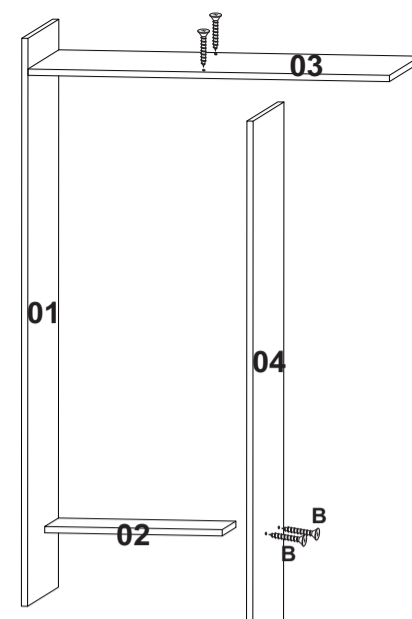
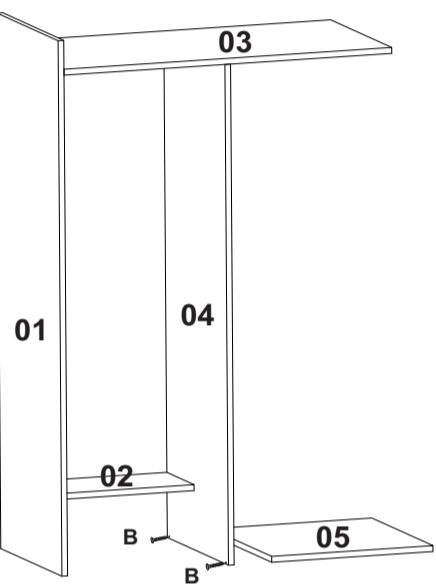
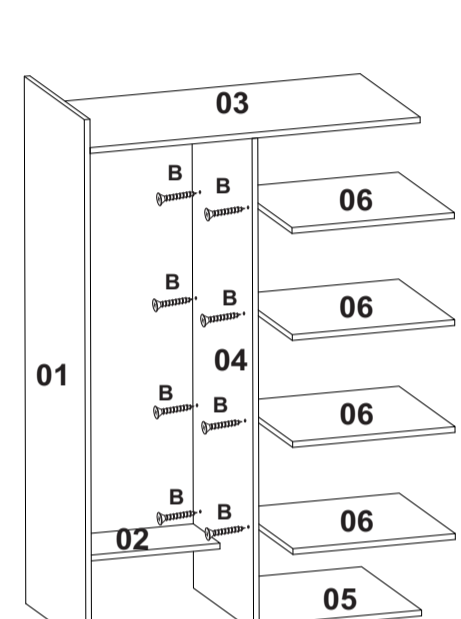
| | | | |
|-------------------|--|-------------------|---|
| PASSO 1 | Fixar a peça 01 nas peças 03 e 02 utilizando a ferragem (B). | PASSO 2 | Fixar a peça 03 na peça 04 e depois a peça 04 na peça 02 utilizando a ferragem (B). |
| STEP 1 | Fix the piece 01 in the pieces 03 and 02 using the (B). | PASSO 2 | Fix the 03 in the 04 after the piece 04 in the 02 using (B). |
| PASO 1 | Fije la pieza 01 en las piezas 03 y 02 usando (B). | PASSO 2 | Fije la 03 en la 04 y después la 04 en la 02 usando (B). |
| 04PÇS B |  | 04PÇS B |  |
| PASSO 3 | Fixar a peça 04 na peça 05 utilizando ferragem (B). | PASSO 4 | Fixar a peça 04 nas peças 06 utilizando ferragem (B). |
| STEP 3 | Fix the 04 in the 05 using (B). | STEP 4 | Fix the 04 in the 06 using (B). |
| PASO 3 | Fije la 04 en la 05 usando (B). | PASO 4 | Fije la 04 en la 06 usando (B). |
| 02PÇS B |  | 08PÇS B |  |

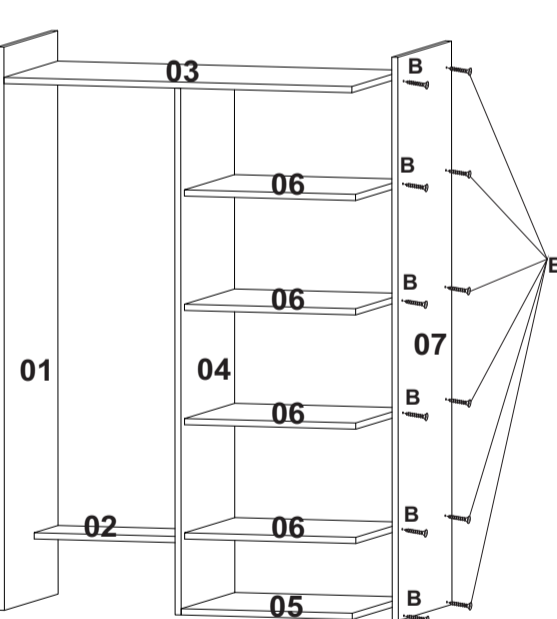
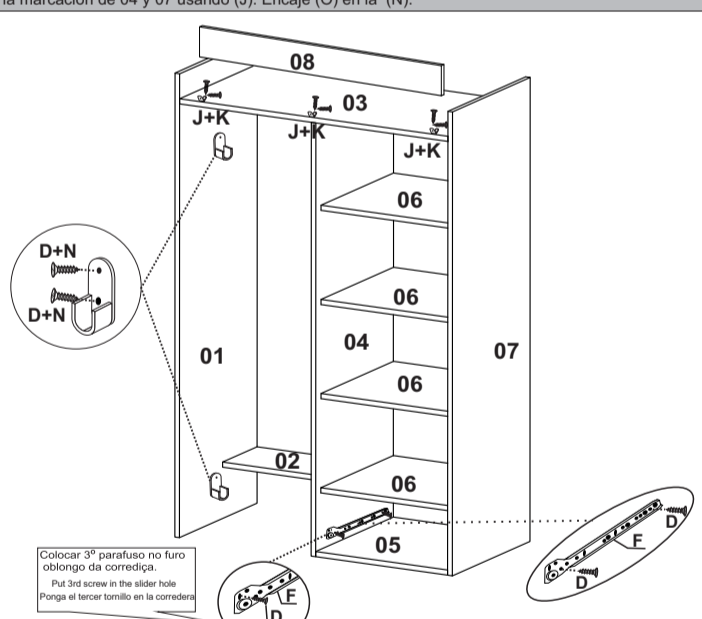
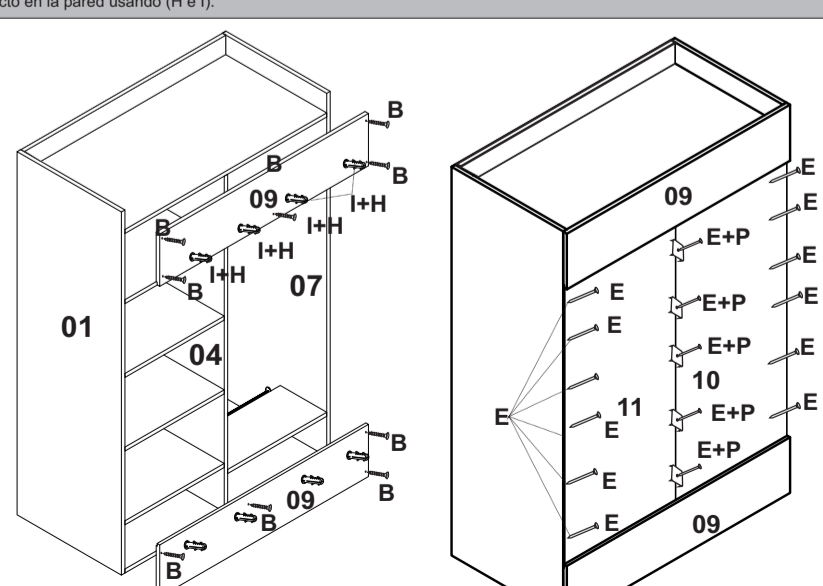
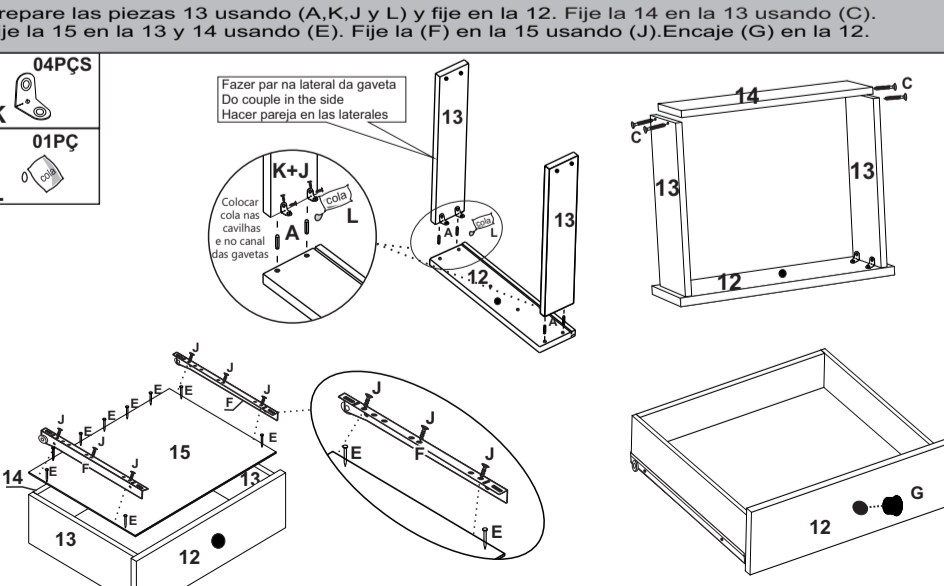
| | | | |
|--|--|---|--|
| PASSO 5 | Fixar a peça 07 nas peças 06 utilizando ferragem (B). | PASSO 6 | Fixar a peça 08 nas peças 03 utilizando ferragem (K, J). Fixar o acessório (N) nas marcações das peças 01 e 04 utilizando a ferragem (D). Fixar o acessório (F) nas marcações das peças 04 e 07 utilizando a ferragem (J). Encaixar o acessório (O) nos acessórios (N). |
| STEP 5 | Fix the 07 in the 06 using the (B). | STEP 6 | Fix the 08 in the 03 using (K, J). Fix the (N) in the marc of 01 and 04 using (D). Fix the (F) in the marc of 04 and 07 using (J). Fitting the (O) in the (N). |
| PASO 5 | Fije la 07 en la 06 usando (B). | PASO 6 | Fije la 08 en la 03 usando (K, J). Fije la (N) en la marcación de 01 y 04 usando (D). Fije la (F) en la marcación de 04 y 07 usando (J). Encaje (O) en la (N). |
| 12PÇS B |  | 03PÇS K 06PÇS J 04PÇS N 02PÇS O 08PÇS D 01PÇ F |  |
| PASSO 7 | Fixar a peça 09 nas peças 01, 04 e 07 utilizando a ferragem (B). Preparar as peças 10 e 11 nas peças 01, 04 e 07 utilizando as ferragens (E e P). Fixar o produto na parede utilizando as ferragens (H e I). | PASSO 8 | Preparar as peças 13 utilizando as ferragens (A, K, J e L) e fixar na peça 12. Fixar a peça 14 nas peças 13 utilizando a ferragem (C). Fixar a peça 15 nas peças 13 e 14 utilizando a ferragem (E). Fixar o acessório (F) na peça 15 utilizando a ferragem (J). Encaixar o acessório (G) na peça 12. |
| STEP 7 | Fix the 09 in the 01, 04 and 07 using (B). Nail the 10 and 11 in the 01, 04 and 07 using (E and P). Fix the product in the wall using (H and I). | STEP 8 | Prepare the 13 using (A, K, J and L) and fix in the 12. Fix the 14 in the 13 using (C). Fix the 15 in the 13 and 14 using (E). Fix (F) in the 15 using (J). Fitting (G) in the 12. |
| PASO 7 | Fije la 09 en las 01, 04 y 07 usando (B). Ponga clavos en la 10 y 11 en las 01, 04 y 07 usando (E y P). Fije el producto en la pared usando (H e I). | PASO 8 | Prepare las piezas 13 usando (A, K, J y L) y fije en la 12. Fije la 14 en la 13 usando (C). Fije la 15 en la 13 y 14 usando (E). Fije la (F) en la 15 usando (J). Encaje (G) en la 12. |
| 10PÇS B 17PÇS E 08PÇS H 08PÇS I 05PÇS P |  | 04PÇS A 04PÇS C 09PÇS E 01PÇ F 01PÇS G 06PÇS J |  |