

Item	Caixa	Qty	Descrição	Medidas (mm)	B25-66	B25-88	B25-95
					Branco/Branco/Rosa-Chá	Moka/Moka/Fendi	Rústico/Rústico/Fendi
01	1/2	01	Rodapé frontal/ Pie frontal	1062x120x12	03271124	03271170	03271171
02	1/2	01	Rodapé traseiro/ Pie trasero	1062x120x12	03271129	03271172	03271172
03	1/2	01	Lateral esquerda/ Lateral izquierdo	1955x500x15	03152744	03152843	03152845
04	1/2	01	Travessa base frontal/ Base delantera travesaño	1062x80x12	03301114	03301148	03301150
05	1/2	01	Travessa base traseira/ Base posterior travesaño	1062x80x12	03301115	03301115	03301115
06	2/2	01	Divisão das gavetas/ División de cajones	500x456x12	03061221	03061270	03061271
07=11	2/2	01	Travessa frontal/ Travesaño delantero	525x60x12	03301113	03301147	03301149
08	1/2	01	Tampo das gavetas/ Cubre los cajones	1062x500x15	03292625	03292725	03292726
09	2/2	01	Divisão/ División	1267x420x12	03061220	03061220	03061220
10	1/2	01	Lateral direita/ Lateral derecho	1955x500x15	03152743	03152842	03152844
11=07	2/2	01	Travessa frontal/ Travesaño delantero	525x60x12	03301113	03301147	03301149
12	2/2	02	Prateleira fixa/ Estante fijo	525x350x12	03221128	03221128	03221128
13	1/2	01	Tampo superior/ Cubierta superior	1062x500x15	03292626	03292626	03292626
14	2/2	02	Fundo/ Fondo	1285x543x3	03111337	03111337	03111337
15	1/2	02	Fundo cru/ Fondo raw	543x474x3	03111338	03111338	03111338
16	2/2	01	Chapéu/ Sombrero	1090x100x15	03050340	03050357	03050358
17	2/2	02	Porta/ Puerta	1252x546x15	03211765	03211850	03211851
18	1/2	02	Frente de gaveta / Frente del cajón	533x152x15	03131026	03131066	03131068
19	1/2	02	Frente de gaveta maior/ Frente del cajón mayor	533x260x15	03131027	03131067	03131069
20	1/2	08	Lado de gaveta/ Lado del cajón	350x100x12	03140530	03140530	03140530
21	1/2	04	Ripa de trás/ Listón trasero	500x100x12	03240638	03240638	03240638
22	1/2 e 2/2	04	Fundo de gaveta/ Fondo del cajón	499x367x3	03120472	03120472	03120472

LISTA DE FERRAGENS

<b>A</b> 	<b>B</b> 	<b>C</b> 	<b>D</b> 	<b>E</b> 
<b>F</b> 	<b>G</b> 	<b>H</b> 	<b>I</b> 	<b>J</b> 
<b>K</b> 	<b>L</b> 	<b>M</b> 	<b>N</b> 	<b>O</b> 
<b>P</b> 	<b>Q</b> 	<b>R</b> 	<b>S</b> 	<b>T</b> 
<b>U</b> 	<b>V</b> 	<b>W</b> 	<b>X</b> 	<b>Y</b> 

AVISO

Para limpeza de seu móvel, use uma flanela seca ou umedecida, e não utilize produtos químicos que possam danificar seu produto.

SISTEMA DE MONTAGEM

O sistema de montagem dos produtos, funciona de acordo com a ordem crescente dos números indicados no desenho. Ex: 01, 02, 03, 04... até a conclusão da montagem.

AVISO

Para limpeza de seu móvel, use uma flanela seca ou umedecida, e não utilize produtos químicos que possam danificar seu produto.

SISTEMA DE MONTAGEM

O sistema de montagem dos produtos, funciona de acordo com a ordem crescente dos números indicados no desenho. Ex: 01, 02, 03, 04... até a conclusão da montagem.



INSTRUÇÃO DE MONTAGEM

Roupeiro 02 Pts Deslizantes 04 Gav. / Armario 02 Pts correderas 04 Gav.

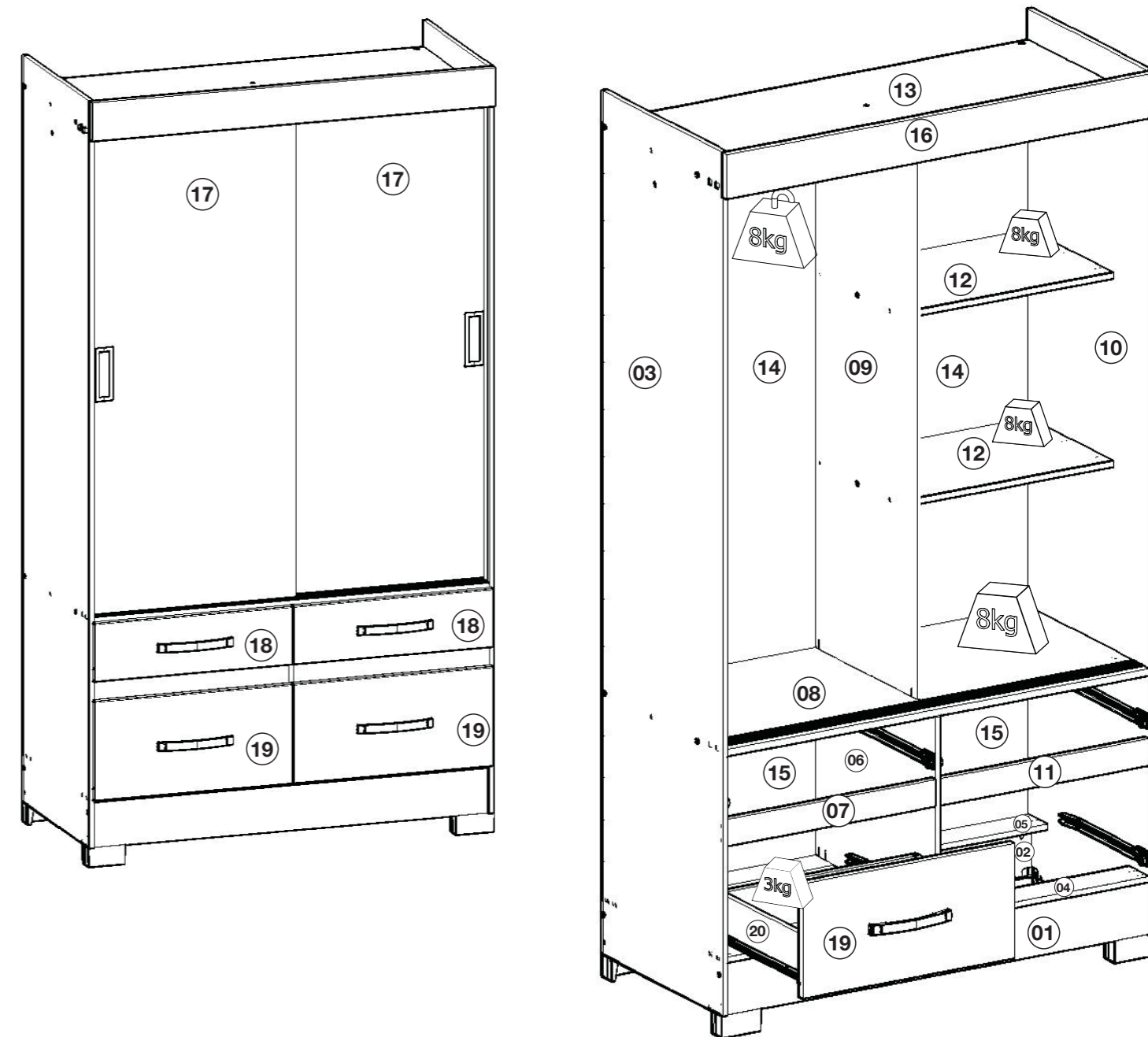

Pesos máximos recomendados com carga uniformemente distribuídas.  
Peso máximo recomendado con la carga distribuida uniformemente.

- B25-66 - Branco/Branco/Rosa-Chá
- B25-88 - Moka/Moka/Fendi
- B25-95 - Rústico/Rústico/Fendi

REQUISITOS PARA MONTAGEM  
REQUISITOS PARA LA ASAMBLEA

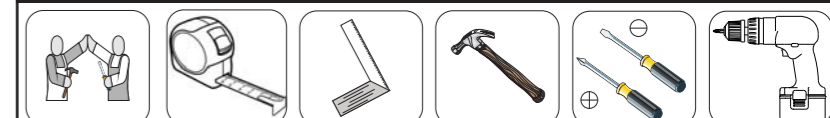

Imagens meramente ilustrativas / Imágenes meramente ilustrativas

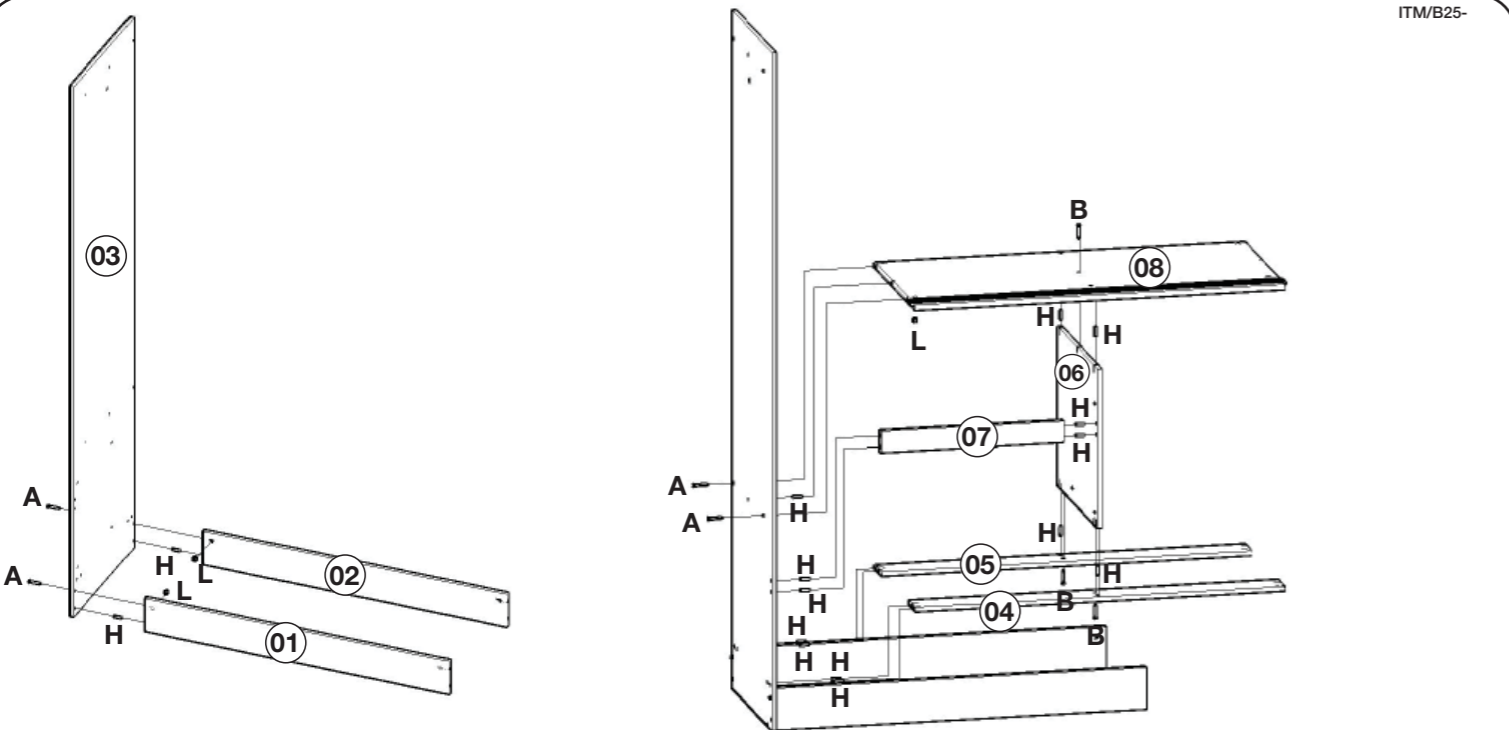

El pieza nº 11 es igual a la pieza nº 07

A peça nº 11 é igual a peça nº 07

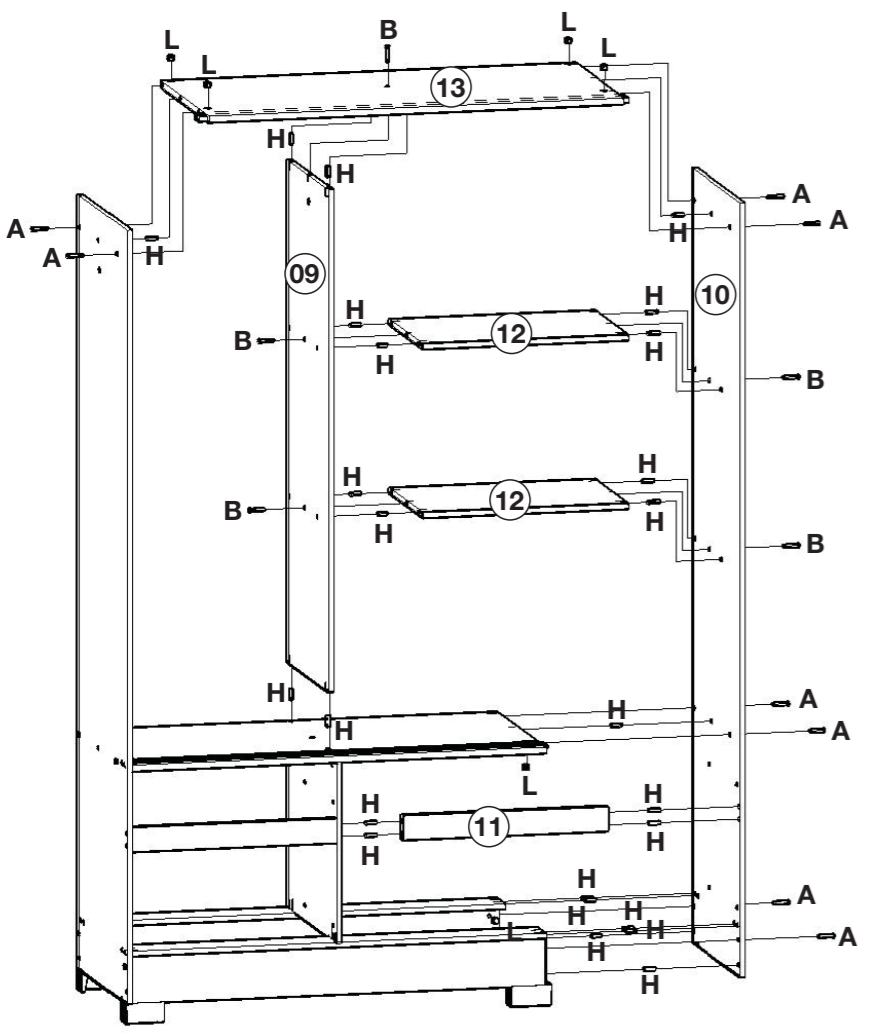

Fixação da cantoneira (M) no chapéu (16).

Soporte de fijación (M) sombrero (16).

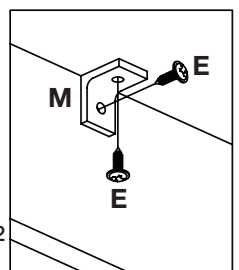
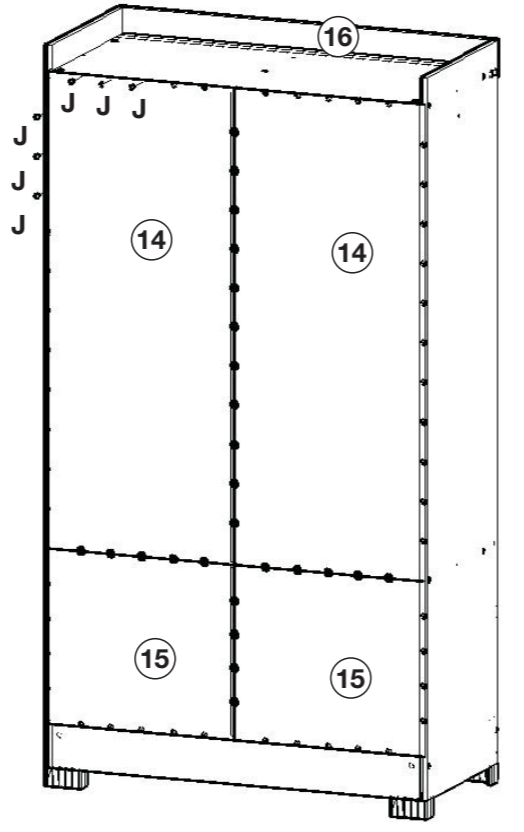
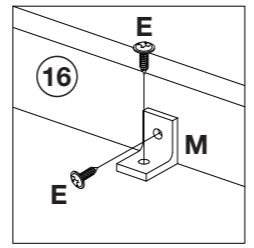

Fixação das 2 cantoneiras (M) nas peças nº (04) e (05) com as peças de nº (01) e (02).

La fijación de 2 ángulos (M) en el número piezas (04) y (05) con el número de piezas (01) y (02).

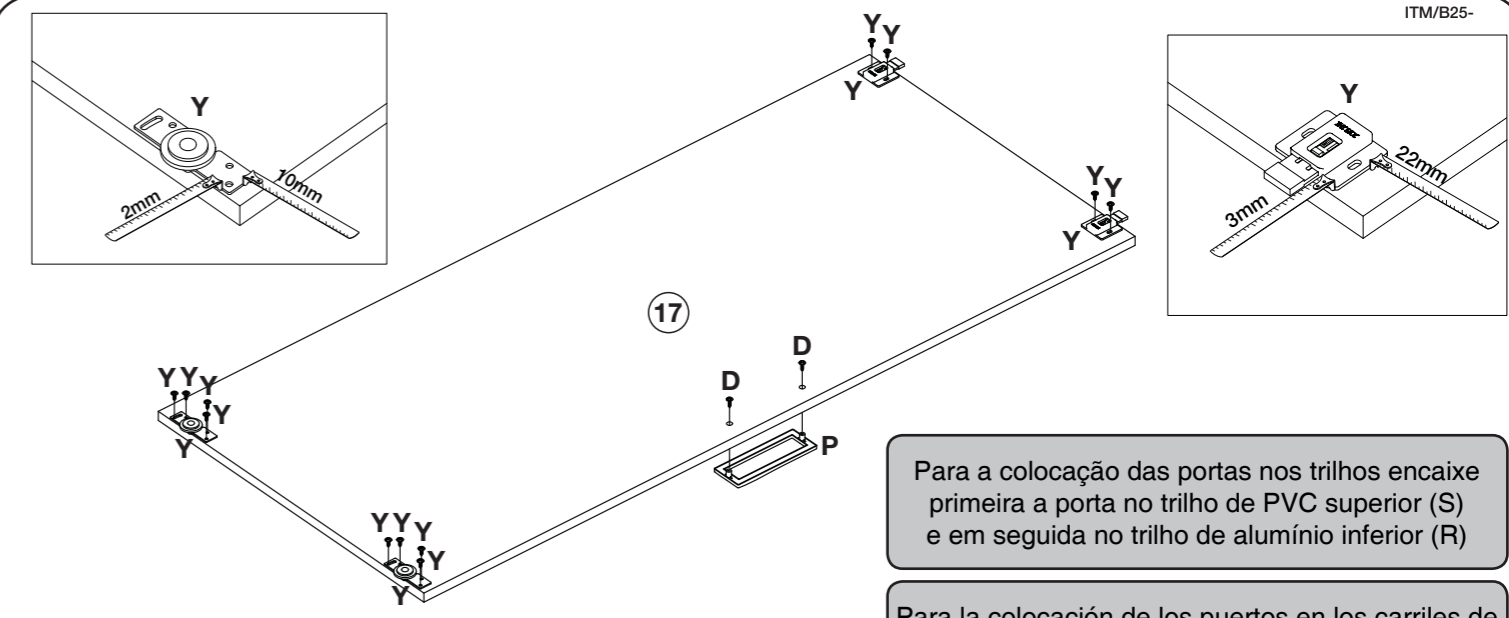
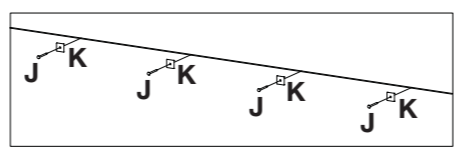
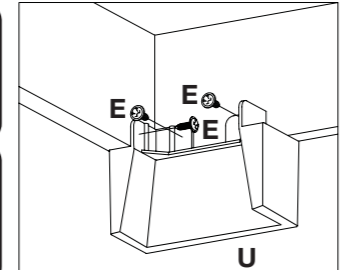

Para a colocação das portas nos trilhos encaixe primeira a porta no trilho de PVC superior (S) e em seguida no trilho de alumínio inferior (R)

Para la colocación de los puertos en los carriles de conexión la primera puerta en el carril superior PVC (S) y luego el riel de aluminio inferior (R)

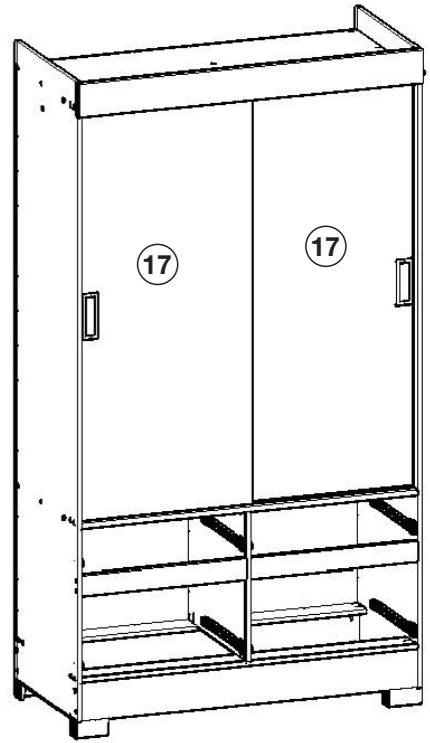
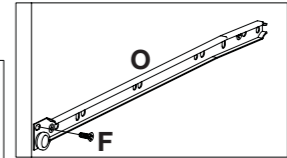
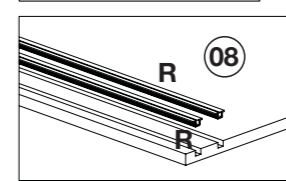
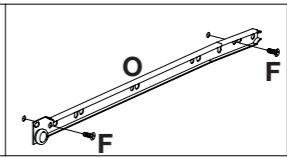
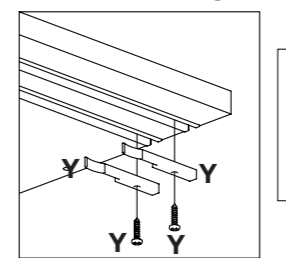
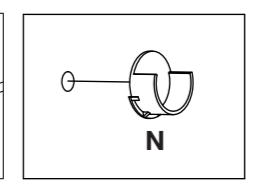
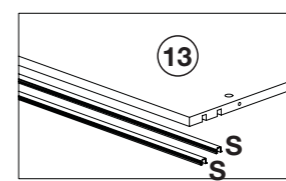
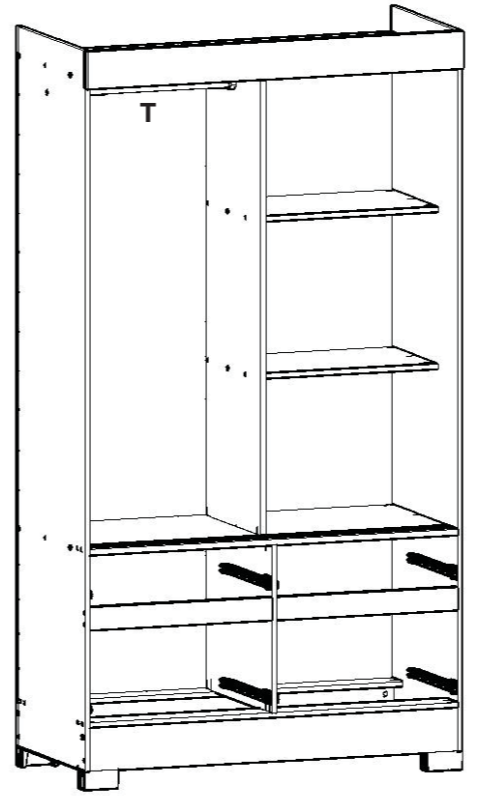

Montagem Frente de Gaveta 2x

Montagem Frente de Gaveta Maior 2x

Conjunto de Cajón Frente 2x

Conjunto de Cajón Frente Mayor 2x

