



LFE10

MÁQUINA DE LAVAR

MANUAL DE INSTRUÇÕES



Manual do Usuário

Obrigado por escolher a Electrolux. Neste manual você encontra todas as informações para a sua segurança e o uso adequado da sua Lavadora. Leia todas as instruções antes de utilizar o aparelho e guarde-as para futuras referências. Em caso de qualquer dúvida, ligue para o Serviço de Atendimento ao Consumidor 3004 8778 (capitais e regiões metropolitanas) e 0800 728 8778 (demais localidades). Consulte nosso site na Internet www.electrolux.com.br, nele você poderá encontrar informações sobre acessórios originais Electrolux, assim como informações de manuais e catálogos de toda a linha de produtos Electrolux.

IMPORTANTE

- **Guarde a nota fiscal de compra. A garantia só é válida mediante sua apresentação no Serviço Autorizado Electrolux.**
- **A etiqueta de identificação onde estão as informações do código, modelo, fabricante e outras, será utilizada pelo Serviço Autorizado Electrolux caso sua Lavadora necessite reparo. Não retire-a do local onde está adesivada.**

Dicas Ambientais

O material da embalagem é reciclável. Procure selecionar plásticos, papel e papelão e enviar às companhias de reciclagem.

Este aparelho não pode ser tratado como lixo doméstico. Em vez disso deve ser entregue ao centro de coleta seletiva para reciclagem de equipamentos elétricos e eletrônicos que atenda à legislação local.



Índice

1. Segurança	02
2. Descrição do aparelho	03
3. Instalação	04
4. Painel de Controle	07
5. Visor (Display LCD)	08
6. Programas de Lavagem	09
7. Opções	10
8. Programações	11
9. Utilização Diária	11
10. Sugestões e Dicas	14
11. Manutenção e Limpeza	15
12. Resolução de Problemas	16
13. Abertura de Emergência da Porta	19
14. Diagrama Elétrico	20
15. Dados Técnicos	21
16. Certificado de Garantia do Produto	24
17. Certificado de Garantia do Motor	26

1. Segurança

Para Crianças

Evite acidentes. Após desembalar a Lavadora, mantenha o material da embalagem fora do alcance de crianças. Não permita que a Lavadora seja manuseada por crianças, mesmo estando desligada.

Para o Usuário/Instalador

IMPORTANTE

- **Desligue a Lavadora da tomada sempre que fizer limpeza ou manutenção.**
- **Nunca desligue a Lavadora da tomada puxando pelo cabo elétrico. Use o plugue.**
- **Não altere o plugue de sua Lavadora.**
- **Se o cabo de alimentação estiver danificado, este deve ser substituído pelo Serviço Autorizado Electrolux, afim de evitar riscos.**
- **Tenha cuidado para que a Lavadora não fique apoiada sobre o cabo elétrico.**
- **É perigoso modificar as especificações ou características da Lavadora.**
- **Nunca instale a Lavadora sobre tapetes e carpetes.**
- **Este produto deve ser instalado em locais protegidos, onde não haja gotejamento ou respingo de água sobre o painel de controle, pois isto pode causar incêndio, choque elétrico ou danos ao produto.**
- **Descarte a caixa, sacos plásticos e outros materiais da embalagem depois que a Lavadora for desembalada, para evitar que as crianças brinquem com estes materiais.**
- **Antes de retirar a Lavadora para descarte, retire a porta do produto para evitar sufocamento acidental.**

⚠ ATENÇÃO

Jamais deixe velas ou incensos acesos sobre a Lavadora, sob risco de provocar incêndios. É de sua responsabilidade:

- **Não usar alvejante, amônia ou ácido (como vinagre ou removedores de ferrugem) na mesma lavagem. Isto pode causar vapores tóxicos.**
- **Retirar o cabo elétrico da tomada antes de executar a limpeza ou qualquer reparo na sua Lavadora.**
- **Manter as instalações elétricas da sua residência em conformidade com as normas ABNT NBR 5410 (Norma Brasileira de Instalações Elétricas de baixa tensão).**
- **Não lavar materiais que contenham fibra de vidro, pois pequenas partículas podem aderir nas roupas lavadas nas próximas cargas e causar irritação na pele.**
- **Não espirrar água no painel de controle da lavadora, pois isso pode causar incêndio ou choque elétrico.**

IMPORTANTE

Este aparelho não se destina à utilização por pessoas (inclusive crianças) com capacidades físicas, sensoriais ou mentais reduzidas, ou por pessoas com falta de experiência e conhecimento, a menos que tenham recebido instruções referentes à utilização do aparelho ou estejam sob a supervisão de uma pessoa responsável pela sua segurança. As crianças devem ser vigiadas para assegurar que elas não estejam brincando com o aparelho.

2. Descrição do Aparelho

1. Tampo
2. Gaveta distribuidora de sabão em pó/líquido e amaciante.
3. Pannel de controle
4. Puxador da porta
5. Etiqueta de características
6. Filtro da bomba de drenagem
7. Pés de nivelamento do aparelho

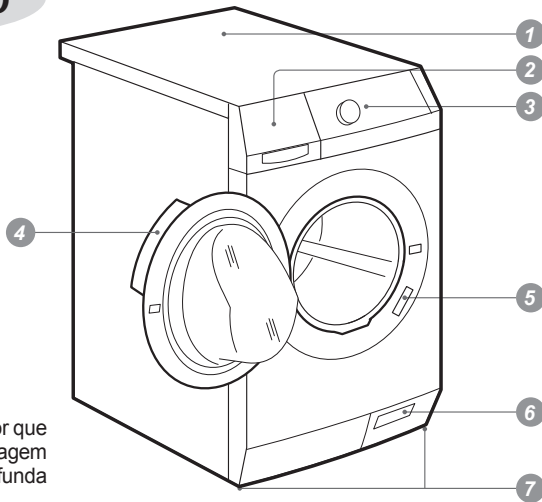

Vapor System

Este produto possui exclusivo sistema de vapor que quando usado associado aos programas de lavagem Tira-Manchas e Brancas proporciona uma profunda limpeza de suas roupas.

INVERTER Techno

Tecnologia aplicada ao controle do Motor que garante uma maior eficiência energética, uma lavagem com baixos níveis de ruído além de proporcionar uma alta velocidade de centrifugação de 1400rpm. Graças a essa tecnologia o motor possui 10 anos de garantia.

Função Time Manager

Exclusiva função que permite ajustar o tempo dos programas de lavagem em até 6 níveis de tempo e assim programar sua lavagem de acordo a sua necessidade.

Display LCD e Teclas Touch

Display em LCD facilita a visualização das funções e etapas de lavagem associado com as Teclas Touch proporcionam um design arrojado, facilitando a limpeza sem perder a elegância.

Programa Rápido 14min

O programa de lavagem mais rápido do mercado. Exclusivo programa desenvolvido para roupas pouco sujas e em pequena quantidade. Lave suas roupas com eficiência e aproveite o tempo livre.

Programa TIRA ODOR

Exclusivo programa que remove odores indesejáveis, sem necessidade de detergentes ou outros produtos químicos. A tecnologia vapor system atua para que suas roupas estejam sempre limpas e livres de odores.

Tecla Passa Fácil

Função especial que além de lavar mais delicadamente suas roupas, adiciona vapor ao término do ciclo de lavagem. Dessa forma suas roupas saem com menos rugas e muito mais fáceis de serem passadas

Jet-System

Sua lavadora possui a função Jet-System o qual um sistema de recirculação através de uma bomba recircula toda água da lavagem para a parte da frente da lavadora, lavando suas roupas como se fosse um chuveiro. Consequentemente, esta tecnologia dilui melhor o sabão e permite o consumidor utilizar uma quantidade menor de sabão.

Sistema de centrifugação segura

O produto monitora os níveis de vibração durante a centrifugação detectando se as roupas estão desbalanceadas e automaticamente as redistribui no cesto permitindo uma operação silenciosa e segura.

Pré-Lavagem

Para limpeza ainda mais eficaz de peças com sujeira muito pesada.

Adiar Início

Função que permite adiar o início da lavagem e assim programar o seu dia de acordo com sua necessidade.

Acessórios

• **Kit Junção** - tem por finalidade complementar a montagem da Lavadora quando montado sob a Secadora modelo SFE12. Este acessório pode ser comprado na Rede Autorizada Electrolux.

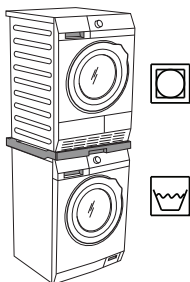

3. Instalação

Para sua tranquilidade, a Electrolux possui uma rede de Serviços Autorizados altamente qualificada para instalar a sua lavadora. Entre em contato com um dos Serviços Autorizados Electrolux, que está na relação encontrada junto a este Manual de Instruções. Por esse serviço será cobrada uma taxa de instalação.

⚠ ATENÇÃO

Caso a base da embalagem não for retirada, a sua lavadora poderá apresentar defeitos que não serão cobertos pela garantia.

Escolha do Local

Evite instalar sua lavadora embaixo de varais e locais expostos a chuva, goteiras ou excesso de umidade (ex. banheiro). Nunca jogue água no painel da sua lavadora, pois isso poderá danificá-la. Para a limpeza do painel use apenas um pano úmido



1 - Retirada da Embalagem

1. Remova o plástico que envolve o aparelho.
2. Proteja o piso com uma das laterais de isopor que compõe a embalagem do aparelho. Com cuidado deite a lavadora e retire a base de isopor.
3. Volte a lavadora à posição normal de uso.

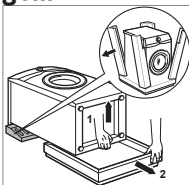

2 - Desconecte a mangueira de drenagem

A mangueira de drenagem vem fixa juntamente com o cabo de alimentação no parafuso de transporte da lavadora que devem ser retirados para utilização.

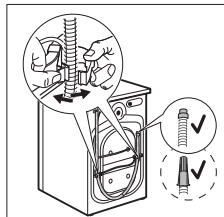

3 - Retirada dos Parafusos de Transporte

Antes de utilizar o aparelho, os parafusos de transporte devem ser retirados. Solte os 3 parafusos localizados na parte posterior, conforme indicado na figura. Retire-os puxando pela borracha até que saiam completamente da lavadora. Guarde-os para o caso de uma eventual necessidade de transporte deste aparelho.

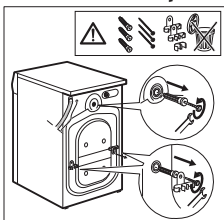

⚠ ATENÇÃO

Se os parafusos não forem removidos poderá ocorrer vibração, ruído e mau funcionamento.

IMPORTANTE

Os parafusos de transporte devem ser instalados sempre que a lavadora for transportada.

4 - Feche os furos dos parafusos

Feche os furos dos parafusos com os tapafuros fornecidos com o aparelho.

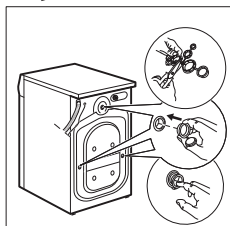

5 - Nivelamento

Para nivelar, certifique-se de que o aparelho está sem água e/ou roupas, incline-o cuidadosamente a lavadora e gire os pés com o auxílio de uma chave para parafuso sextavado de 10mm.

O nivelamento evita ruído, vibração, deslocamento e problemas ao aparelho.

Não utilize pés diferentes dos originais.

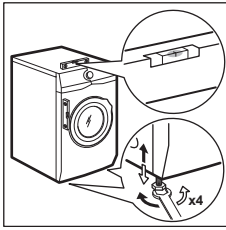

IMPORTANTE

Verifique com um nível de bolha se a lavadora está nivelada e com os quatro pés firmemente apoiados no chão.

6 - Mangueira de entrada de Água

A lavadora deve ser conectada ao fornecimento de água através da mangueira nova que acompanha o aparelho (mangueiras velhas não devem ser usadas).

Use torneira de entrada da água com rosca 3/4" (14Fpp - 14 Fios por polegada).

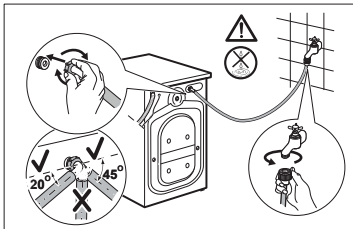

ATENÇÃO

Conecte a mangueira fornecida com o aparelho apenas na saída de água fria de sua residência. Abra a torneira e verifique se não há vazamentos.

Pressão de água

Para garantir uma pressão adequada de enchimento, deve-se ter uma altura mínima entre a base da caixa d'água e a entrada da lavadora de 2,4 metros.

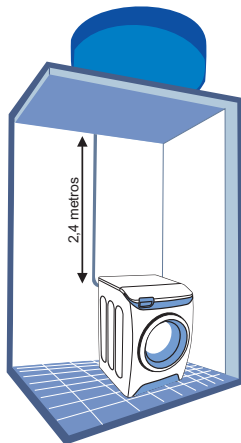

Obs.: A pressão de entrada de água deve estar entre 2,4 e 81 metros de coluna d'água (0,02 e 0,8 MPa). Caso a pressão da água na sua residência seja maior, use redutor de pressão.

Em alguns locais é possível que a água seja fornecida suja. Neste caso instale um filtro de passagem de água na torneira para evitar manchas na roupa.

Este filtro pode ser adquirido na Rede Nacional de Serviço Autorizado Electrolux.

7 - Mangueira de drenagem

O local de drenagem deve ter uma altura mínima de 60 cm e máxima de 100 cm.

Se a mangueira de drenagem for muito longa, não a force para dentro do aparelho, pois isso causará ruídos anormais.

Introduza no máximo 15cm no sifão para evitar o efeito sifão, que faz com que a água drenada retorne para dentro do aparelho.

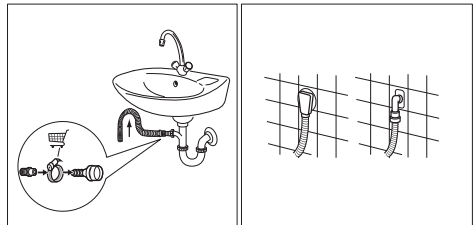
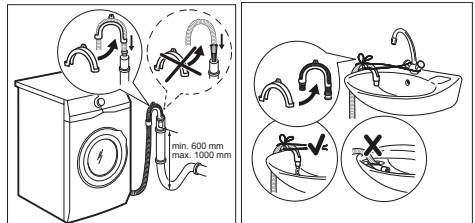

Instalação Elétrica

ATENÇÃO

Antes de ligar a sua Lavadora, verifique se a tensão (voltagem) da tomada onde a Lavadora será ligada é igual à tensão indicada na etiqueta localizada próxima ao plugue (no cabo elétrico).

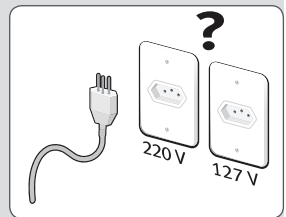

Para sua segurança, solicite a um electricista de sua confiança que verifique a condição da rede elétrica do local de instalação da Lavadora. Para mais informações entre em contato com o Serviço Autorizado Electrolux.

⚠️ ATENÇÃO

Em função do diâmetro dos plugues torna-se impossível a inserção de um plugue de 20A em uma tomada de 10A, evitando-se, desta forma, uma situação de sobrecarga.

Entretanto, o Consumidor poderá utilizar um plugue de 10A em uma tomada de 20A.

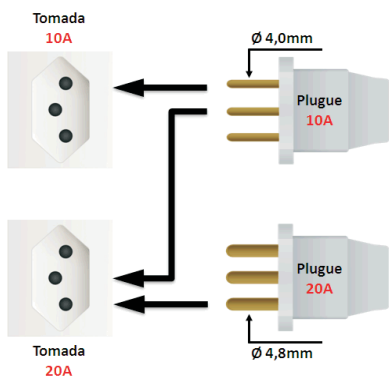

⚠️ ATENÇÃO

Ligue sua Lavadora a uma tomada exclusiva, não utilize extensões ou conectores tipo T (benjamins).

Não use adaptadores.



Disjuntores

É obrigatória a instalação de disjuntores exclusivos para a Lavadora.

Em caso de dúvida com relação ao sistema elétrico de sua residência, consulte a concessionária de energia elétrica.

Tensão 127V

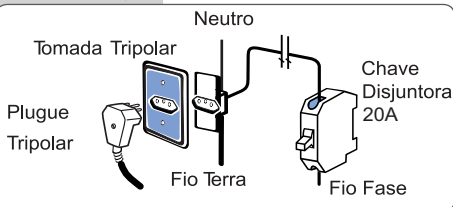

Para a Lavadora 127V, utilize um disjuntor de 20A na fase.

Tensão 220V

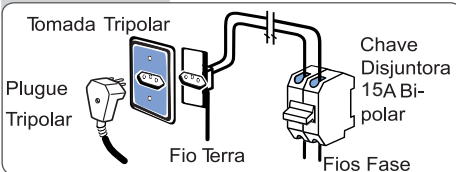

Para a Lavadora 220V (entre duas fases), utilize um disjuntor bipolar de 15A.

Tensão 220V - monofásica

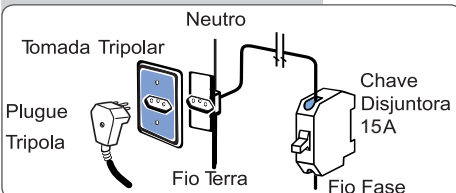

Algumas regiões possuem 220V entre fase e neutro. Neste caso, utilize um disjuntor de 15A na fase.

Fio Terra

Sua lavadora já possui fio terra embutido no cabo elétrico (pino do meio no plugue). Para sua segurança solicite a um electricista que instale o fio terra na tomada de sua residência (caso não exista).

Informamos que o plugue do cabo de alimentação deste eletrodoméstico respeita o novo padrão estabelecido pela norma NBR 14136, da Associação Brasileira de Normas Técnicas – ABNT, e pela Portaria nº 02/2007, do Conmetro.

Assim, caso a tomada da sua residência ainda se encontre no padrão antigo, recomendamos que providencie a substituição e adequação da mesma ao novo padrão NBR14136, com um electricista de sua confiança.

Os benefícios do novo padrão de tomada são:

- Maior segurança contra risco de choque elétrico no momento da conexão do plugue na tomada;
- Melhoria na conexão entre o plugue e tomada, reduzindo possibilidade de mau contato elétrico;
- Diminuição das perdas de energia.

Lembramos, ainda, que para aproveitar o avanço e a segurança da nova padronização, é necessário o aterramento da tomada, conforme a norma de instalações elétricas NBR5410 da ABNT.

Em caso de dúvidas, consulte um profissional da área.

4. Painel de Controle

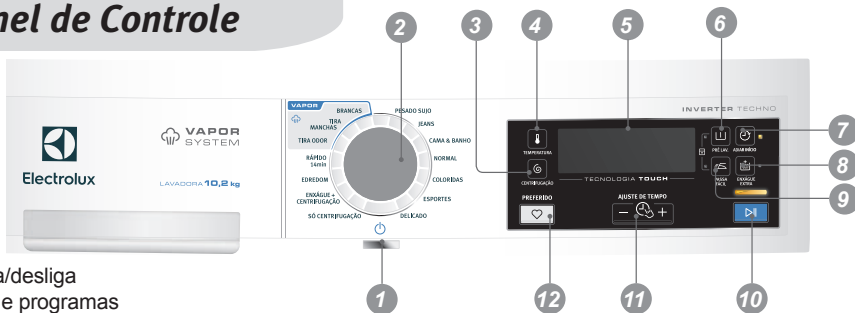

1. Tecla liga/desliga
2. Seletor de programas
3. Tecla para seleção da velocidade de centrifugação
4. Tecla para seleção da temperatura da água
5. Visor (Display LCD)
6. Tecla Pré-lavagem
7. Tecla Adiar Início
8. Tecla para Enxágue Extra
9. Tecla Passa Fácil
10. Tecla Início/Pausa
11. Teclas para ajuste de tempo
12. Tecla programa Preferido

	<p>Tecla para ligar e desligar a lavadora</p>
	<p>Seletor de programas. Você pode selecionar o tipo de programa que deseja executar de acordo com a roupa a ser lavada. Este seletor pode ser girado para qualquer lado.</p>
	<p>Com a tecla CENTRIFUGAÇÃO. Você pode ajustar a intensidade da centrifugação e ainda ADIAR a mesma para realizá-la no momento desejado.</p>
	<p>Essa tecla deve ser usada para ajustar a temperatura da água de acordo com o tipo de roupa a ser lavada. Quando a tecla é pressionada, a temperatura da água pode ser selecionada em: Fria, 20°C, 30°C, 40°C, 50°C e 60°C em aparelhos 127V e Fria, 20°C, 30°C, 40°C, 50°C, 60°C e 90°C em aparelhos 220V.</p>
	<p>Habilita a pré-lavagem tornando ainda mais eficaz a limpeza de peças com sujeira muito pesada. Quando selecionado essa opção deve-se colocar sabão no compartimento apropriado da gaveta de sabão.</p>
	<p>Use a tecla ADIAR INÍCIO para adiar o início da lavagem. Cada vez que a tecla for pressionada será somado um tempo para o início do programa selecionado. Após selecionado o tempo de Adiar Início desejado, aperte a tecla INÍCIO/PAUSA para iniciar uma contagem regressiva até o início do programa selecionado. Ao término desta contagem, o aparelho iniciará o programa selecionado.</p>
	<p>Tecla deve ser pressionada quando desejar adicionar um enxágue a lavagem selecionada.</p>
	<p>Função deve ser selecionado para as roupas saírem com menos rugas. Muito mais facilidade na hora de passar.</p>
	<p>Pressione a tecla INÍCIO/ PAUSA para iniciar o programa de lavagem. A tecla INÍCIO/PAUSA pode ser utilizada para iniciar ou parar temporariamente a programação selecionada.</p>
	<p>Tecla ajuste de tempo. Pode ser usada para diminuir ou aumentar o tempo de lavagem para um programa selecionado.</p>
	<p>Se desejar, utilize a tecla PREFERIDO para memorizar algum programa de sua preferência. Para isto, configure a lavadora de maneira que desejar e pressione a tecla PREFERIDO até que o visor apresente "MEM". Quando for utilizar o aparelho novamente com o mesmo programa, aperte a tecla PREFERIDO e em seguida a tecla INÍCIO/PAUSA".</p>
	<p>Quando pressionada as teclas por 3 segundos todas as teclas do painel são travadas. Previne que qualquer criança altere a programação de sua lavadora com o aparelho em funcionamento.</p>

5. Visor (Display LCD)

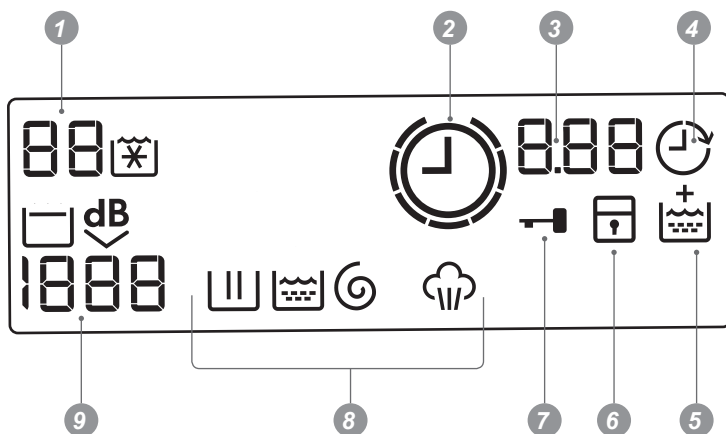

1. Área da Temperatura da Água

- Indicador de temperatura em °C
- Indicador de água fria 

2. Indicador de ajuste de tempo

- Duração do programa
- Adiar Início

- Códigos de alarme
- Mensagem de erro
- O programa terminou

4. Indicador de Adiar Início





5. Indicador de enxágue extra permanente

- Indicador de bloqueio de segurança para crianças



7. Indicador de porta bloqueada

- Não é possível abrir a porta do aparelho quando o símbolo estiver aceso
- Pode abrir a porta quando o símbolo estiver apagado

8. Indicadores da lavagem

- Fase de lavagem 
- Fase de enxágue 
- Fase de centrifugação 
- Fase de vapor 









9. Área da centrifugação

- Indicador da velocidade de centrifugação
- Indicador da opção "Adiar Centrifugação" 
- Indicador da opção "Extra silencioso" 
- Indicador da opção "Sem centrifugação" 

6. Programas de Lavagem

Programas de lavagem/ Temperatura da água	Carga e velocidade máxima de centrifugação	Descrição do programa
PESADO SUJO Fria – 60°C (127V) Fria – 90°C* (220V)	10,2kg 1400rpm	Roupas muito sujas exceto com tecidos delicados. (Viscose, seda, lã)
JEANS Fria – 40°C	10,2kg 1400rpm	Roupas Jeans.
CAMA & BANHO Fria – 60°C	8kg 1000rpm	Lençóis, fronhas, toalhas de banho e toalhas de rosto.
NORMAL Fria – 60°C (127V) Fria – 90°C* (220V)	10,2kg 1400rpm	Roupas do dia a dia.
COLORIDAS Fria – 30°C	10,2kg 1400rpm	Roupas coloridas com tecidos delicados.
ESPORTES Fria – 40°C	2,5kg 800rpm	Roupas de academia e prática de esportes.
DELICADO Fria – 40°C	4kg 800rpm	Roupas delicadas que podem ser facilmente danificadas (seda, tecidos delicados, cortinas e etc).
SÓ CENTRIFUGAÇÃO	10,2kg / 1400rpm	Programa usado quando desejar somente centrifugar qualquer tipo de tecido. Para roupas de tecidos delicados utilize velocidades mais baixas.
ENXÁGUE + CENTRIFUGAÇÃO	10,2kg 1400rpm	Programa usado para somente enxaguar e centrifugar qualquer tipo de tecido. Para roupas de tecidos delicados utilize velocidades mais baixas.
EDREDOM Fria – 40°C	4,5kg 800rpm	Utilizado para lavar cobertas, colchas, mantas e edredons somente uma peça.
RÁPIDO 14min	1,5kg 800rpm	Roupas de tecidos delicados. Com pouca sujidade.
TIRA ODOOR 30°C	1,5kg	Programa que remove odores indesejáveis, sem necessidade de detergentes ou outros produtos químicos.
TIRA MANCHAS 40°C – 60°C (127V) 40°C – 90°C* (220V)	6kg 1400rpm	Roupas muito sujas e/ou encardidas (pano de chão, roupas de algodão e etc).
BRANCAS 40°C – 60°C (127V) 40°C – 90°C* (220V)	6kg 1400rpm	Roupas brancas de algodão, linho, Toalhas, lençóis e etc.

Compatibilidade das opções com os programas

PROGRAMA									Ajuste Tempo
PESADO SUJO	■	■	■	■	■	■	■	■	■
JEANS	■	■	■		■	■	■	■	■
CAMA & BANHO	■					■	■		
NORMAL	■	■	■	■	■	■	■	■	■
COLORIDAS	■	■	■	■	■	■	■	■	■
ESPORTES	■	■	■	■	■	■	■	■	■
DELICADO	■	■	■	■	■	■		■	■
SÓ CENTRIFUGAÇÃO	■	■				■			
ENXÁGUE + CENTRIFUGAÇÃO	■	■	■			■		■	
EDREDOM	■	■				■		■	
RÁPIDO 14 min	■	■	■			■			
TIRA ODOOR	■					■			
TIRA MANCHAS	■	■	■	■	■	■	■	■	■
BRANCAS	■	■	■	■	■	■	■	■	■

7. Opções

7.1 Temperatura

Selecione esta opção para alterar a temperatura da água da lavagem. Indicador  = água fria.

O visor apresenta a temperatura da água em °C.

- Fria, 20°C, 30°C, 40°C, 50°C e 60°C para máquinas 127V;

- Fria, 20°C, 30°C, 40°C, 50°C, 60°C e 90°C para máquinas 220V

7.2 Centrifugar

Com esta opção, pode diminuir a velocidade de centrifugação predefinida. O visor apresenta o indicador da velocidade selecionada.

Outras opções de centrifugação: Sem Centrifugação

- Selecione esta opção para eliminar as fases de centrifugação.
- Selecione-a quando lavar tecidos delicados;
- A fase de enxague utiliza mais água em alguns programas de lavagem.
- O visor apresenta o indicador .

Cuba cheia

- Selecione esta opção para reutilizar a água de enxágue e evitar vincos na roupa.
- O programa de lavagem termina com a água no cesto. O cesto roda regularmente para evitar vincos na roupa.
- A porta permanece bloqueada. É necessário escoar a água para desbloquear a porta.
- O visor apresenta o indicador .

ATENÇÃO

Para escoar a água, consulte a seção “No fim do programa”.

Extra silencioso

- Selecione esta opção para eliminar todas as fases de centrifugação e obter uma lavagem silenciosa.
- O programa de lavagem termina com a água no cesto. O cesto roda regularmente para evitar vincos na roupa.
- A porta permanece bloqueada. É necessário escoar a água para desbloquear a porta.
- O visor apresenta o indicador .

7.3 Pré-lavar

Com esta opção, pode adicionar uma fase de pré-lavagem a um programa de lavagem.

Utilize esta opção para roupas muito sujas.

Quando selecionar esta opção, a duração do programa aumenta.

O indicador correspondente acende.

7.4 Passa Fácil

O aparelho lava e centrifuga a roupa com suavidade para evitar vincos.

O aparelho diminui a velocidade de centrifugação, utiliza mais água, adapta a duração do programa ao tipo de roupa e adiciona vapor ao término do ciclo de lavagem para programas que foram lavados com temperatura da água acima de 30°C. Dessa forma suas roupas saem com menos rugas e muito mais fáceis de serem passadas.

O indicador correspondente acende.

7.5 Adiar Início

Com esta opção, pode adiar o início de um programa entre 30 minutos e 20 horas.

O visor apresenta o indicador correspondente.

7.6 Enxágue Extra



Com esta opção, pode adicionar alguns enxágues a um programa de lavagem.

Utilize esta opção para lavar roupa de pessoas alérgicas a detergentes.

O indicador correspondente acende.

7.7 Gestor de Tempo/Time Manager

Quando selecionar um programa de lavagem, o visor apresenta a duração predefinida.

Pressione  ou  para aumentar ou diminuir a duração do programa.

Altere a duração do programa de lavagem de acordo com o nível de sujeira de suas roupas.

7.8 Preferido

Com esta opção, pode memorizar o programa favorito e as opções que preferir.

Não é possível memorizar a opção Adiar Início com a função Preferido.

Como memorizar um programa

1. Pressione o botão Liga/Desliga  para ligar o aparelho.
2. Selecione o programa e as opções que pretende memorizar.
3. Pressione a tecla PREFERIDO até que o visor apresente “MEM”.

Como selecionar o programa memorizado

1. Pressione o botão Liga/Desliga  para ligar o aparelho.
2. Pressione brevemente a tecla PREFERIDO.



ATENÇÃO

A função Adiar início não é memorizada.

8. Programações

8.1 Bloqueio para crianças

Com esta opção, pode impedir que as crianças brinquem com o painel de controle.

• Para ativar/desativar esta opção, pressione PRE-LAV.  e PASSA FÁCIL  simultaneamente até que o indicador  se acenda/apague.



Quando ativada essa opção:

• Após pressionado Início/Pausa : as opções e o selector de programas ficam bloqueados.

• Antes de pressionado Início/Pausa : o aparelho não pode ser colocado em funcionamento.

8.2 Enxágue extra permanente



Com esta opção, pode ter sempre um enxágue extra quando selecionar um novo programa.

• Para ativar/desativar esta opção, pressione PRE-LAV.  e ADIAR INÍCIO  simultaneamente até que o indicador  se acenda/apague.

8.3 Sinais sonoros

Os sinais sonoros são emitidos quando:

- Um programa termina.
- O aparelho tem uma anomalia.

Para desativar/ativar os sinais sonoros, pressione PASSA FÁCIL  e ENXÁGUE EXTRA  simultaneamente durante 6 segundos.

ATENÇÃO

Se desativar os sinais sonoros, estes só serão emitidos quando o aparelho tiver uma anomalia.

Antes da primeira utilização

1. Coloque uma pequena quantidade de sabão no compartimento destinado à fase de lavagem.

2. Selecione e inicie o programa PESADO SUJO com a temperatura mais elevada, sem roupa.

Isto remove toda a sujeira do cesto e tanque de sua lavadora.

9. Utilização Diária

9.1 Carregar Roupa

1. Abra a porta do aparelho.
2. Coloque a roupa no tambor, uma peça de cada vez.
3. Deve sacudir a roupa antes de a colocar no aparelho.

ATENÇÃO

O modelo LFE10, a capacidade máxima de lavagem é de 10,2kg de roupas secas.

4. Feche bem a porta.

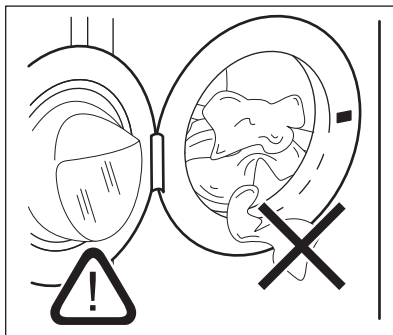

IMPORTANTE

Certifique-se de que não há roupa entre o vedante e a porta. Existe o risco de fuga de água ou danos na roupa.

9.2 Utilizar Sabão e Amaciante

1. Coloque o sabão de acordo com a quantidade de roupas e programa escolhido. Na embalagem do sabão em pó ou líquido de sua preferência você encontra a recomendação da quantidade de sabão por peso de roupas.

2. Feche a gaveta distribuidora com cuidado.

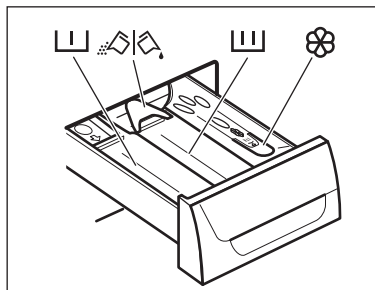

⚠️ ATENÇÃO

Coloque o amaciante até a indicação de **MAX** na gaveta. Caso este nível seja ultrapassado o amaciante sairá antes do tempo adequado podendo causar manchas na roupa. Use sempre amaciante de boa qualidade e na quantidade recomendada.

Se o amaciante for muito viscoso (grosso), podem ficar resíduos na gaveta, neste caso é recomendável a diluição do amaciante com um pouco de água antes de abastecer o recipiente.

⚠️ ATENÇÃO

- A quantidade de sabão está recomendada na embalagem do sabão em pó ou líquido. Observe as instruções da marca de sua escolha e evite colocar sabão em excesso.

- O sabão em excesso não será diluído e permanecerá nas roupas que ficarão com aspecto áspero.

- O sabão em excesso pode produzir muita espuma, o que pode resultar em dois problemas: aumento no tempo de duração do ciclo e transbordamento de espuma para fora do aparelho.

- Se ocorrer excesso de espuma ou vazamentos, reduza a quantidade de sabão nas próximas lavagens.

- Amaciantes de tecidos, ou produtos similares, devem ser utilizados como especificado pelas instruções do fabricante do amaciante.





9.3 Gaveta distribuidora de sabão e amaciante

⚠️ ATENÇÃO

Utilize apenas sabão próprio para máquina de lavar.

⚠️ ATENÇÃO

Não ultrapassar a quantidade máxima de sabão indicada na gaveta.

	Compartmento de sabão para a fase de pré-lavagem.
	Compartmento de sabão para a fase de lavagem.
	Compartmento para amaciante.
	Aba para sabão em pó ou líquido.

9.4 Sabão em pó ou líquido

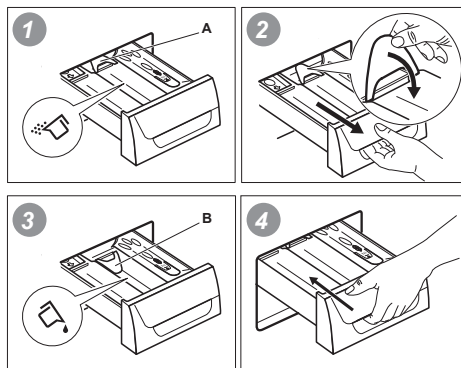

• Posição A para sabão em pó (configuração de fábrica).

• Posição B para sabão líquido.

⚠️ ATENÇÃO

Quando utilizar sabão líquido:

- Não utilize sabão líquido gelatinosos ou espessos.
- Não coloque líquido acima do nível máximo.
- Não selecione a fase de pré-lavagem.
- Não defina a função Adiar Início.

9.5 Ligar sua Lavadora

Pressione o botão ① para ligar ou desligar sua lavadora. É emitido um som quando o aparelho é ligado.

9.6 Selecionar um programa

1. Rode o seletor de programas e selecione o programa:

- O indicador do programa correspondente acende-se.
- O indicador de  pisca.
- O visor apresenta o nível do Gestor de Tempo, a duração do programa e os indicadores das fases do programa.



2. Se necessário, altere a temperatura, a velocidade de centrifugação e a duração do ciclo ou acrescente opções aplicáveis. Quando selecionar uma opção, o indicador da opção selecionada acende.

ATENÇÃO

Se fizer uma seleção incorrecta, o indicador apresenta a mensagem  .

9.7 Iniciar um programa sem Adiar Início

Selecione Início/Pausa .

- O indicador Início/Pausa  pára de piscar e fica aceso.
- O indicador  começa a piscar no visor.
- O programa inicia, a porta é bloqueada e o visor apresenta o indicador .

ATENÇÃO

Se o indicador  ficar intermitente, a porta está bloqueada.

Se o visor apresentar uma mensagem de alarme após o indicador  ter estado intermitente durante alguns segundos, isso significa que a porta não está bloqueada corretamente (consulte o capítulo “Resolução de problemas” para obter mais informação).

- A bomba de drenagem pode funcionar algum tempo enquanto o aparelho faz o enchimento com água.

ATENÇÃO

Aproximadamente 15 minutos após o início do programa:

- O aparelho ajusta automaticamente a duração do programa em função da carga de roupa.
- O visor apresenta o novo valor.



9.8 Iniciar um programa com Adiar Início

1. Pressione a tecla Adiar Início  repetidamente até que o visor apresente o atraso que desejar definir.

O indicador correspondente acende-se no visor.

2. Pressione Início Pausa .





- O aparelho inicia a contagem decrescente.
- A porta é bloqueada e o visor apresenta o indicador .

Se o indicador  ficar intermitente, a porta está bloqueada. Se o visor apresentar uma mensagem de alarme após o indicador  ter estado intermitente durante alguns segundos, isso significa que a porta não está bloqueada corretamente (consulte o capítulo “Resolução de problemas” para obter mais informação).

- Quando a contagem decrescente terminar, o programa inicia automaticamente.

ATENÇÃO

Pode cancelar ou alterar o tempo de atraso em qualquer momento antes de pressionar Início/Pausa . Para cancelar a função Adiar Início:

- *Pressione Início Pausa  para colocar o aparelho em pausa.*
- *Pressione Adiar Início  até que o visor apresente .*
- *Pressione Início/Pausa  novamente para iniciar o programa imediatamente.*

9.9 Interromper um programa e alterar as opções

Pode alterar apenas algumas opções antes de entrarem em funcionamento.

1. Pressione Início/Pausa .

O indicador pisca.

2. Altere as opções.

3. Pressione Início/Pausa  novamente.

O programa continua.

9.10 Cancelar um programa em curso

1. Pressione o botão  durante alguns segundos para cancelar o programa e desligar o aparelho.

2. Pressione o mesmo botão outra vez para ligar o aparelho. Já pode selecionar um novo programa de lavagem.

IMPORTANTE

É possível que o aparelho escoe a água antes de iniciar o novo programa.



Neste caso, certifique-se de que o sabão ainda está no compartimento da gaveta distribuidora; caso contrário, adicione sabão novamente.

9.11 Abrir a porta

⚠ ATENÇÃO

Se a temperatura e o nível da água no cesto estiverem elevados e o cesto estiver girando, não é possível abrir a porta.



Quando um programa ou a função Adiar Início está em funcionamento, a porta do aparelho está bloqueada e o visor apresenta o indicador .

1. Pressione Início/Pausa  para colocar o aparelho em pausa.
2. Aguarde até que o indicador de bloqueio da porta  se apague.
3. Abra a porta.

4. Feche a porta e pressione Início/Pausa  outra vez.

O programa ou a função Adiar Início prossegue.

9.12 No fim do programa

- O aparelho pára automaticamente.
- É emitido um sinal sonoro (se estiver ativado).
- O símbolo  acende-se no visor.
- O indicador Início/Pausa apaga-se.
- O indicador de bloqueio da porta  apaga-se.
- Pode abrir a porta.
- Retire a roupa do aparelho.

Certifique-se de que o tambor fica vazio.

- Feche a torneira da água.
- Pressione o botão Liga/Desliga durante alguns segundos para desligar o aparelho.
- Mantenha a porta entreaberta para evitar bolores e odores.

9.13 Opção AUTO DESLIGAR

A função AUTO DESLIGAR desliga automaticamente o aparelho para diminuir o consumo de energia quando:

- Não utilizar o aparelho dentro de 5 minutos após pressionar a tecla Início/Pausa .

Pressione a tecla Liga/Desliga  para ligar novamente o aparelho.

- 5 minutos após o fim do programa de lavagem. Pressione a tecla Liga/Desliga  para ligar novamente o aparelho.

O visor apresenta o fim do último programa selecionado.

Rode o seletor de programas para selecionar um novo ciclo.

IMPORTANTE

Se selecionar um programa ou uma opção que termina com água na cuba, a função AUTO DESLIGAR não desliga o aparelho, para lembrar que deve drenar a água.

10. Sugestões e Dicas

10.1 Carregar a roupa

- Separe a roupa entre: branca, de cor, sintéticos, roupa delicada e lãs.
- Cumpra as instruções de lavagem indicadas nas etiquetas de cuidados a ter com a roupa.
- Não lave peças brancas e de cor em conjunto.
- Algumas peças de cor podem ficar desbotadas na primeira lavagem.

Recomendamos que as lave em separado nas primeiras vezes.

- Feche os zíperes, botões e ganchos para evitar que engatem em outras roupas.
- Vire os punhos e as meias do lado avesso para evitar a formação de fiapos.
- Trate as manchas mais difíceis antes da lavagem
- Tenha cuidado com as cortinas.

Retire os ganchos ou coloque as cortinas num saco de lavagem ou numa fronha.

10.4 Sugestões ecológicas

- Selecione um programa sem fase de pré-lavagem se tiver de lavar roupa com sujidade normal.
- Inicie sempre um programa de lavagem com a carga máxima de roupa.
- Se necessário, utilize um tira-manchas quando selecionar um programa de baixa temperatura.

11. Manutenção e Limpeza

11.1 Limpeza externa

Limpe o aparelho apenas com sabão e água quente. Seque totalmente todas as superfícies.

IMPORTANTE

Não utilize álcool, solventes ou produtos químicos semelhantes.

11.3 Lavagem de manutenção

Com os programas de baixa temperatura, é possível que fique algum sabão no cesto. Efetue regularmente uma lavagem de manutenção.

- Retire toda roupa do cesto.
- Selecione o programa PESADO SUJO com a temperatura máxima e coloque um pouco de sabão.

11.4 Vedante da porta

Examine regularmente o vedante e retire todos os objetos que estejam na parte interior.

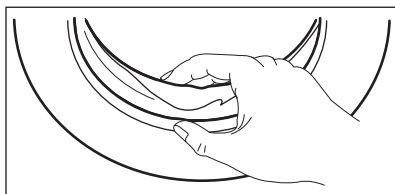

11.5 a gaveta distribuidora de sabão e amaciante

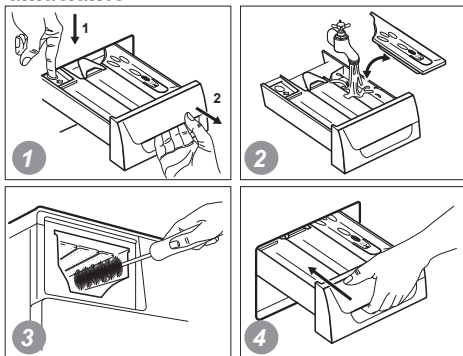

11.6 Limpar o filtro de drenagem

IMPORTANTE

Não limpe o filtro de drenagem se existir água quente no aparelho.

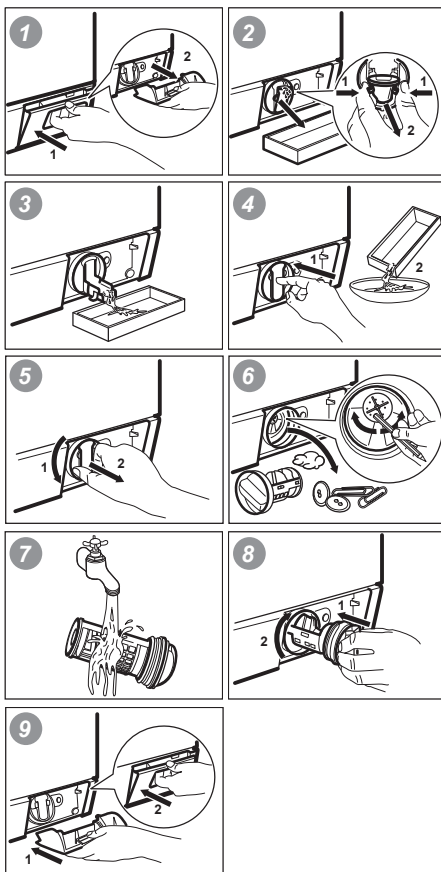

11.7 Limpar a mangueira de entrada e o filtro da válvula

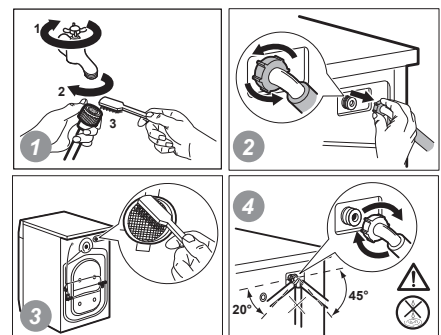

11.8 Drenagem de emergência

O aparelho não consegue drenar a água devido a uma avaria.

Se isto ocorrer, siga os passos (1) a (9) indicados na seção "Limpar o filtro de drenagem". Se necessário, limpe a bomba.

12. Resolução de Problemas

12.1 Introdução

O aparelho não entra em funcionamento ou pára durante o funcionamento.

Comece por tentar encontrar uma solução para o problema (no item 12.2). Se não conseguir, ligue para o Serviço de Atendimento ao Consumidor 3004 8778 (capitais e regiões metropolitanas) e 0800 728 778 (demais localidades).

Alguns problemas, são emitidos sinais sonoros e o visor apresenta um código de alarme:

- **E10** - O aparelho não se enche com água corretamente.
- **E20** - O aparelho não drena a água.
- **E40** - A porta do aparelho está aberta ou não está bem fechada.

IMPORTANTE

Se o aparelho estiver sobrecarregado, remova algumas peças de roupa do cesto e/ou pressione simultaneamente a porta e o botão Início/Pausa até que o indicador  pare de piscar (observe a figura em baixo).

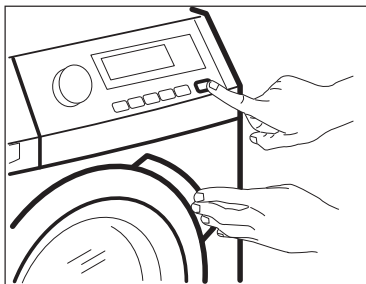

Verifique a porta.

- **E40** - A energia elétrica está instável ou a tensão esta fora dos limites estabelecidos para o funcionamento do produto.
- **E91** - Não há comunicação entre os elementos eletrônicos do aparelho.

Desligue o aparelho e volte a ligá-lo.

- **EFO** - O dispositivo anti-inundação está ativado. Desligue o aparelho e feche a torneira da água. ligue para o Serviço de Atendimento ao Consumidor.

IMPORTANTE

Retire o cabo elétrico da tomada antes de executar a limpeza ou qualquer reparo na sua lavadora.

12.2 Solução de Problemas

Problema	Solução possível
O programa não inicia.	Certifique-se de que a Lavadora está ligada na tomada elétrica.
	Certifique-se de que a porta do aparelho está fechada.
	Certifique-se de que não há um disjuntor desligado no quadro elétrico.
	Certifique-se de que pressionou o botão de Início/Pausa.
	Se tiver selecionado a função Adiar Início, cancele-o ou aguarde até a contagem decrescente terminar.
	Desative a função de Bloqueio para Crianças se estiver ativada.
O aparelho não enche com água corretamente.	Certifique-se de que a torneira da água está aberta.
	Certifique-se de que a pressão do fornecimento de água não é demasiado baixa. Para obter essa informação, contacte os serviços de abastecimento de água locais.
	Certifique-se de que a torneira da água não está obstruída.
	Certifique-se de que o filtro da mangueira de entrada e o filtro da válvula não estão obstruídos. Consulte "Manutenção e limpeza".
	Certifique-se de que a mangueira de entrada não tem dobras ou vincos.
Certifique-se de que a ligação da mangueira de entrada está correta.	
O aparelho não enche com água e drena de imediato.	Certifique-se de que a mangueira de escoamento está na posição correta. A mangueira pode estar demasiadamente baixa.
O aparelho não drena a água.	Certifique-se de que o sifão não está obstruído.
	Certifique-se de que a mangueira de escoamento não tem dobras ou vincos.
	Certifique-se de que a ligação da mangueira de drenagem está correta.
	Selecione o programa de drenagem se tiver selecionado um programa sem fase de drenagem.
	Selecione o programa de drenagem se tiver selecionado uma opção que termine com água no cesto.
A fase de centrifugação não inicia ou o ciclo de lavagem demora mais tempo do que o normal.	Selecione o programa de centrifugação.
	Certifique-se de que o filtro de drenagem não está obstruído. Se necessário, limpe o filtro. Consulte "Manutenção e limpeza".
	Equilibre manualmente as peças no cesto e inicie novamente a fase de centrifugação. Este problema pode ser causado por um desequilíbrio.
Existe água no chão.	Certifique-se de que as uniões das mangueiras de água estão bem apertadas e que não há fugas de água.
	Certifique-se de que a mangueira de drenagem não está danificada.
	Certifique-se de que utiliza o sabão correto e a quantidade correta.

Problema	Solução possível
Não consegue abrir a porta do aparelho.	Certifique-se de que o programa de lavagem terminou.
	Selecione o programa de drenagem ou centrifugação se houver água no cesto.
	Certifique-se de que o aparelho tem alimentação elétrica.
	Este problema pode ser causado por uma avaria do aparelho. Contacte um Centro de Assistência Técnica Autorizado. Se precisar abrir a porta, leia atentamente a seção "Abertura de emergência da porta".
O aparelho emite um ruído anormal.	Certifique-se de que o aparelho está bem nivelado. Consulte "Instalação".
	Certifique-se de que removeu todos os materiais de embalagem e os parafusos de transporte. Consulte "Instalação".
	Coloque mais roupa no cesto. A carga pode não ser suficiente.
O ciclo é mais curto do que o tempo apresentado.	O aparelho calcula um novo tempo em função da carga de roupa.
O ciclo é mais longo do que o tempo apresentado.	Uma carga de roupa desequilibrada aumenta a duração do ciclo. É um comportamento normal do aparelho.
Os resultados de lavagem não são satisfatórios.	Aumente a quantidade de sabão, sempre respeitando a indicação máxima na gaveta distribuidora ou utilize um sabão diferente.
	Utilize produtos especiais para remover as manchas difíceis antes de lavar a roupa.
	Certifique-se de que selecionou a temperatura correta.
	Diminua a carga de roupa.
Não consegue selecionar uma opção.	Certifique-se de que pressiona apenas o(s) botão(ões) necessário(s).

Após a verificação, ligue o aparelho. O programa continua a partir do ponto da interrupção.

Se o problema voltar a ocorrer, ligue para o Serviço de atendimento ao consumidor Electrolux.

Se o visor apresentar outros códigos de alarme: desligue e ligue sua lavadora. Se o problema voltar a ocorrer, ligue para o Serviço de atendimento ao consumidor Electrolux.

13. Abertura de Emergência da Porta

Se ocorrer uma falha de energia ou uma avaria no aparelho, a porta fica bloqueada. O programa de lavagem continua quando a alimentação de energia for reposta. Se a porta ficar bloqueada após uma avaria, é possível abri-la com o desbloqueio de emergência.

Antes de abrir a porta:

IMPORTANTE

Certifique-se de que a água e a roupa não estão quentes. Se for necessário, aguarde até esfriarem.

IMPORTANTE

Certifique-se de que o cesto esta parado. Se for necessário, aguarde até que o cesto pare de rodar.

IMPORTANTE

Certifique-se de que o nível da água no cesto esta baixo.

Se for necessário, efetue uma drenagem de emergência (consulte a seção “drenagem de emergencia” no capítulo “Manutenção e Limpeza”.

Para abrir a porta, proceda da seguinte forma:

1. Pressione o botão Liga/Desliga para desligar o aparelho.
2. Retire o cabo elétrico da tomada.
3. Abra a porta do filtro.
4. Puxe o acionador de desbloqueio de emergência para baixo, mantenha-o nessa posição e abra a porta ao mesmo tempo.
5. Retire a roupa e feche a porta do aparelho.
6. Feche a porta do filtro.

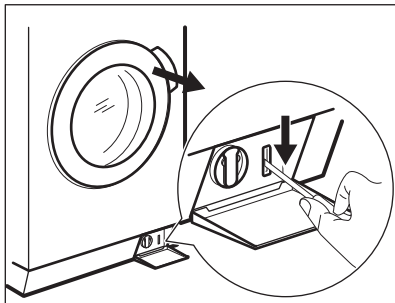

14. Diagrama Elétrico

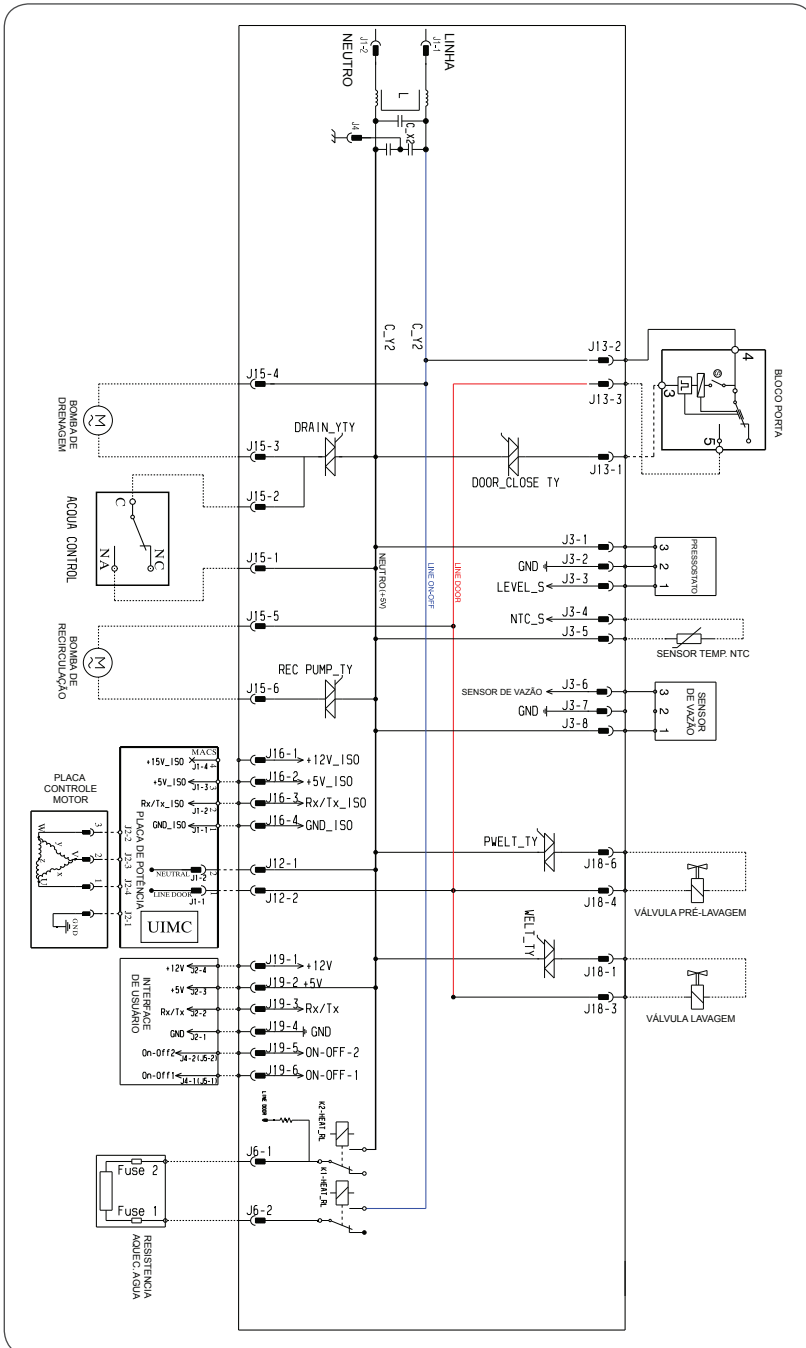

15. Dados Técnicos

Modelo	LFE10	
Tensão	127V	220V
Frequência	60 Hz	60 Hz
Capacidade de Lavagem* (roupa seca)	10,2 kg	10,2 kg
Potência	1250 W	2200 W
Rotação na Centrifugação**	1400 rpm	1400 rpm
Massa líquida	79 kg	79 kg
Massa bruta	81 kg	81 kg
Dimensões (altura x largura x profundidade)	85 x 60 x 60 cm	85 x 60 x 60 cm
Profundidade máxima com porta aberta	64 cm	64 cm
Pressão de entrada de água	2,4 a 81 metros de coluna d'água (0,02 a 0,8 MPa)	2,4 a 81 metros de coluna d'água (0,02 a 0,8 MPa)

* A capacidade do produto refere-se a uma carga padrão, composta por lençóis, fronhas e toalhas de algodão, cuja composição, dimensão e gramatura são especificados na Portaria do Ministério do Desenvolvimento, Indústria e Comércio Exterior – MDIC, n° 185.

** Com o produto vazio e tensão nominal.

Nosso produto está em conformidade com os níveis de tensão estabelecidos na Resolução Normativa número 424, de 17 de dezembro de 2010 da ANEEL (Agência Nacional de Energia Elétrica).

Tensão máxima e mínima	
127V	220V
Mínima: 116V	Mínima: 201V
Máxima: 133V	Máxima: 231V

Obs.: Caso seja necessária a utilização de transformador, use um com potência de no mínimo 3000VA para lavadoras 127V e 220V.

Caso a tensão de alimentação do aparelho esteja fora dos limites indicados na tabela Variação Admissível de Tensão, solicite à concessionária de energia a adequação dos níveis de tensão ou instale um regulador de tensão (estabilizador) com potência não inferior a 3000VA. Danos ao aparelho poderão ocorrer se houver, no local da instalação, variação de tensão fora dos limites especificados (vide tabela citada acima) ou quedas frequentes no fornecimento de energia.

IMPORTANTE

Esta Lavadora deve ser utilizada somente para uso doméstico.

16. Certificado de Garantia do Produto

A Electrolux do Brasil S.A. concede garantia contra qualquer defeito de fabricação aplicável nas seguintes condições:

- 1 O início da vigência da garantia ocorre na data de emissão da nota fiscal de venda ao Consumidor correspondente ao produto a ser garantido, com identificação obrigatória de modelo e características do produto;
- 2 O prazo de vigência da garantia é de 12 (doze) meses contados a partir da emissão da data nota fiscal e conforme o item “1” acima, assim divididos:
 - 2.1 03 (três) meses de garantia legal e,
 - 2.2 09 (nove) meses de garantia contratual cedida pelo fabricante Electrolux do Brasil. S.A.
- 3 O fabricante não concede qualquer forma e/ou tipo de garantia para produtos que não tenham a nota fiscal de venda ao Consumidor e ainda que não preencham as condições mencionadas no item “1” acima.

CONDIÇÕES DESTA GARANTIA:

- 4 Qualquer defeito que for constatado neste produto deve ser imediatamente comunicado ao Serviço Autorizado Electrolux mais próximo de sua residência, constante na relação que acompanha o produto.
- 5 Esta garantia abrange a substituição de peças que apresentarem defeitos constatados como sendo de fabricação, além da mão de obra utilizada no respectivo reparo.

A GARANTIA PERDERÁ A VALIDADE QUANDO:

- 6 Houver remoção e/ou alteração do número de série ou da etiqueta de identificação do produto.
- 7 O produto for instalado ou utilizado em desacordo com o Manual de Instruções e utilizado para fins diferentes do uso doméstico (uso comercial, laboratorial, industrial, etc).
- 8 O produto for ligado em tensão diferente a qual foi destinado.
- 9 O produto tiver recebido maus tratos, descuidos ou ainda sofrer alterações, modificações ou consertos feitos por pessoas ou entidades não credenciadas pela Electrolux do Brasil S.A.
- 10 O defeito for causado por acidente ou má utilização do produto pelo Consumidor.

A GARANTIA CONCEDIDA NÃO COBRE:

- 11 Produtos ou peças danificadas devido a acidente de transporte ou manuseio (tais como riscos, amassados) e atos ou efeitos da natureza.

- 12 Não funcionamento ou falhas decorrentes de problemas de fornecimento de energia elétrica no local onde o produto está instalado.
- 13 Despesas com transporte, peças, materiais e mão de obra para preparação do local onde será instalado o produto (ex. rede elétrica, conexões elétricas e hidráulias, alvenaria, aterramento).
- 14 Chamadas relacionadas a orientação de uso constantes no Manual de Instruções ou no próprio produto serão passíveis de cobrança ao Consumidor.
- 15 Esta garantia não se aplica a peças de desgaste natural, nem a componentes não fornecidos com o produto.

OUTRAS DISPOSIÇÕES:

- 16 As despesas de deslocamento do Serviço Autorizado para atendimento a produtos quando instalados fora do município sede do respectivo Serviço Autorizado obedecerão os seguintes critérios:
 - para atendimentos existentes nos primeiros 90 (noventas) dias seguintes à data da emissão da nota fiscal de venda ao Consumidor, as despesas serão suportadas pela Electrolux.
 - para atendimentos existentes no período compreendido a partir do 91º (nonagésimo primeiro) dia seguinte à data da emissão da nota fiscal de venda ao Consumidor, as despesas serão suportadas única e exclusivamente pelo Consumidor.
- 17 As despesas decorrentes e consequentes de instalação de peças que não pertençam ao produto são de responsabilidade única e exclusiva do Consumidor.
- 18 Esta garantia anula qualquer outra assumida por terceiros, não estando nenhuma firma ou pessoa habilitada a fazer exceções ou assumir compromisso em nome da Electrolux do Brasil S.A.
- 19 Este CERTIFICADO DE GARANTIA é válido apenas para produtos vendidos e utilizados no território brasileiro.
- 20 Para sua comodidade, preserve o MANUAL DE INSTRUÇÕES, o CERTIFICADO DE GARANTIA e a NOTA FISCAL DO PRODUTO. Quando necessário, consulte a nossa Rede Nacional de Serviços Autorizados e/ou o Serviço de Atendimento ao Consumidor (0800 7288778).

Certificado de Garantia do Motor



A Electrolux do Brasil S.A. concede garantia do motor (“peça”) utilizado na Lavadora LFE10 (“produto”), contra qualquer vício de fabricação aplicável, nos seguintes termos:

1. O início da vigência desta garantia ocorre na emissão da competente nota fiscal de venda ao consumidor, correspondente ao produto que contenha a peça, com identificação, obrigatoriamente, de modelo e características do produto.
2. O prazo de vigência desta garantia é de 10 (dez) anos, contados a partir da data da emissão da nota fiscal preenchida conforme disposição do item 1 supra, sendo a garantia aplicada para produtos que contenham a peça e com data de fabricação a partir de 01/06/2016. Produtos anteriores a esta data não estão abrangidos por esta garantia.
3. A fabricante não concede qualquer forma e/ou tipo de garantia para produtos desacompanhados de nota fiscal de venda ao consumidor, ou produtos cuja nota fiscal esteja preenchida incorretamente.
4. Aplica-se ao produto a garantia legal descrita no **CERTIFICADO DE GARANTIA DE PRODUTO**, o qual acompanha o manual do usuário e o presente certificado.
5. Os dados modelo e número de série devem ser retirados da etiqueta de identificação do produto, localizado na parte traseira do mesmo.

Dados do Produto

Modelo _____

Nº de Série _____

Data da Nota Fiscal _____

Nº da Nota Fiscal _____

Loja onde foi comprado o Produto _____

Cidade / UF _____

Dados do Cliente

Nome _____

Endereço _____

Telefone _____

Condições desta Garantia:

6. Qualquer defeito que for constatado na peça deve ser imediatamente comunicado ao Serviço Autorizado Electrolux mais próximo de sua residência, cujo contato e endereço pode ser encontrado na relação que acompanha o produto, no *site* da fabricante (www.electrolux.com.br), ou, informado pelo Serviço de Atendimento ao Consumidor Electrolux.

7. Esta garantia abrange a substituição de peça que apresente vícios constatados como de fabricação, além da mão de obra utilizada no respectivo reparo.

8. Exclui-se desta garantia casos de corrosão provocada por riscos, deformações ou similares decorrentes da utilização do produto, bem como eventos consequentes da aplicação de produtos químicos, abrasivos ou similares que danifiquem a qualidade do material componente da peça.

A Garantia perderá a Validade quando:

9. Houver remoção e/ou alteração do número de série ou da etiqueta de identificação do produto.

10. O defeito for causado por acidente ou má utilização pelo Consumidor.

A Garantia concedida pelo Fabricante não cobrirá:

11. Peças danificadas por acidente de transporte ou manuseio, riscos, amassamentos ou atos e efeitos da natureza.

12. O não funcionamento ou falhas decorrentes de problemas de fornecimento de energia elétrica no local onde o produto que contém a peça está instalado.

Outras disposições:

13. As despesas de deslocamento do Serviço Autorizado, para atendimento fora do município de sua sede, obedecerão os seguintes critérios:

a) para situações existentes nos primeiros 90 (noventa) dias seguintes à data de emissão da nota fiscal de venda ao Consumidor, as despesas serão suportadas pela fabricante;

b) para situações existentes após o 91º (nonagésimo primeiro) dia seguinte à data da emissão da nota fiscal de venda ao Consumidor, as despesas serão suportadas única e exclusivamente pelo Consumidor.

14. As despesas decorrentes e consequentes de instalação e manutenção de peças diversas do motor são de responsabilidade única e exclusiva do Consumidor.

15. Este CERTIFICADO DE GARANTIA é válido apenas para produtos vendidos e utilizados no território brasileiro e que contenham o motor, sendo que qualquer dúvida sobre as disposições do mesmo devem ser esclarecidas pelo manual de instruções, pelo *site* da fabricante ou pelo Serviço de Atendimento ao Consumidor Electrolux.

16. Para sua comodidade, preserve o MANUAL DE INSTRUÇÕES, CERTIFICADO DE GARANTIA DO PRODUTO E DO MOTOR E A NOTA FISCAL DO PRODUTO. Quando necessário, consulte a nossa Rede Nacional de Serviços Autorizados e/ou o Serviço de Atendimento ao Consumidor (0800 7288778).



www.electrolux.com.br

132958000



0800 728 8778

Rev.A

Jun/16

Electrolux do Brasil S.A.
R. Ministro Gabriel Passos, 360
Fone: 41 3371-7000
CEP 81520-900
Curitiba - PR - Brasil

