

1) Prazo de Garantia

1.1) É concedido a garantia sobre os produtos fabricados pela HB Móveis – Bortolotti Indústria e Comércio de Móveis Ltda. contra defeitos de fabricação no prazo válido de 3(Três) meses, contados a partir da data da emissão da nota fiscal ou da entrega do produto, ao primeiro adquirente, sendo:

a) 3(três) meses de garantia legal, previsto no art.26, II, do Código de Defesa do Consumidor (Lei nº8.078, de 11 de setembro de 1990);

2) Cobertura da Garantia

2.2) Estão compreendidos na Garantia prevista no item 1.1. a substituição de peças com defeitos de fabricação.

2.3) Para comprovação dos prazos previstos nos itens a) e b), do item 1.1, o consumidor deverá apresentar este Certificado de Garantia devidamente preenchido, e a Nota Fiscal de compra ou documento equivalente.

3) Exclusão da Garantia

3.1) A garantia concedida por este Certificado não abrangerá:

a) os danos sofridos pelo produto, ou seus acessórios e componentes decorridos de acidentes, mau condicionamento, maus tratos, manuseio ou uso incorreto e/ou uso inadequado ou, ainda, utilização para finalidades incompatíveis com a destinação do produto;

b) desgaste natural de componentes em função da exposição a ambientes úmidos e exposição prolongada à luz solar;

c) transporte inadequado e montagem incorreta feito por pessoas não autorizadas pela loja onde o produto foi adquirido;

Cuidados com a Limpeza do Produto

- Nunca utilize produtos tóxicos (amoníaco, álcool, removedores, etc.);
- Não utilize produtos abrasivos (sapólios, pastas, etc.);
- Não utilize polidores que contenham carga abrasiva;
- Use esponja ou pano macio umedecido em água com sabão neutro;
- Seque com pano limpo e seco.

Cuidados Necessários

- O transporte e o armazenamento deve ser feito orientado pelo sentido descrito na caixa;
- Não permita que pessoas subam no móvel correndo o risco de tombar e se machucarem;
- Respeite o limite de peso suportável para cada produto (Estante 80 Kg, Racks-65 Kg; Escrivaninhas-55Kg; Bar-30Kg) Mesa de centro-3 Kg
- Quando necessário a mudança do móvel retire todo e qualquer objeto(aparelhos eletrônicos, vasos, bebidas, etc.) do móvel;
- Se o produto adquirido contém rodízios(rodinhas) verifique se os mesmo encontram-se destravados antes de movimentá-los;
- Trave os rodízios depois de movimentar o móvel;
- Nunca movimente o móvel sozinho.

ATENÇÃO: Nas entregas a domicílio, verifique se o produto entregue é aquele que você comprou e se o mesmo não está danificado, caso o contrário não aceite o produto.

Certificado de Garantia - Bortolotti Indústria e Comércio de Móveis Ltda.

Comprador: _____

Endereço: _____

Bairro: _____ Cidade: _____ UF: _____

Fone: _____ E-mail: _____

Loja: _____

Assinatura: _____ Data ____/____/____

RACK NEW EVIDENCE

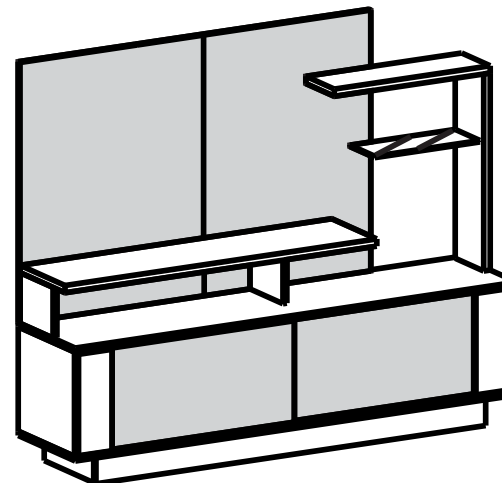

LINHA ACTUALY

COMPRIMENTO: 1700MM

ALTURA: 1390MM

PROFUNDIDADE: 380MM

1704 - MOCACCINO/MACCHIATO

1705 - MACCHIATO/MOCACCINO

FERRAMENTAS

Recomendamos o uso de chave de fenda e Philips, martelo ao montar o móvel.



DESEMBALANDO

Retire todas as peças da caixa e identifique-as; Deixe as peças em pé, nunca as deite colocando umas sobre as outras; Utilize a própria embalagem como tapete para a montagem.

ATENÇÃO

LIMPEZA E CONSERVAÇÃO

A limpeza do móvel deve ser efetuada somente com pano macio e seco. Não utilizar produtos abrasivos ou similares, tais como:

Cera;	Detergentes;
Lustra-móveis;	Álcool;
Tinner;	etc.

Para solicitar peças use o código da peça e a referência do produto.

Fone/Fax: (43) 3274 - 9900 - E-Mail: assistencia@hbmoveis.com.br

ARAPONGAS - PARANÁ - BRASIL

www.hbmoveis.com.br













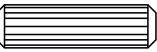













PAPEL RECICLADO

Revisão:00

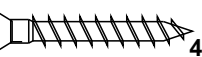
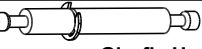
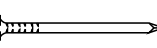

HB e você,
amigos do
meio-ambiental

FERRAGENS/ACESSÓRIOS

A		Cavilha 80x30mm	28	S		Suporte Prateleira Metal 08MM TS	03
B		Girofix pino	26	T		Passa fio 40MM	02
C		Girofix Tambor	28	U		Chapa de Fixação	04
D		Girofix Tampa	32	V		Cantoneira Metálica	12
E		Parafuso Chato 4,0 x 14mm	03	X		Batente de Silicone	08
F		Cavilha 80x60mm	01	W		Buchas de Parede	02
G		Mini Sapata Prata	08	Y		Parafuso 4,5 X 60mm	02
H		Porca Cilindrica	06	Z		Botão decorativo interno do painel	02
I		Fixador p/Fundo	03	AB		Botão decorativo	02
J		Parafuso 4,0 X 45mm	13				
K		Girofix Haste Dupla	01				
L		Prego 08 x 08mm	40				
M		Parafuso 3,5 x 12mm	12				
N		Parafuso 4,0 x 22mm Flangiado	06				
O		Roldana Metálica	04				
P		Guia porta metal	04				
Q		Suporte Prateleira	04				
R		Parafuso 4,0 x 14mm Flangiado	38				

7

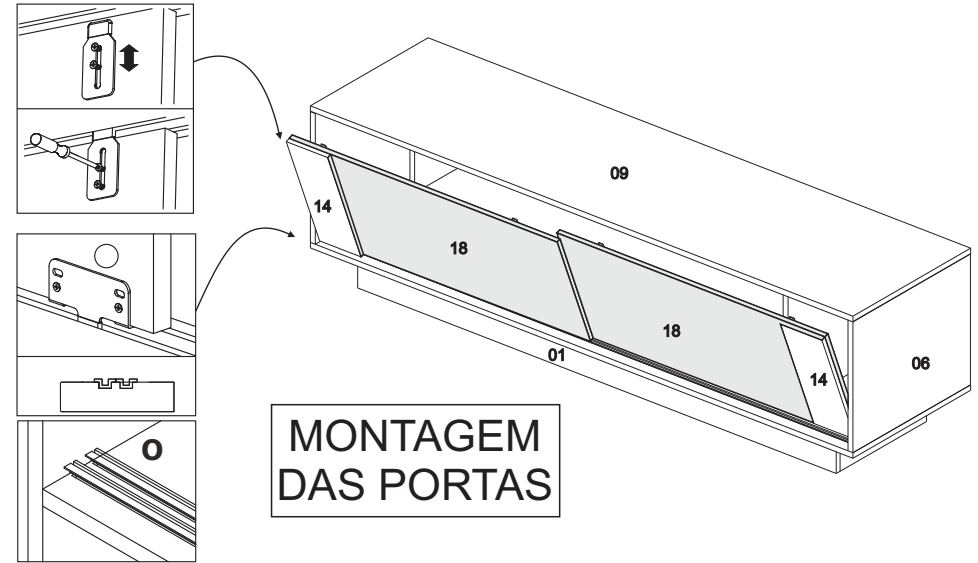

8

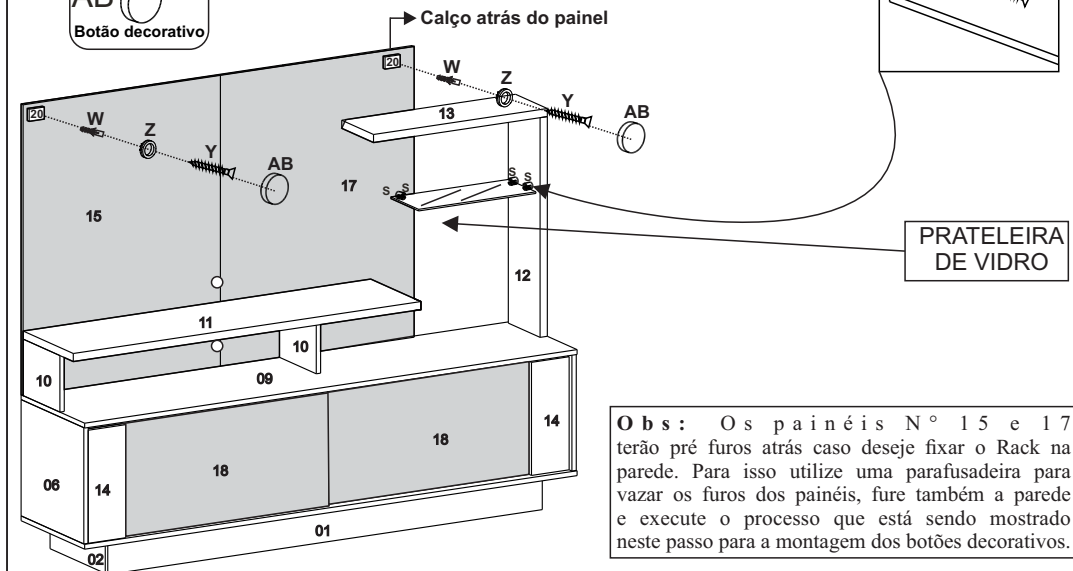

5

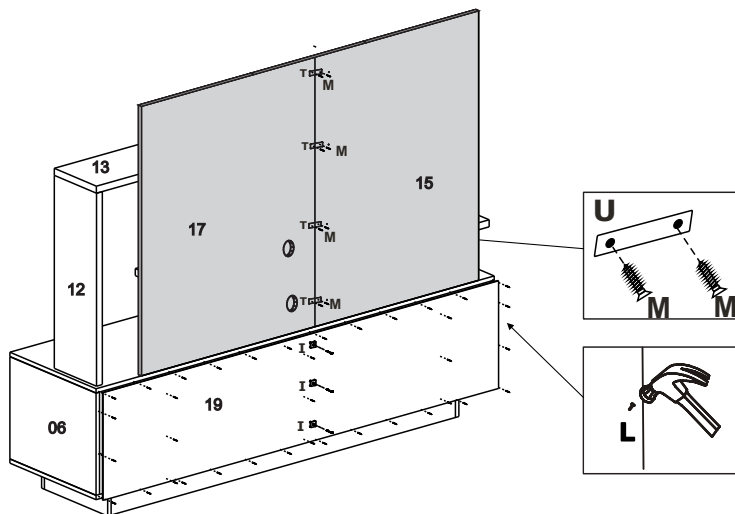
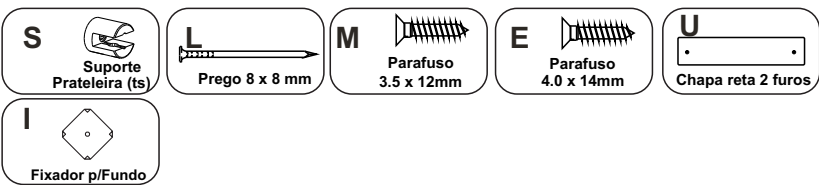

6

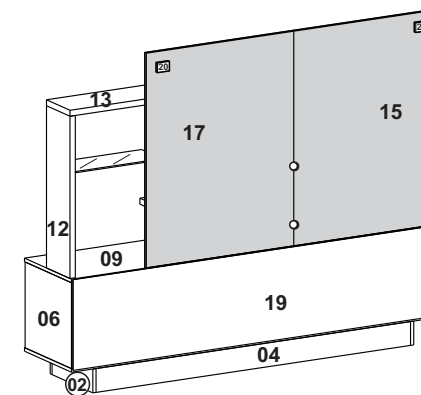
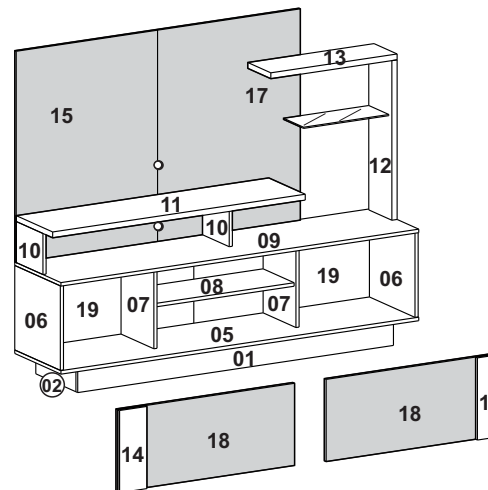
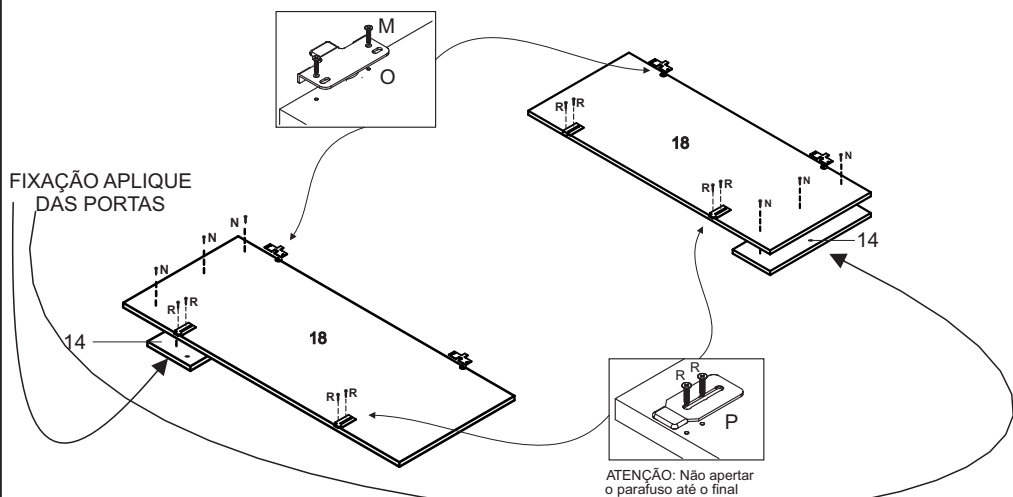

CÓD:	DESCRIÇÃO	QTD	COMPLEMENTOS	QTD
	MDP / 25mm			
11	Tampo TV	01		
12	Travessa Direita	01	Trilho de PVC	04
13	Travessa Superior	01	Prateleira De Vidro	01
	MDF / 15mm			
01	Rodapé Frontal	01		
02	Rodapé Lateral ESQ/DIR	02		
03	Rodapé Central	01		
04	Rodapé Traseiro	01		
05	Base	01		
06	Lateral ESQ/DIR	02		
07	Divisorias	02		
08	Prateleira Móvel	01		
09	Tampo	01		
10	Suporte Tampo TV	02		
14	Aplicador Portas	02		
18	Portas	02		
20	Calços Painéis Botão decorativo	02		
	MDF / 12mm			
15	Painel Esquerdo	01		
16	Painel Central	01		
17	Painel Direito	01		
	MDF / 2,8mm			
19	Fundos	02		

- 1**
- A** Cavilha 8 x 30 mm
 - V** Cantoneira
 - G** Mini Sapata
 - L** Prego 8 x 8 mm
 - F** Cavilha 8 x 60 mm
 - E** Parafuso 4.0 x 14mm
 - J** Parafuso 4.0 x 45mm

Todos os acessórios "L" devem ser fixados com dois parafusos "E". Conforme ilustração abaixo

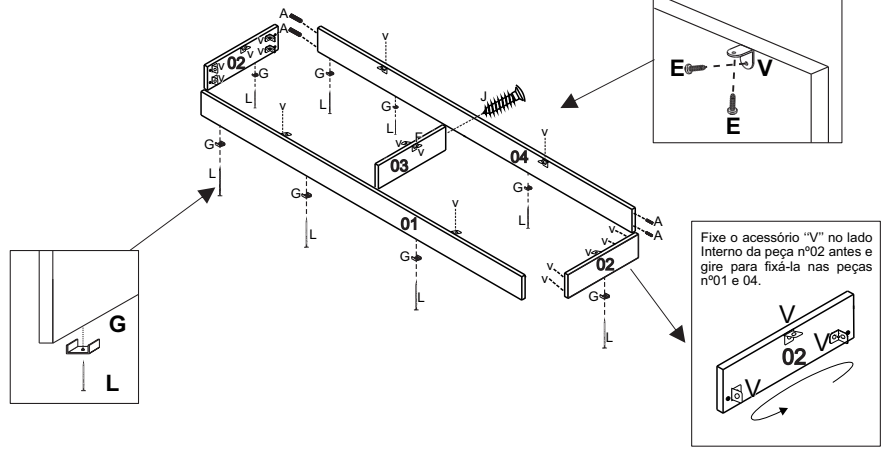

- 3**
- B** Girofix Pino
 - A** Cavilha 80x30mm
 - C** Girofix Tambor
 - F** Cavilha 80x60mm

OBS: USAR CAVILHA 80X60

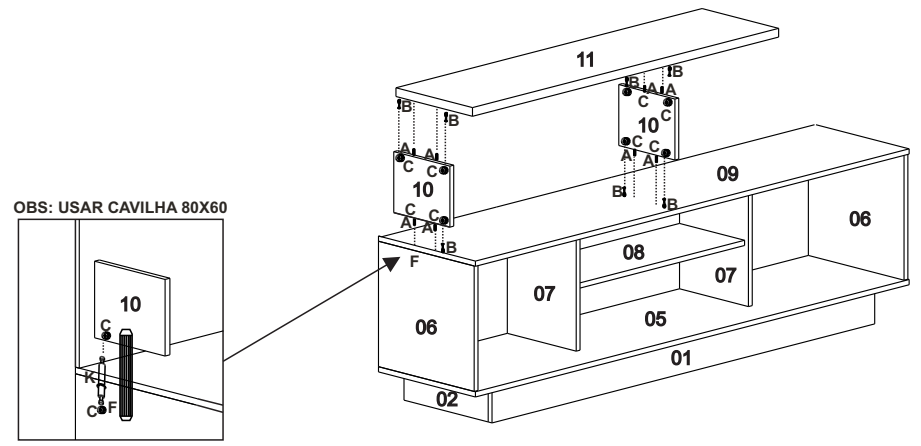

- 2**
- B** Girofix Pino
 - A** Cavilha 80x30mm
 - Q** Suporte Prateleira
 - C** Girofix Tambor
 - K** Girofix Haste Dupla

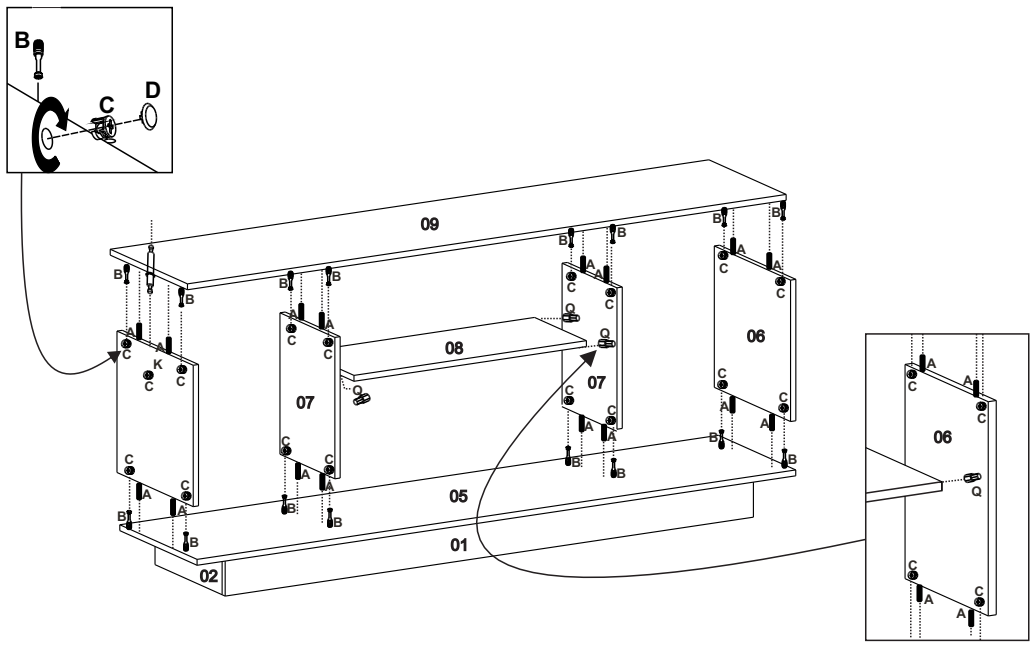

- 4**
- B** Girofix Pino
 - C** Girofix Tambor
 - J** Parafuso 4.0 x 45mm
 - H** Porca Cilindrica
 - D** Girofix Tampa
 - T** Passa fio

