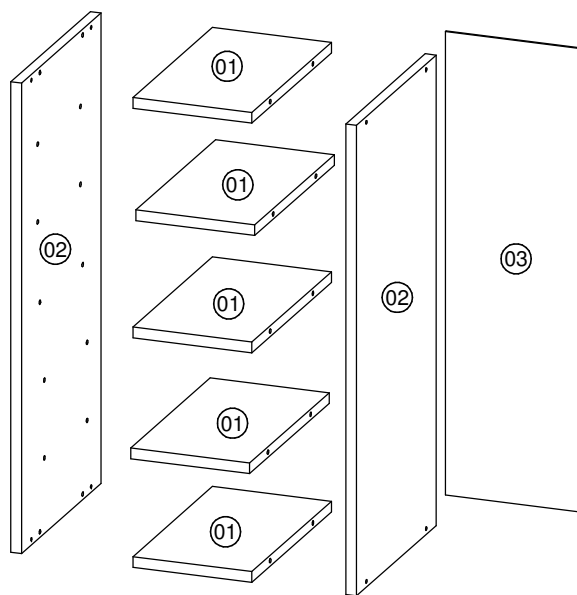

CZ 100

Instruções de Montagem

www.artinmoveis.com.br**mia Coccina**
MÓVEIS PARA COZINHARua Joni José Bozzeto, 300 - Bairro Tamandaré
Garibaldi | RS | CEP: 95720-000 | Fone / Fax: 54.3464.7071

Lista de peças

CÓD	DESCRIÇÃO	QTD	DIMENSÃO
01	Base Aéreo	5	168x298x15
02	Lateral Adega	2	660x298x15
03	Costa	1	650x190x03

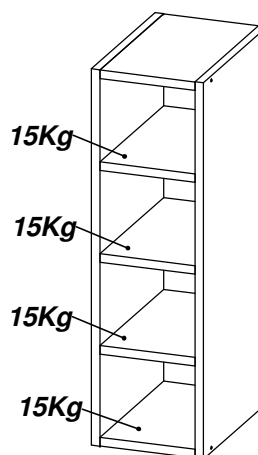
**Peso Máximo suportado pelo produto**

RECOMENDAÇÕES:

01 - Examine completamente todas as peças do móvel antes de iniciar o trabalho.**02** - Recomenda-se montar o móvel conforme este Manual de Montagem.**03** - É de responsabilidade do montador seguir as instruções do Manual de Montagem, que são fundamentais para garantir a estrutura do móvel.**04** - Certifique-se de que todos os acessórios utilizados na montagem (parafusos, porcas, ponteiras) estejam fixados o suficiente, totalmente atarraxados, evitando que venham a provocar ferimentos.

LIMPEZA:

01 - Pano levemente umedecido com água, seguido de pano seco.**02** - Não utilizar produtos químicos ou abrasivos.

GARANTIA:

01 - 3 meses para defeitos ou vícios de origem.

ADVERTÊNCIAS:

01 - Esteja ciente do risco de chama aberta e outras fontes de calor, tais como aquecedores elétricos, aquecedores a gás etc. nas proximidades do produto.**02** - Não utilize o produto se alguma parte estiver quebrada, rasgada ou faltando. Utilizar somente peças de reposição aprovadas pelo fabricante.

Data: 28/06/2015

Revisão: 02

REF	DESCRIÇÃO	QTD
A	Parafuso 3,5x40mm	08
B	Parafuso 3,5x25mm	02
C	Pregos 10x10	14
D	Cavilha 6x30mm	20
E	COLA Cola	01
F	Adesivo Tapafuro	08
G	Etiqueta adesiva Art in móveis. Colocar no lado externo do produto	01
H	Parafuso 5x50mm	02
I	Proteção para suporte	02
J	Suporte Fixação	02
K	Bucha	02
L	Parafuso 3,5x14mm	04

FERRAMENTAS NECESSÁRIAS:



10 min.

"IMPORTANTE LER COM ATENÇÃO E GUARDAR PARA EVENTUAIS CONSULTAS"

1

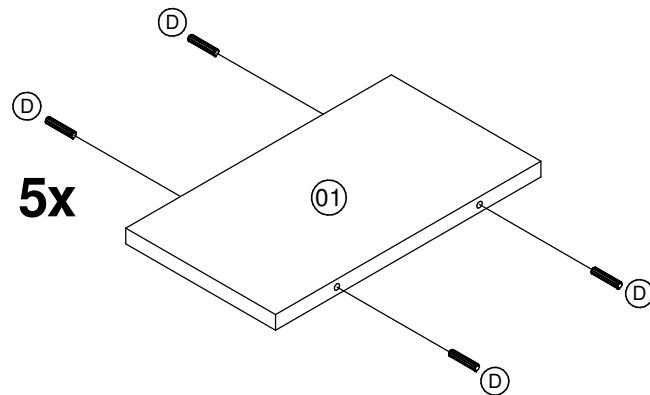

Utilizar
cola nas
cavilhas.

2

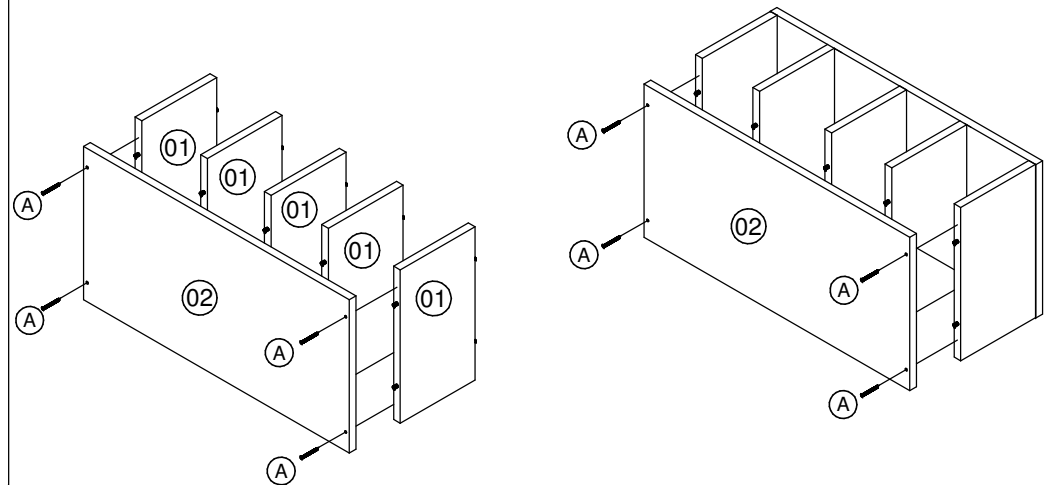

3

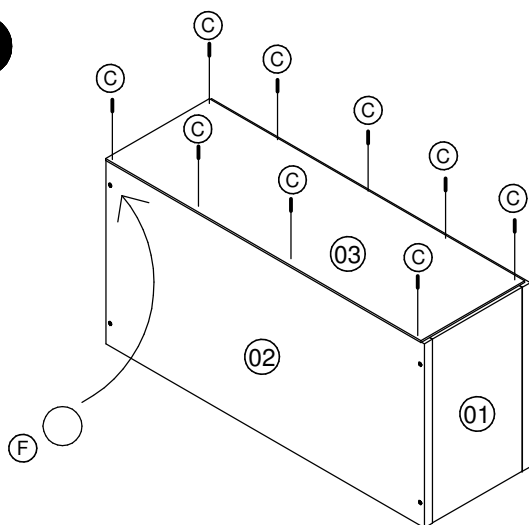

OBS: Colocar o móvel no
esquadro antes de pregar.

4

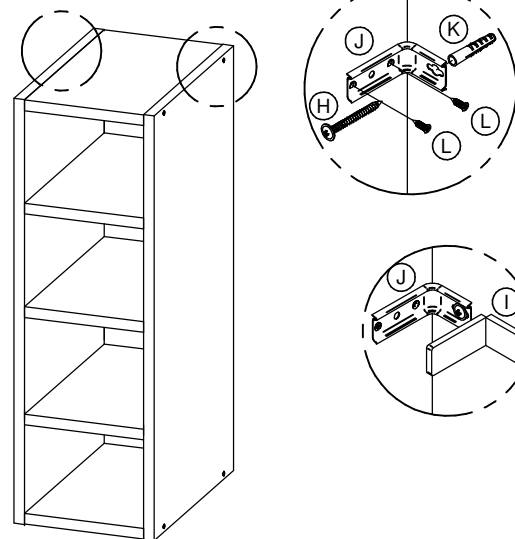

5

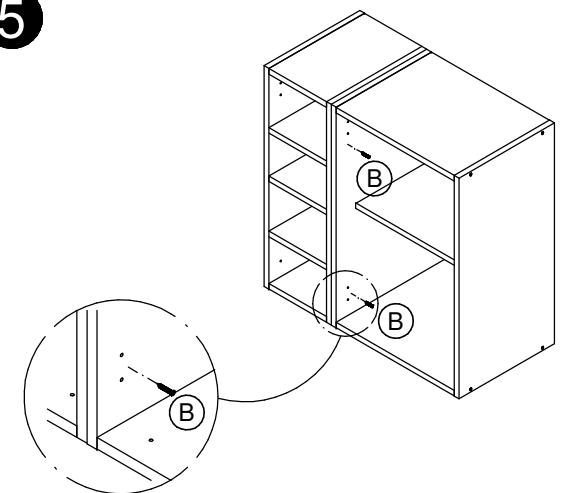

Utilizar parafuso "B" para
união de módulos.

CZ 400-401 402

Instruções de Montagem

www.artinmoveis.com.br

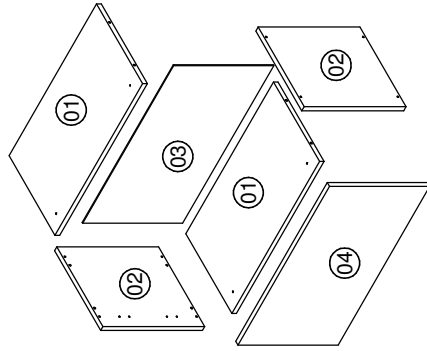

Lista de peças

CÓD	DESCRIÇÃO	QTD	DIMENSÃO CZ 400	DIMENSÃO CZ 401	DIMENSÃO CZ 402
01	Base Aéreo	2	568X298X15	668x298x15	768x298x15
02	Lateral Aéreo	2	330x298x15	330x298x15	330x298x15
03	Costa	1	324x590x03	324x690x03	324x790x15
04	Porta	1	324x594x15	324x694x15	324x794x15

CZ 400

CZ 401

CZ 402

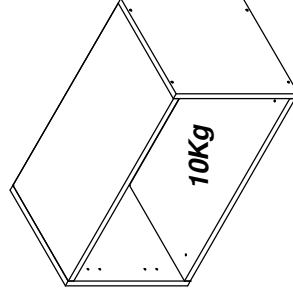
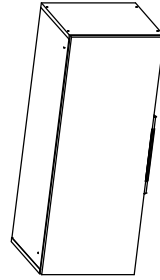
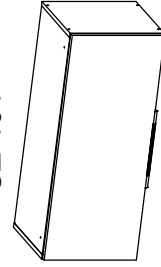
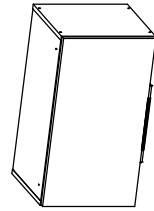

10 Kg
Peso Máximo suportado pelo produto

RECOMENDAÇÕES:

- 01** - Examine completamente todas as peças do móvel antes de iniciar o trabalho.
 - 02** - Recomenda-se montar o móvel conforme este Manual de Montagem.
 - 03** - É de responsabilidade do montador seguir as instruções do Manual de Montagem, que são fundamentais para garantir a estrutura do móvel.
 - 04** - Certifique-se de que todos os acessórios utilizados na montagem (parafusos, porcas, ponteiros) estejam fixados o suficiente, totalmente atarraxados, evitando que venham a provocar ferimentos.
- LIMPEZA:**
- 01** - Pano levemente umedecido com água, seguido de pano seco.
 - 02** - Não utilizar produtos químicos ou abrasivos.

FERRAMENTAS NECESSÁRIAS:



ADVERTÊNCIAS:

- 01** - Esteja ciente do risco de chama aberta e outras fontes de calor, tais como aquecedores elétricos, aquecedores a gás etc. nas proximidades do produto.
- 02** - Não utilize o produto se alguma parte estiver quebrada, rasgada ou faltando. Utilizar somente peças de reposição aprovadas pelo fabricante.

Data: 09/01/2016
Revisão: 02

GARANTIA:
01 - 3 meses para defeitos ou vícios de origem.

"IMPORTANTE LER COM ATENÇÃO E GUARDAR PARA EVENTUAIS CONSULTAS"

REF	DESCRIÇÃO	QTD
A	Parafuso 3,5x40mm	08
B	Parafuso 3,5x25mm	02
C	Prego 10x10	16
D	Cavilha 6x30mm	08
E	COLA	01
F	Parafuso 3,5x14mm	16
G	Parafuso 5x50mm	02
H	Proteção para suporte	02
I	Suporte Fixação	02
J	Bucha	02
K	Adesivo Tapafuro	08
L	Etiqueta adesiva Art in móveis. Colocar no lado externo do produto	01
M	Puxador	01
N	Puxador Perfurado	01
O	Pistão	01
P	Parafuso 3,5x30mm	03
Q	Dobradiça	02

CZ 400-401 402

Manual de Montagem Instrutivo de Montaje

- 1** A montagem é a mesma para as 3 referências independente do tamanho que cada uma tenha.

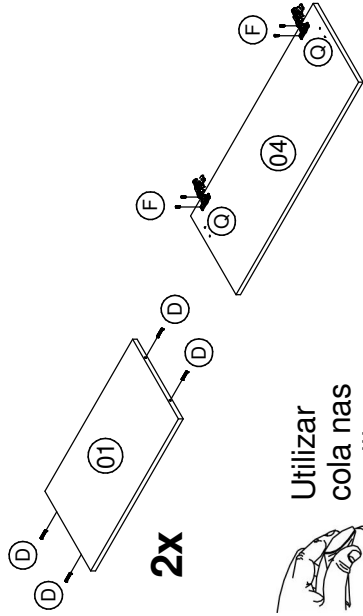

Utilizar
cola nas
cavilhas.

2

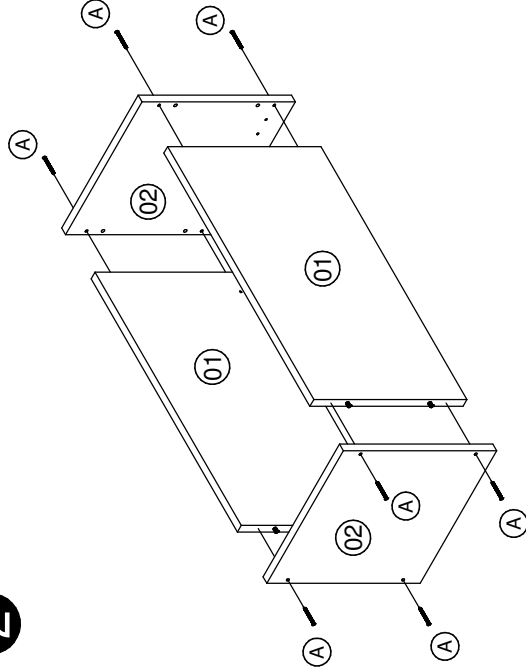

3

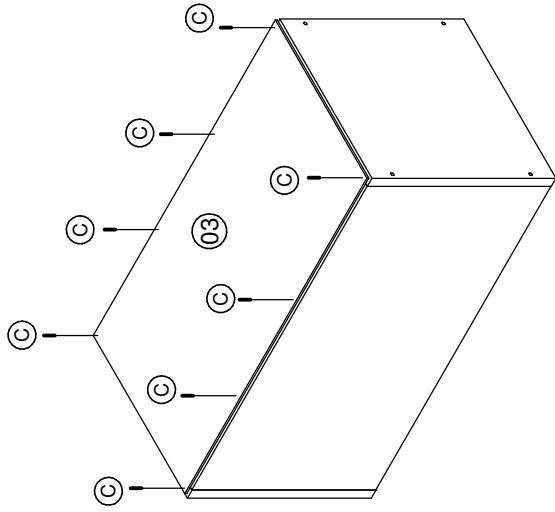

OBS: Colocar o móvel no
esquadro antes de pregar.

4

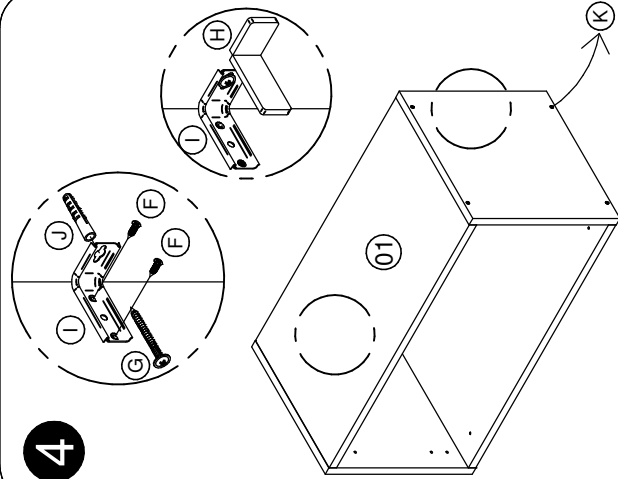

5

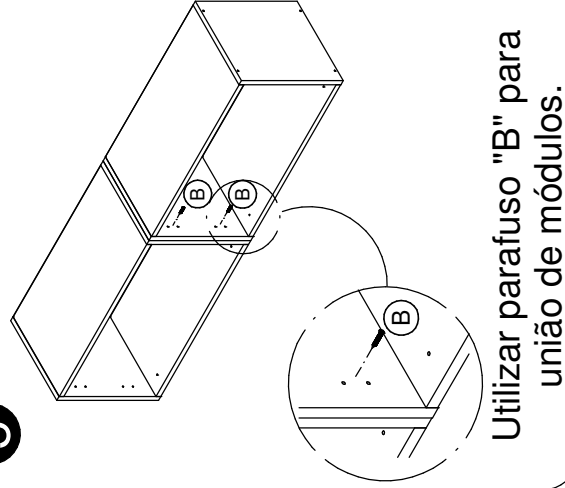

Utilizar parafuso "B" para
união de módulos.

6

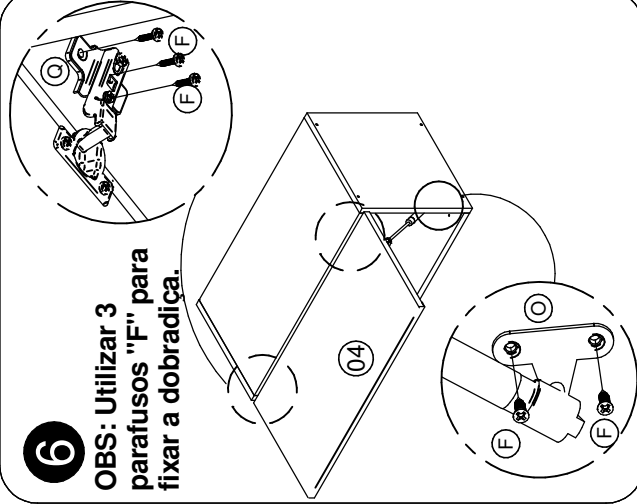

OBS: Utilizar 3
parafusos "F" para
fixar a dobradiça.

7

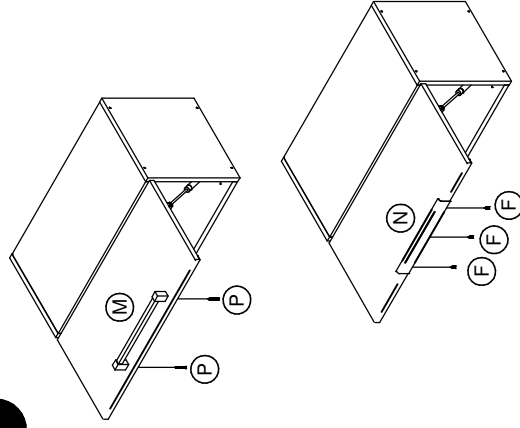

CZ 408-409-418

Instruções de Montagem

www.artinmoveis.com.br**Cozinha**
MÓVEIS PARA COZINHARua Joni José Bozzeto, 300 - Bairro Tamandaré
Garibaldi | RS | CEP: 95720-000 | Fone / Fax: 54.3464.7071

Lista de peças

CÓD	DESCRIÇÃO	QTD	DIMENSÃO CZ 408-409	DIMENSÃO CZ 418
01	Base Aéreo	2	768x298x15	668x298x15
02	Lateral Aéreo	2	660x298x15	660x298x15
03	Prateleira Aéreo	1	768x236x15	668x298x15
04	Costa	2	324x790x03	324x690x03
05	Porta	2	654x394x15	654x344x15

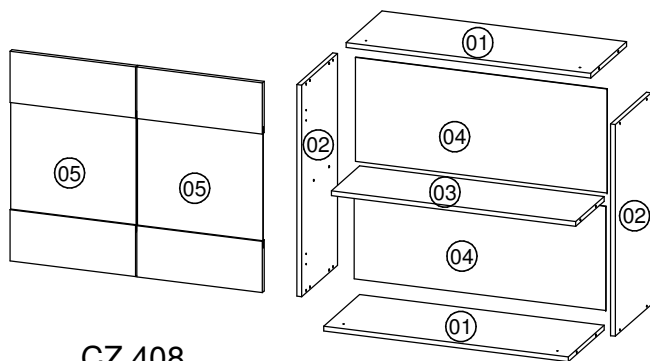

CZ 408

CZ 409

CZ 418

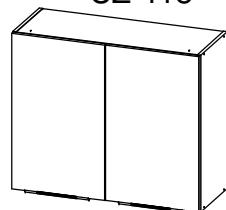
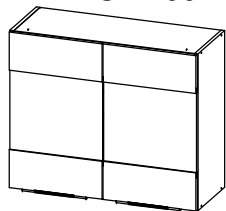
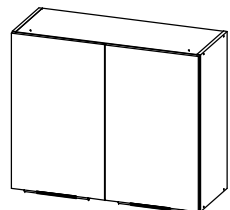
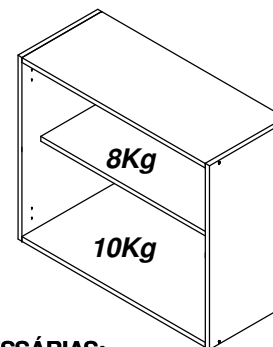
**18 Kg****Peso Máximo suportado pelo produto**

FERRAMENTAS NECESSÁRIAS:



ADVERTÊNCIAS:

- 01** - Esteja ciente do risco de chama aberta e outras fontes de calor, tais como aquecedores elétricos, aquecedores a gás etc. nas proximidades do produto.
- 02** - Não utilize o produto se alguma parte estiver quebrada, rasgada ou faltando. Utilizar somente peças de reposição aprovadas pelo fabricante.

Data: **09/01/2016**Revisão: **03**

REF	DESCRIÇÃO	QTD
A	Parafuso 3,5x40mm	08
B	Parafuso 3,5x25mm	02
C	Pregos 10x10	22
D	Cavilha 6x30mm	12
E	COLA Cola	01
F	Parafuso 3,5x14mm	24
G	Parafuso 5x50mm	02
H	Proteção para suporte	02
I	Suporte Fixação	02
J	Bucha	02
K	Adesivo Tapafuro	08
L	Etiqueta adesiva Art in móveis. Colocar no lado externo do produto	01
M	Puxador	02
N	Puxador Perfilado	02
O	Parafuso 3,5x30mm	06
P	Dobradiça	04
Q	Fixador para costas	04

RECOMENDAÇÕES:

- 01** - Examine completamente todas as peças do móvel antes de iniciar o trabalho.
- 02** - Recomenda-se montar o móvel conforme este Manual de Montagem.
- 03** - É de responsabilidade do montador seguir as instruções do Manual de Montagem, que são fundamentais para garantir a estrutura do móvel.
- 04** - Certifique-se de que todos os acessórios utilizados na montagem (parafusos, porcas, ponteiras) estejam fixados o suficiente, totalmente atarraxados, evitando que venham a provocar ferimentos.

LIMPEZA:

- 01** - Pano levemente umedecido com água, seguido de pano seco.
- 02** - Não utilizar produtos químicos ou abrasivos.

GARANTIA:

- 01** - 3 meses para defeitos ou vícios de origem.

"IMPORTANTE LER COM ATENÇÃO E GUARDAR PARA EVENTUAIS CONSULTAS"

1 A montagem é a mesma para as 3 referências independente do tamanho que cada uma tenha.

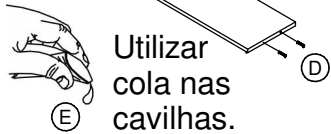
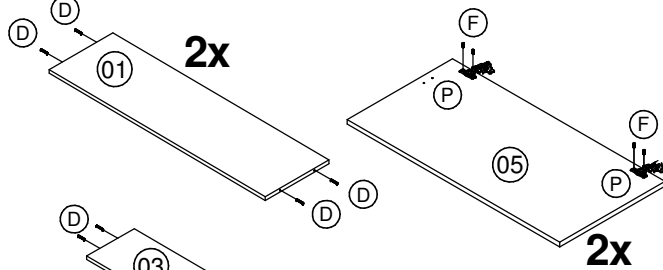

Utilizar cola nas cavilhas.

2

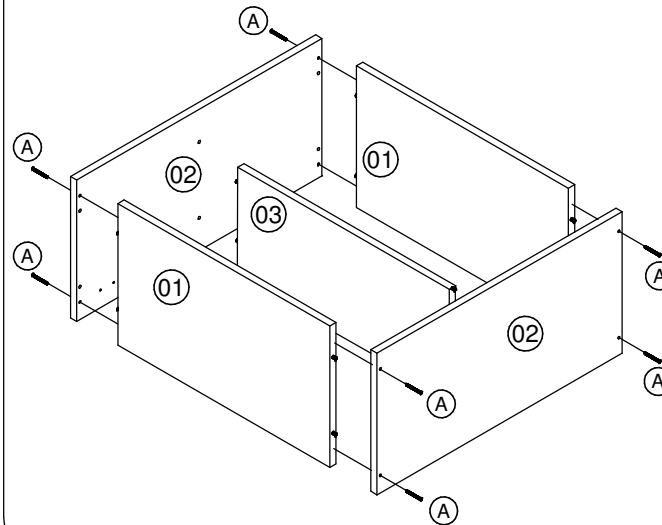

3

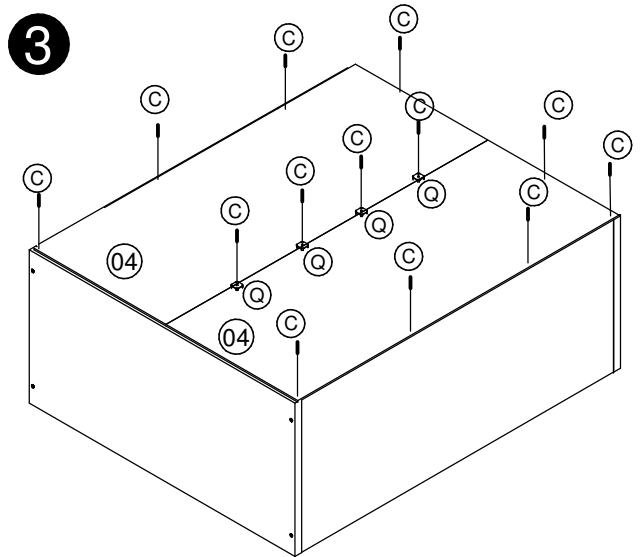

OBS: Colocar o móvel no esquadro antes de pregar.

4

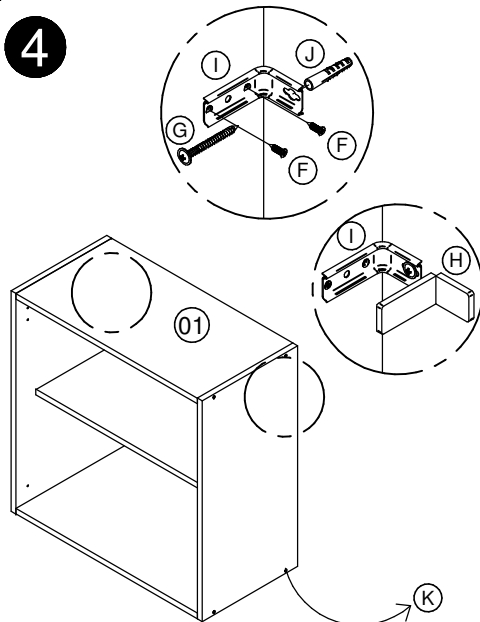

5

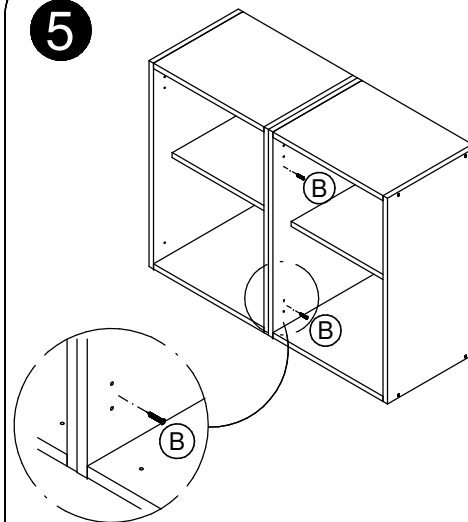

Utilizar parafuso "B" para união de módulos.

6

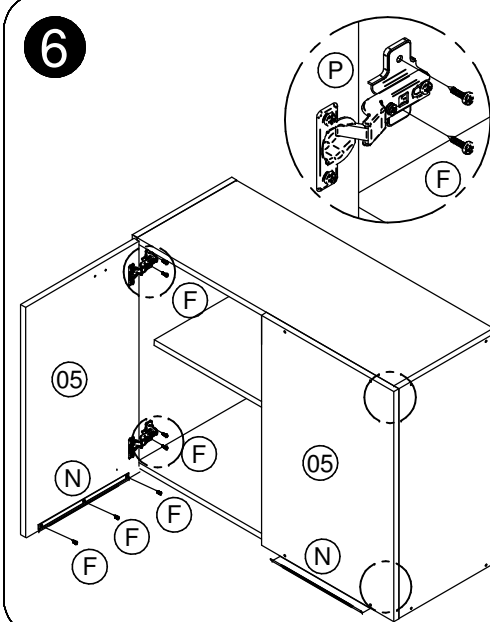

7

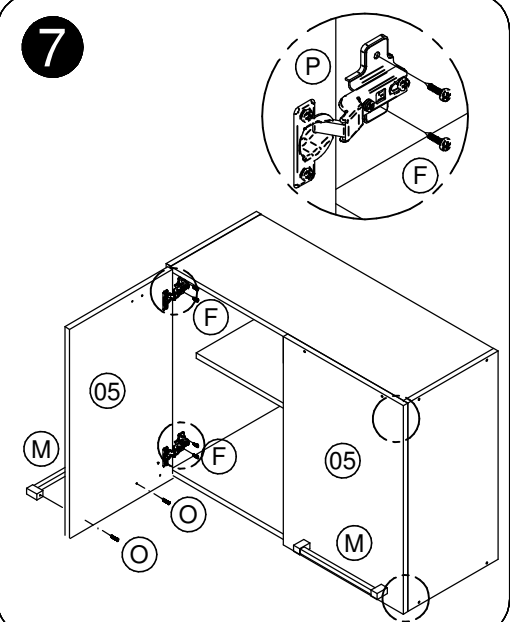

CZ 412

Instruções de Montagem

www.artinmoveis.com.br

miacoccina
MOVEIS PARA COZINHA

Rua Joni José Bozzeto, 300 - Bairro Tamarandá
Garibaldi | RS | CEP: 95720-000 | Fone / Fax: 54.3464.7071

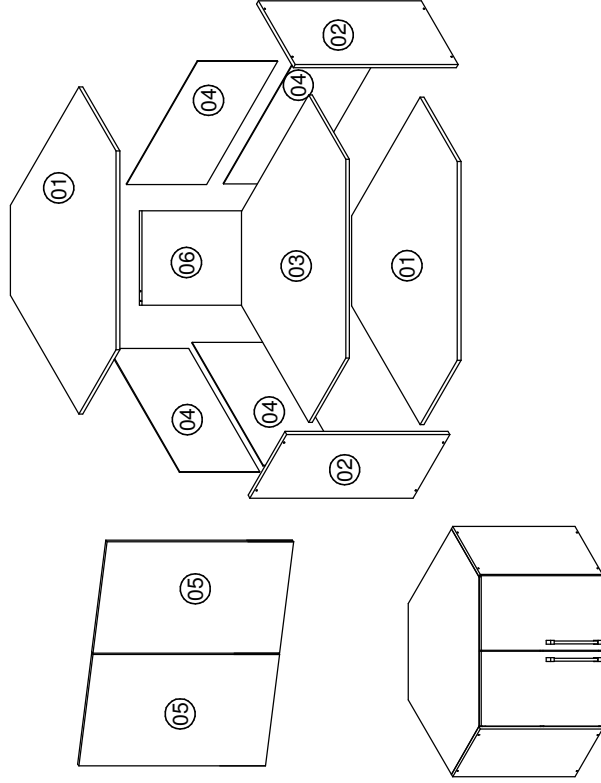

Lista de peças

CÓD	DESCRIÇÃO	QTD	DIMENSÃO
01	Base Aéreo	2	765x765x15
02	Lateral Aéreo	2	660x298x15
03	Prateleira Aéreo	1	765x765x15
04	Costa	4	324x575x03
05	Porta	2	654x330x15
06	Travessa	1	630x312x15



Peso Máximo suportado pelo produto

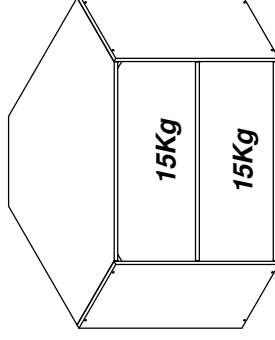

RECOMENDAÇÕES:

- 01** - Examine completamente todas as peças do móvel antes de iniciar o trabalho.
- 02** - Recomenda-se montar o móvel conforme este Manual de Montagem.
- 03** - É de responsabilidade do montador seguir as instruções do Manual de Montagem, que são fundamentais para garantir a estrutura do móvel.
- 04** - Certifique-se de que todos os acessórios utilizados na montagem (parafusos, porcas, ponteiros) estejam fixados o suficiente, totalmente atarraxados, evitando que venham a provocar ferimentos.

LIMPEZA:

- 01** - Pano levemente umedecido com água, seguido de pano seco.
- 02** - Não utilizar produtos químicos ou abrasivos.

GARANTIA:

- 01** - 3 meses para defeitos ou vícios de origem.

REF	DESCRIÇÃO	QTD
A	Parafuso 3,5x40mm	14
B	Parafuso 3,5x25mm	02
C	Pregos 10x10	38
D	Cavilha 6x30mm	18
E	COLA	01
F	Parafuso 3,5x14mm	26
G	Parafuso 5x50mm	03
H	Proteção para suporte	03
I	Suporte Fixação	03
J	Bucha	03
K	Adesivo Tapafuro	08
L	Etiqueta adesiva Art in móveis. Colocar no lado externo do produto	01
M	Puxador	02
N	Puxador Perfurado	02
O	Parafuso 3,5x30mm	06
P	Dobradiça 45°	04
Q	Fixador para costas	06

FERRAMENTAS NECESSÁRIAS:



ADVERTÊNCIAS:

- 01** - Esteja ciente do risco de chama aberta e outras fontes de calor, tais como aquecedores elétricos, aquecedores a gás etc. nas proximidades do produto.
- 02** - Não utilize o produto se alguma parte estiver quebrada, rasgada ou faltando. Utilizar somente peças de reposição aprovadas pelo fabricante.

Data: 09/01/2016

Revisão: 02

"IMPORTANTE LER COM ATENÇÃO E GUARDAR PARA EVENTUAIS CONSULTAS"

1



Utilizar cola nas cavilhas.

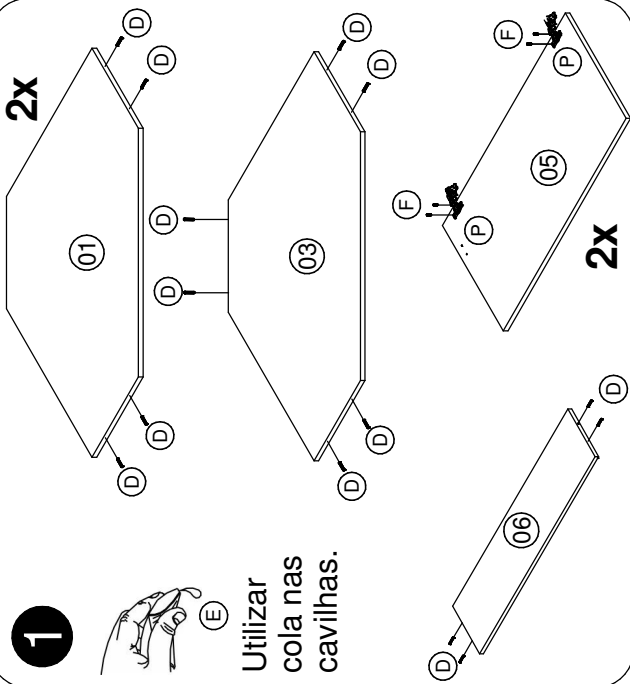

2

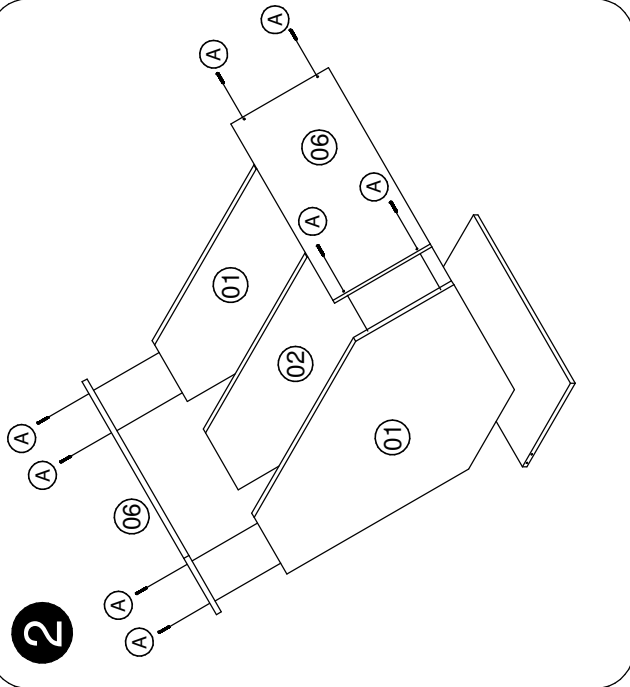

3

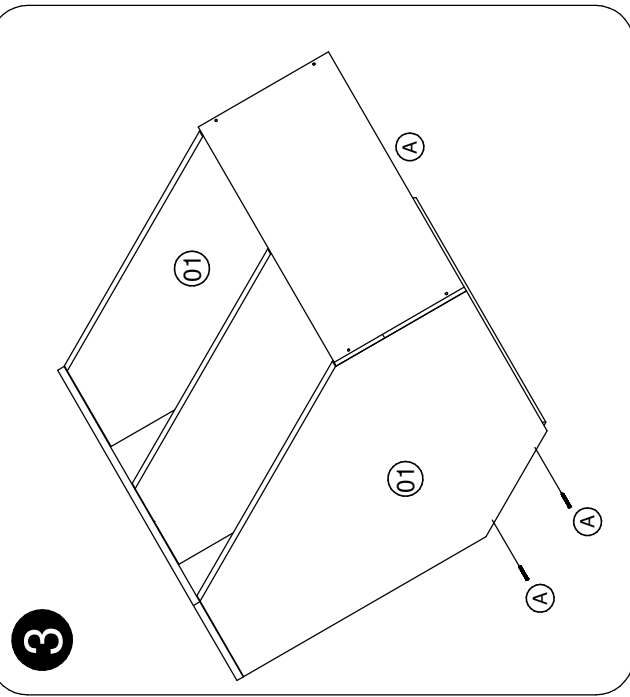

4

OBS: Colocar o móvel no esquadro antes de pregar.

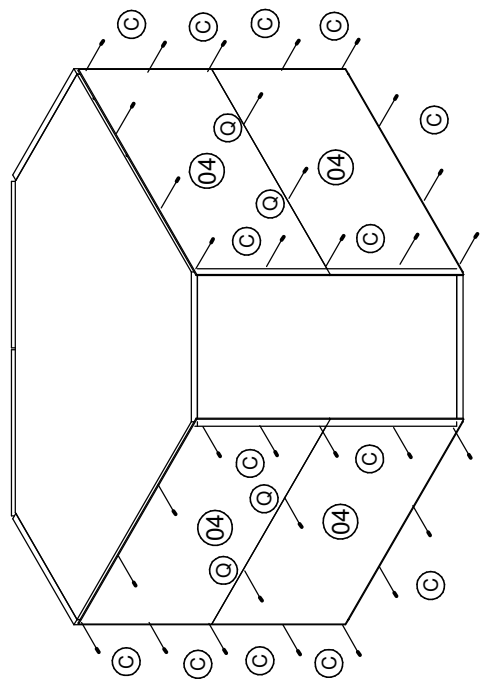

5

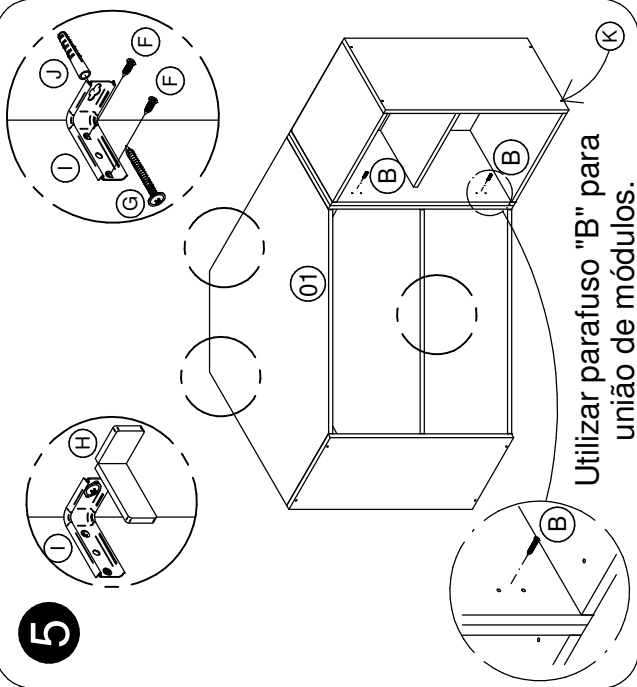

Utilizar parafuso "B" para união de módulos.

6

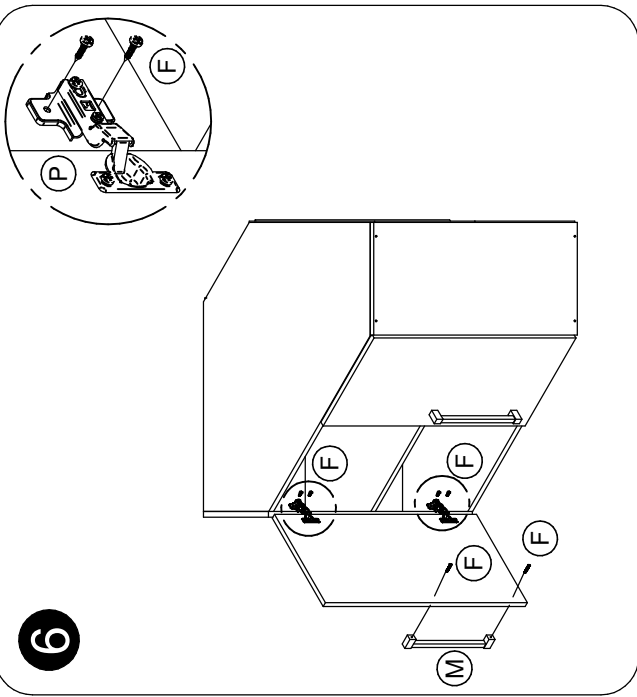

CZ 509-510

Instruções de Montagem

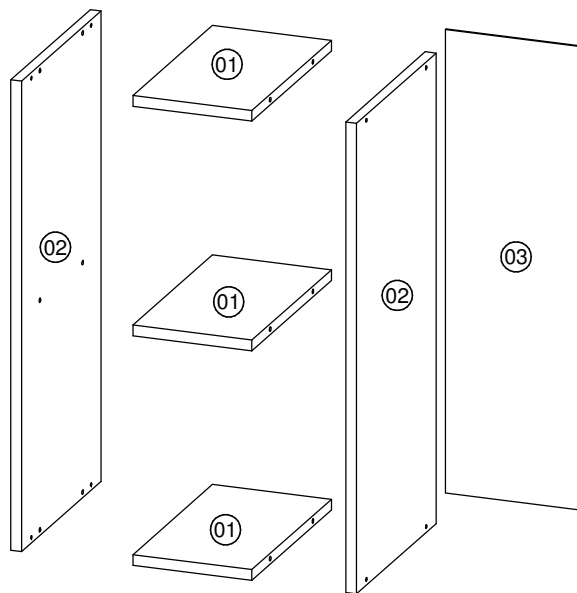
www.artinmoveis.com.br**mia Coccina**
MÓVEIS PARA COZINHARua Joni José Bozzeto, 300 - Bairro Tamandaré
Garibaldi | RS | CEP: 95720-000 | Fone / Fax: 54.3464.7071

Lista de peças

CÓD	DESCRIÇÃO	QTD	DIMENSÃO CZ 509	DIMENSÃO CZ 510
01	Base Aéreo	3	168x298x15	368x298x15
02	Lateral Adega	2	600x298x15	660x298x15
03	Costa	1	590x190x03	650x390x03

CZ 509

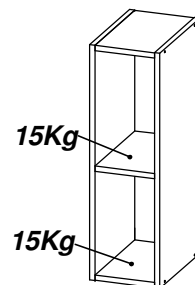

CZ 510

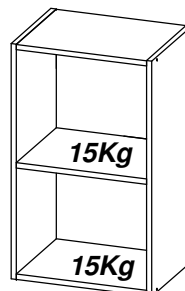
**Peso Máximo suportado pelo produto**

RECOMENDAÇÕES:

01 - Examine completamente todas as peças do móvel antes de iniciar o trabalho.**02** - Recomenda-se montar o móvel conforme este Manual de Montagem.**03** - É de responsabilidade do montador seguir as instruções do Manual de Montagem, que são fundamentais para garantir a estrutura do móvel.**04** - Certifique-se de que todos os acessórios utilizados na montagem (parafusos, porcas, ponteiras) estejam fixados o suficiente, totalmente atarraxados, evitando que venham a provocar ferimentos.

LIMPEZA:

01 - Pano levemente umedecido com água, seguido de pano seco.**02** - Não utilizar produtos químicos ou abrasivos.

GARANTIA:

01 - 3 meses para defeitos ou vícios de origem.

ADVERTÊNCIAS:

01 - Esteja ciente do risco de chama aberta e outras fontes de calor, tais como aquecedores elétricos, aquecedores a gás etc. nas proximidades do produto.**02** - Não utilize o produto se alguma parte estiver quebrada, rasgada ou faltando. Utilizar somente peças de reposição aprovadas pelo fabricante.

Data: 16/02/2016

Revisão: 02

REF	DESCRIÇÃO	QTD
A	Parafuso 3,5x40mm	08
B	Parafuso 3,5x25mm	02
C	Prego 10x10	12
D	Cavilha 6x30mm	12
E	COLA Cola	01
F	Adesivo Tapafuro	08
G	Etiqueta adesiva Art in móveis. Colocar no lado externo do produto	01
H	Parafuso 5x50mm	02
I	Proteção para suporte	02
J	Suporte Fixação	02
K	Bucha	02
L	Parafuso 3,5x14mm	04

FERRAMENTAS NECESSÁRIAS:



10 min.

"IMPORTANTE LER COM ATENÇÃO E GUARDAR PARA EVENTUAIS CONSULTAS"

1

Amontagem é a mesma para as 2 referências independente do tamanho que cada uma tenha.

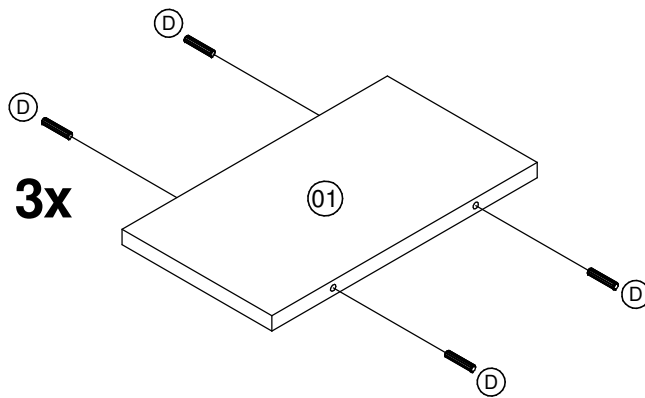

2

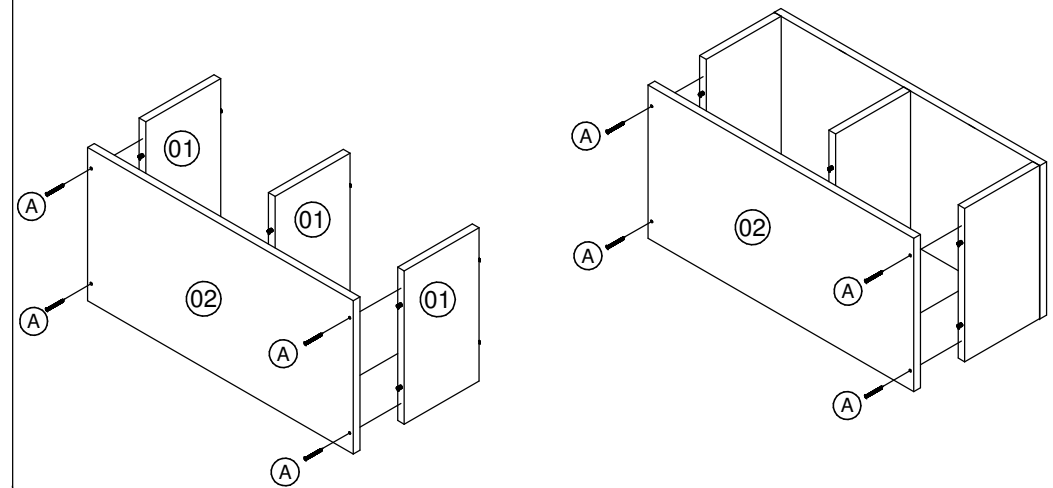

3

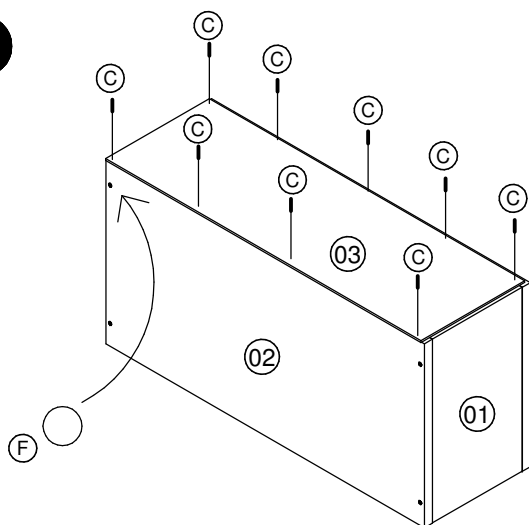

OBS: Colocar o móvel no esquadro antes de pregar.

4

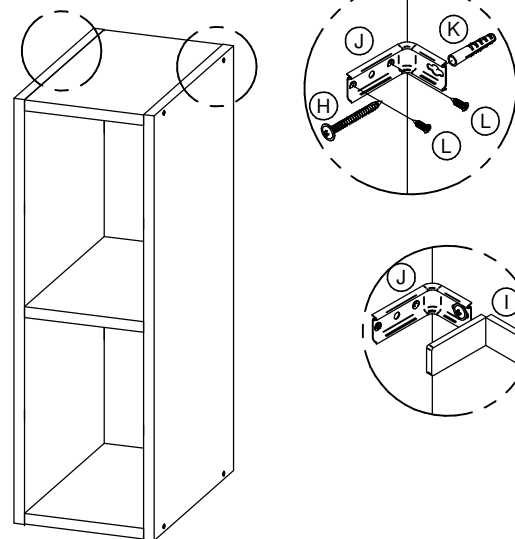

5

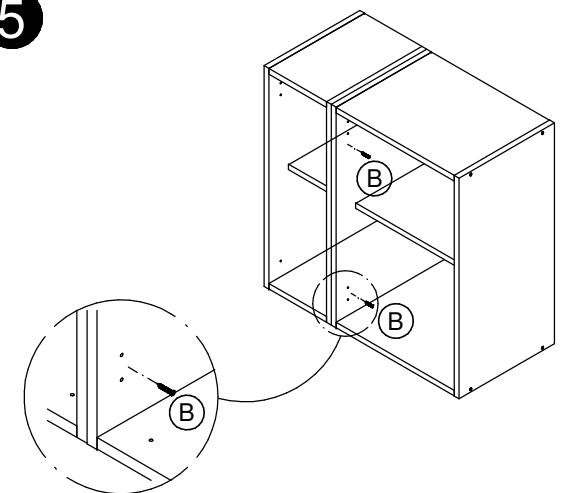

Utilizar parafuso "B" para união de módulos.

CZ 605-611

Instruções de Montagem

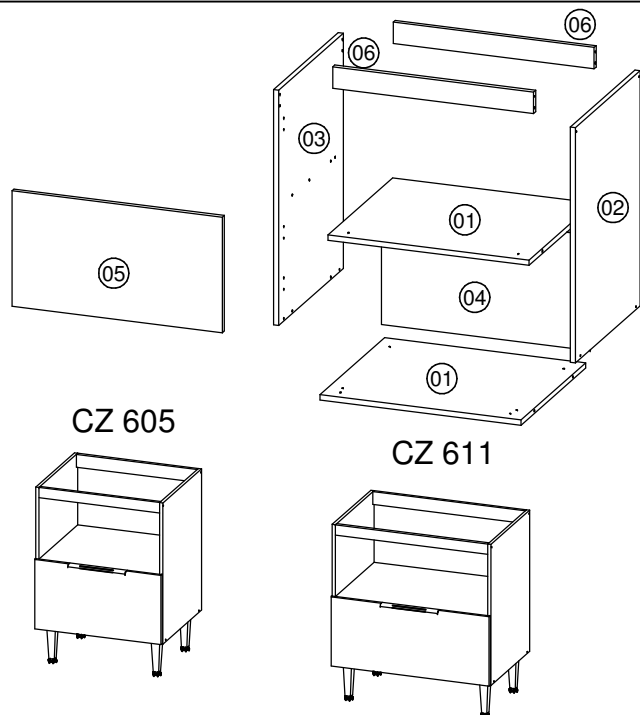
www.artinmoveis.com.br**mia Coccina**
MÓVEIS PARA COZINHARua Joni José Bozzeto, 300 - Bairro Tamandaré
Garibaldi | RS | CEP: 95720-000 | Fone / Fax: 54.3464.7071

Lista de peças

CÓD	DESCRIÇÃO	QTD	DIMENSÃO CZ 605	DIMENSÃO CZ 605
01	Base Balcão	2	568x484x15	768x484x15
02	Lateral Direita	1	757x484x15	757x484x15
03	Lateral Esquerda	1	757x484x15	757x484x15
04	Costa	1	324x590x03	324x790x03
05	Porta	1	324x594x15	324x790x15
06	Travessa	2	568x50x15	768x50x15

REF	DESCRIÇÃO	QTD
A	Parafuso 3,5x40mm	08
B	Parafuso 3,5x25mm	02
C	Pregos 10x10	16
D	Cavilha 6x30mm	12
E	COLA Cola	01
F	Parafuso 3,5x14mm	16
G	Parafuso 5x50mm	04
H	Proteção para suporte	02
I	Suporte Fixação	02
J	Bucha	02
K	Adesivo Tapafuro	08
L	Etiqueta adesiva Art in móveis. Colocar no lado externo do produto	01
M		01
N	Parafuso 3,5x30mm	03
O	Dobradiça	02
P	Pistão	01
Q	Pés Quadrados	04

RECOMENDAÇÕES:

01 - Examine completamente todas as peças do móvel antes de iniciar o trabalho.

02 - Recomenda-se montar o móvel conforme este Manual de Montagem.

03 - É de responsabilidade do montador seguir as instruções do Manual de Montagem, que são fundamentais para garantir a estrutura do móvel.

04 - Certifique-se de que todos os acessórios utilizados na montagem (parafusos, porcas, ponteiras) estejam fixados o suficiente, totalmente atarraxados, evitando que venham a provocar ferimentos.

LIMPEZA:

01 - Pano levemente umedecido com água, seguido de pano seco.

02 - Não utilizar produtos químicos ou abrasivos.

GARANTIA:

01 - 3 meses para defeitos ou vícios de origem.



Peso Máximo suportado pelo produto

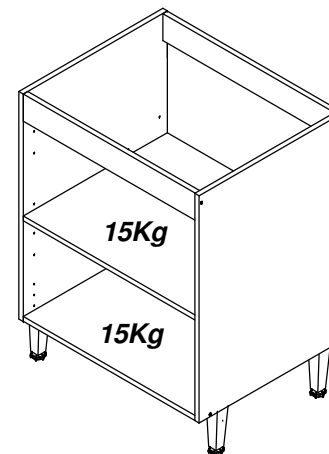

ADVERTÊNCIAS:

01 - Esteja ciente do risco de chama aberta e outras fontes de calor, tais como aquecedores elétricos, aquecedores a gás etc. nas proximidades do produto.

02 - Não utilize o produto se alguma parte estiver quebrada, rasgada ou faltando. Utilizar somente peças de reposição aprovadas pelo fabricante.

Data: 18/04/2016

Revisão: 03

FERRAMENTAS NECESSÁRIAS:



20 min.

"IMPORTANTER LER COM ATENÇÃO E GUARDAR PARA EVENTUAIS CONSULTAS"

1 A montagem é a mesma para as 2 referências independente do tamanho que cada uma tenha.

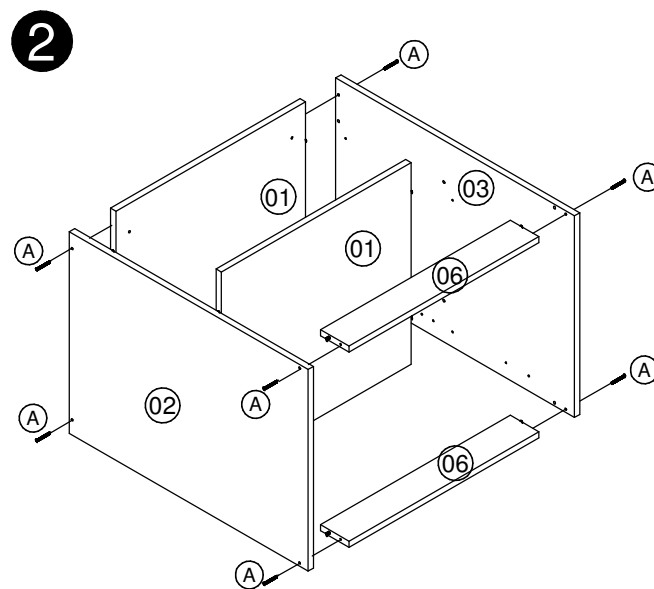
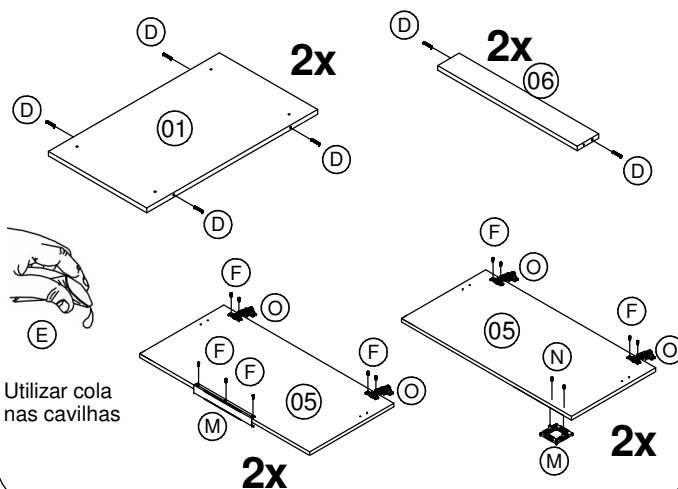

3 **OBS: Colocar o móvel no esquadro antes de pregar.**

Opção com pé.

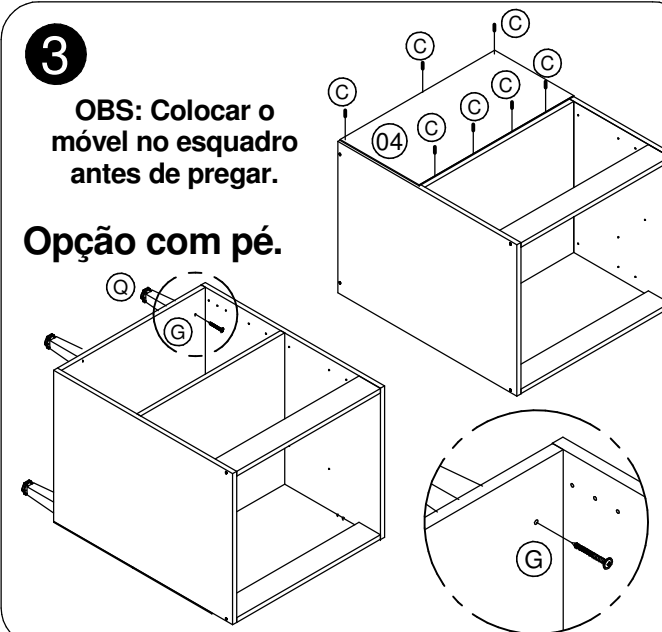

4 **Opção suspenso.**

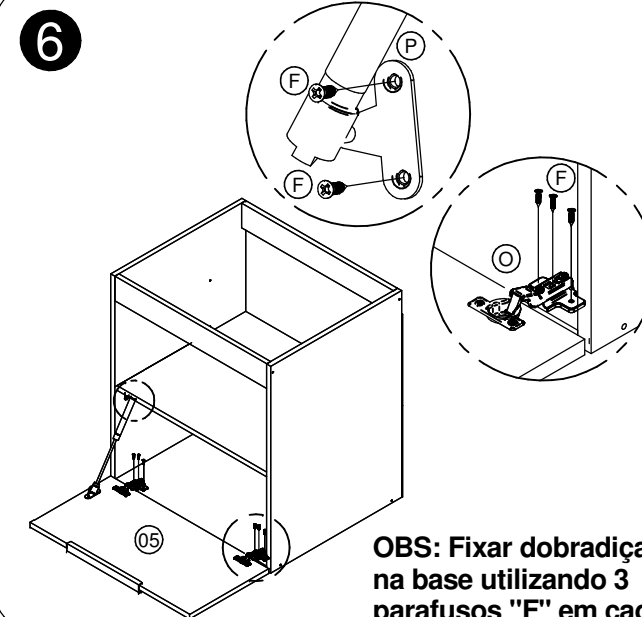
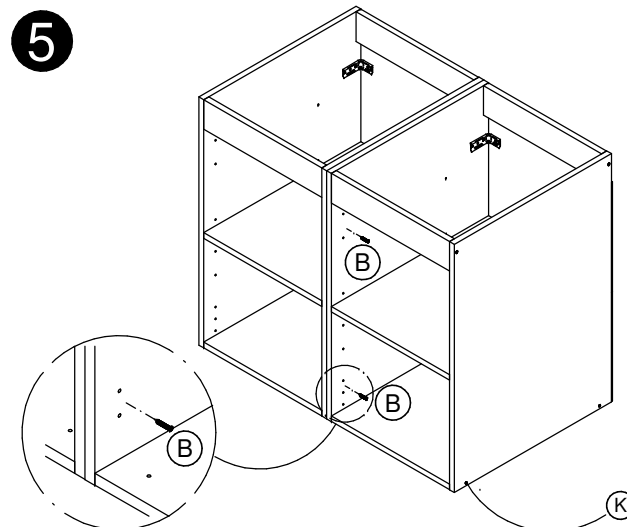
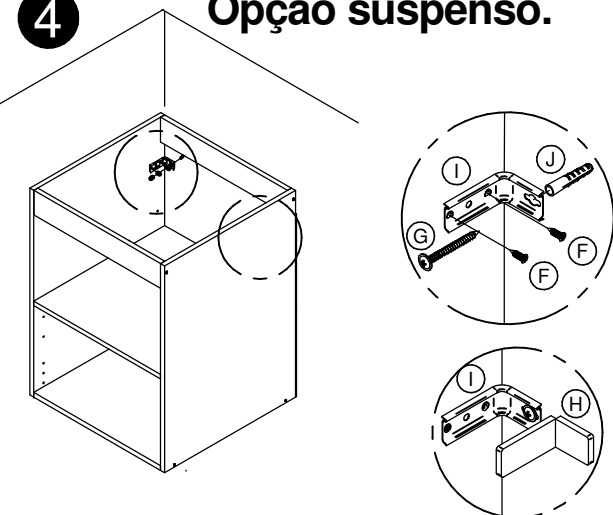

CZ 610

Instruções de Montagem

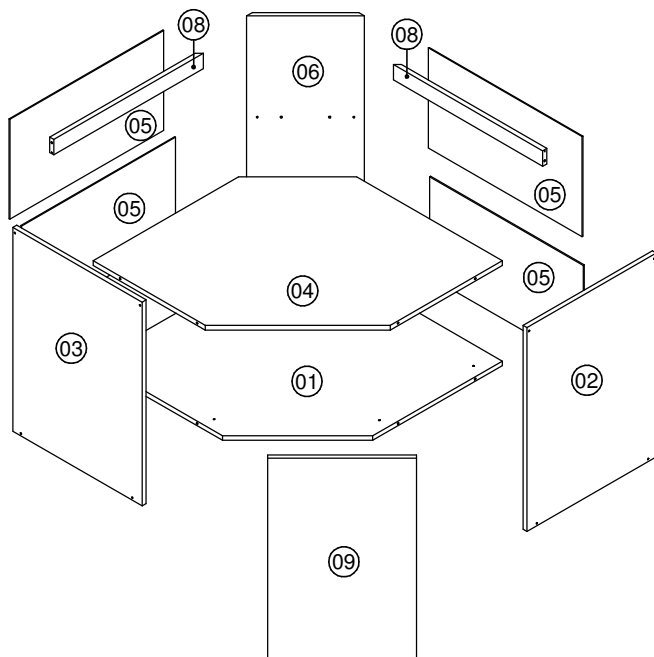
www.artinmoveis.com.br**mia
Cocciña**
MÓVEIS PARA COZINHARua Joni José Bozzeto, 300 - Bairro Tamandaré
Garibaldi | RS | CEP: 95720-000 | Fone / Fax: 54.3464.7071

Lista de peças

CÓD	DESCRIÇÃO	QTD	DIMENSÃO
01	Base Balcão	1	765x765x15
02	Lateral Direita Balcão	1	660x484x15
03	Lateral Esquerda Balcão	1	660x484x15
04	Prateleira	1	765x765x15
05	Costa 33x57	4	324x575x03
06	Fundo 45°	1	645x312x03
08	Travessa Lateral	2	560x50x15
09	Porta 66x40	1	654x394x15

RECOMENDAÇÕES:

01 - Examine completamente todas as peças do móvel antes de iniciar o trabalho.

02 - Recomenda-se montar o móvel conforme este Manual de Montagem.

03 - É de responsabilidade do montador seguir as instruções do Manual de Montagem, que são fundamentais para garantir a estrutura do móvel.

04 - Certifique-se de que todos os acessórios utilizados na montagem (parafusos, porcas, ponteiras) estejam fixados o suficiente, totalmente atarraxados, evitando que venham a provocar ferimentos.

LIMPEZA:

01 - Pano levemente umedecido com água, seguido de pano seco.

02 - Não utilizar produtos químicos ou abrasivos.

GARANTIA:

01 - 3 meses para defeitos ou vícios de origem.



Peso Máximo suportado pelo produto

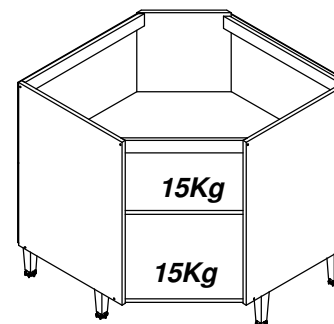

ADVERTÊNCIAS:

01 - Esteja ciente do risco de chama aberta e outras fontes de calor, tais como aquecedores elétricos, aquecedores a gás etc. nas proximidades do produto.
02 - Não utilize o produto se alguma parte estiver quebrada, rasgada ou faltando. Utilizar somente peças de reposição aprovadas pelo fabricante.

Data: 09/01/2016

Revisão: 02

REF	DESCRIÇÃO	QTD
A	Parafuso 3,5x40mm	10
B	Parafuso 3,5x25mm	02
C	Pregos 10x10	38
D	Cavilha 6x30mm	14
E	COLA Cola	01
F	Parafuso 3,5x14mm	24
G	Parafuso 5x50mm	05
H	Proteção para suporte	05
I	Suporte Fixação	05
J	Bucha	05
K	Adesivo Tapafuro	08
L	Etiqueta adesiva Art in móveis. Colocar no lado externo do produto	01
M	Puxador	01
N	Cantoneira 18x18 135°	02
O	Parafuso 3,5x30mm	03
P	Dobradiça 45°	02
Q	Pés Quadrados	05
R	Fixador para costas	06

FERRAMENTAS NECESSÁRIAS:



20 min.

"IMPORTANTER LER COM ATENÇÃO E GUARDAR PARA EVENTUAIS CONSULTAS"

1

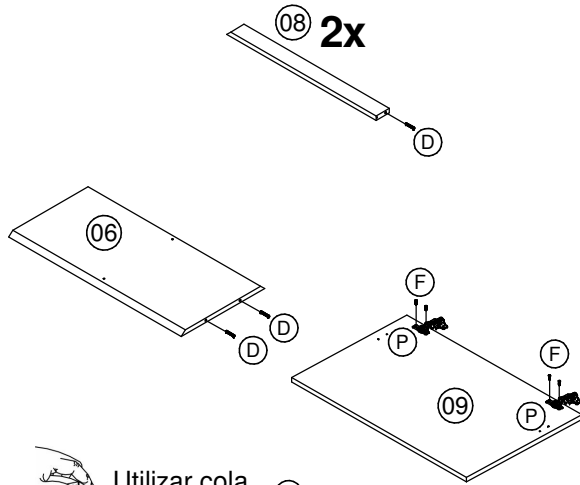

2

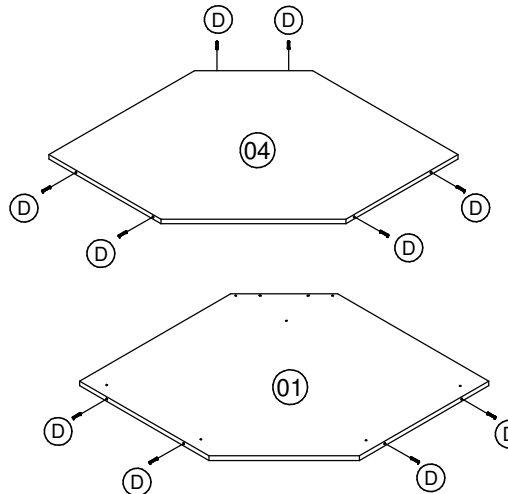

Utilizar cola (E) nas cavilhas (D).

3

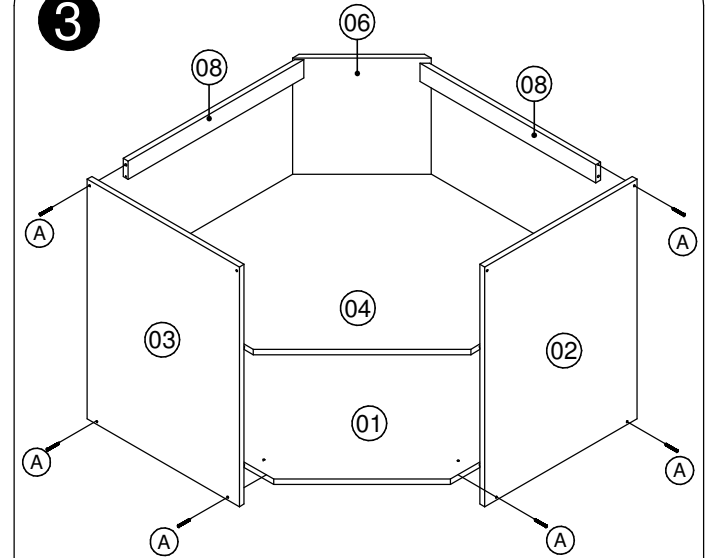

4

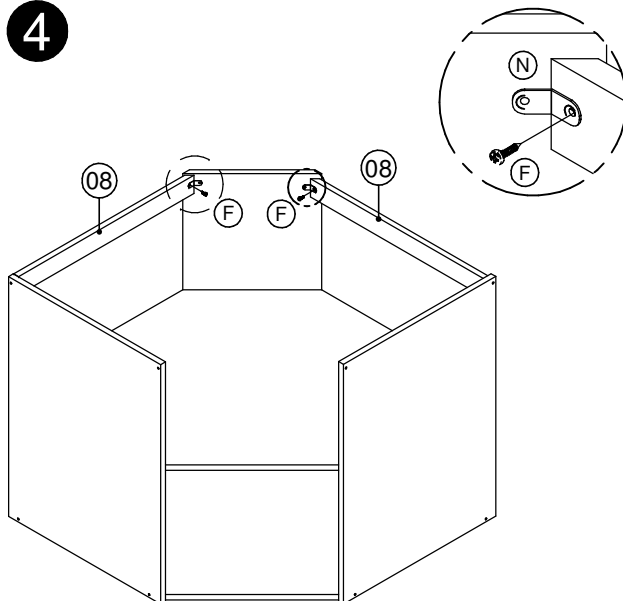

5

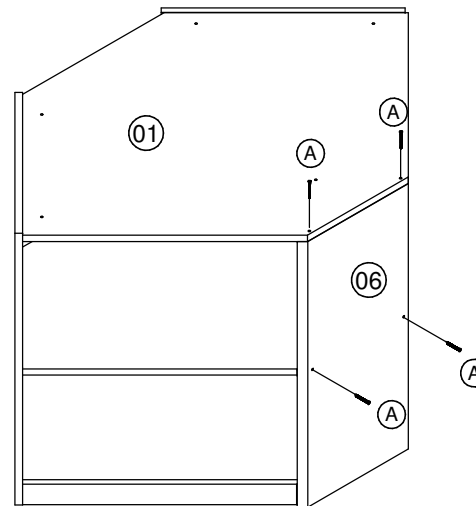

6

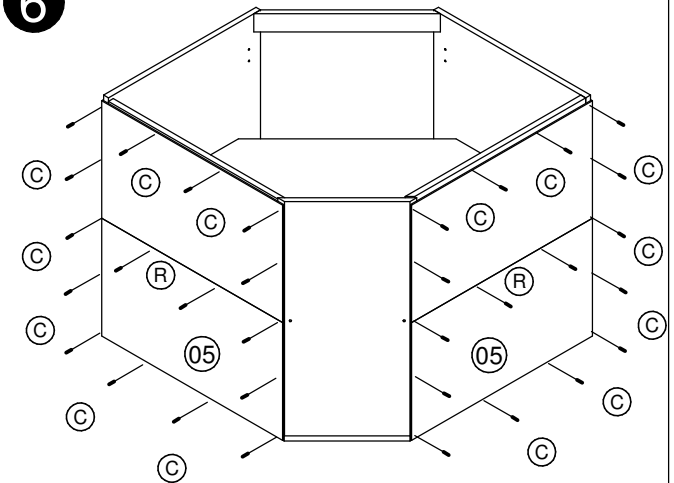

OBS: Colocar o móvel no esquadro antes de pregar.

7

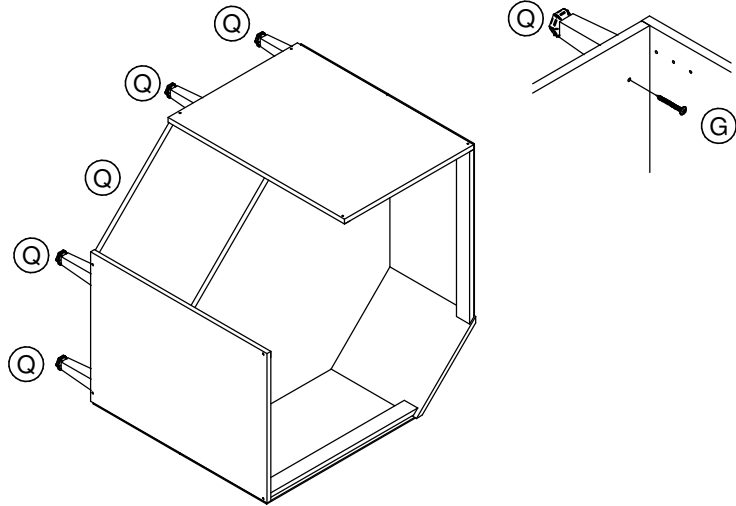

8

Opção suspenso.

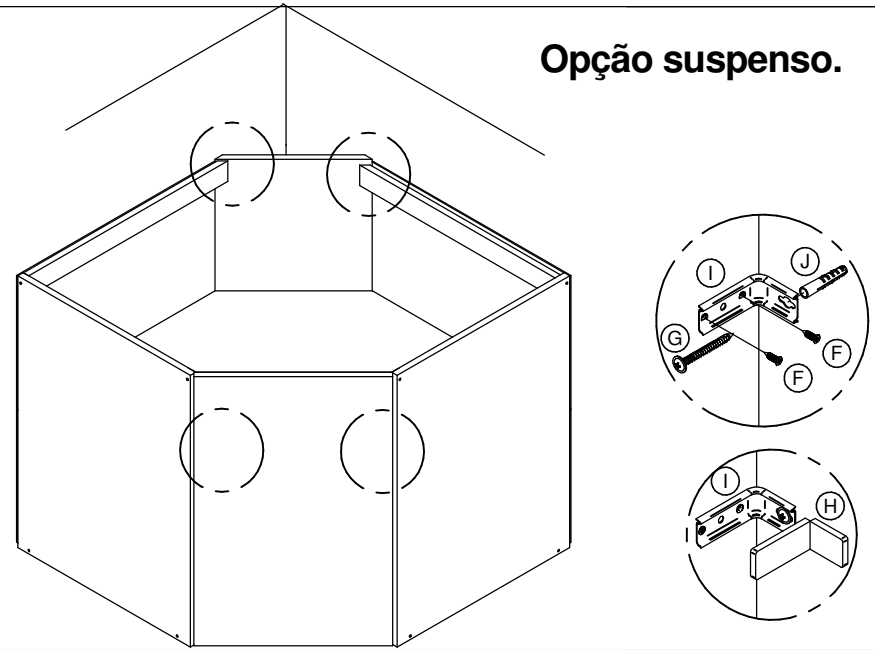

9

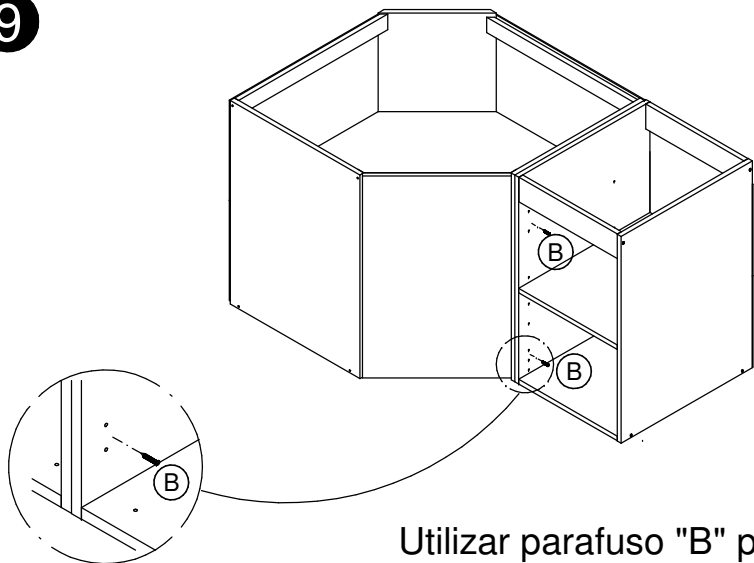

Utilizar parafuso "B" para
união de módulos.

10

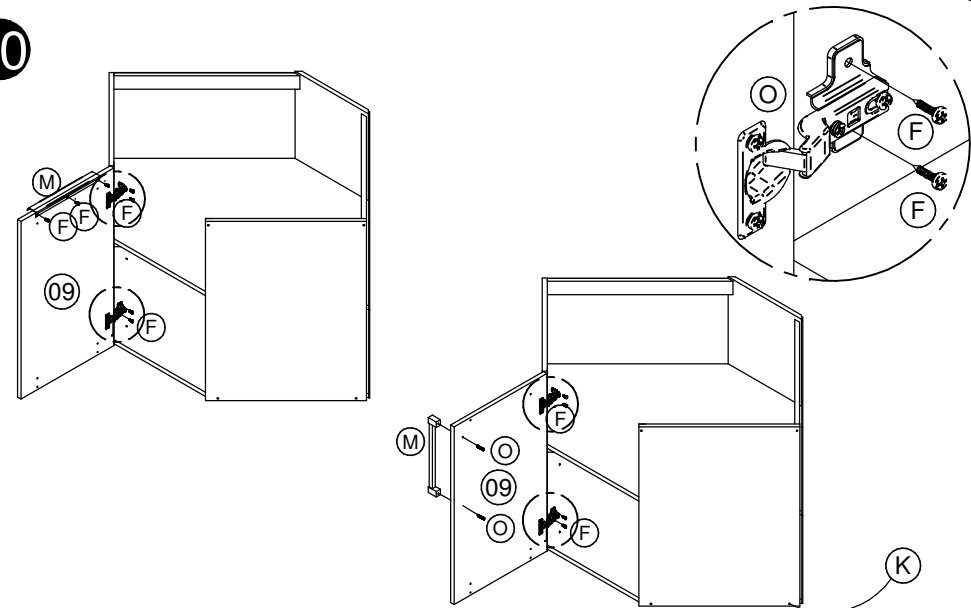

CZ 614

Instruções de Montagem

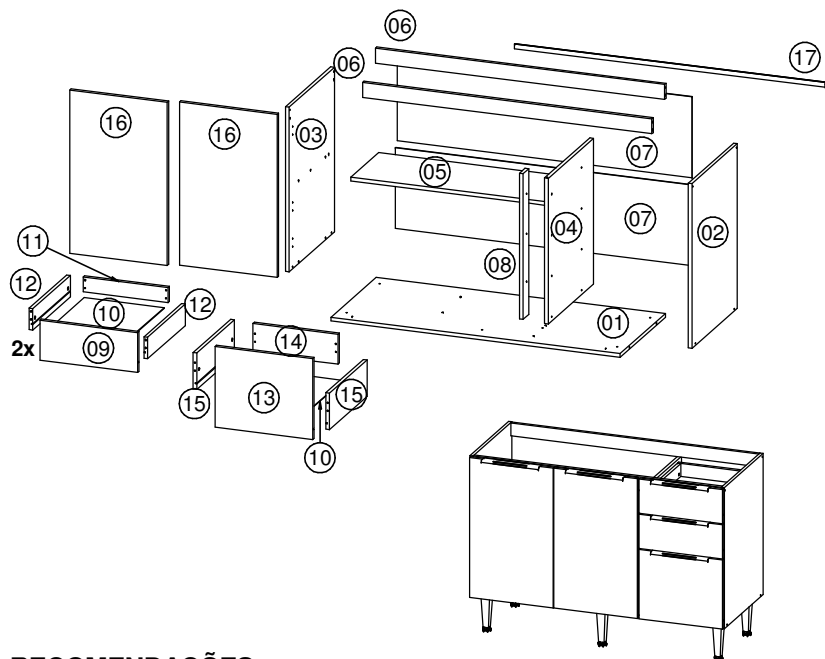
www.artinmoveis.com.br**mia Coccina**
MÓVEIS PARA COZINHARua Joni José Bozzeto, 300 - Bairro Tamandaré
Garibaldi | RS | CEP: 95720-000 | Fone / Fax: 54.3464.7071

Lista de peças

CÓD	DESCRIÇÃO	QTD	DIMENSÃO
01	Base Balcão	1	1168x484x15
02	Lateral Direita Balcão Gaveteiro	1	660x484x15
03	Lateral Esquerda Balcão	1	660x484x15
04	Divisão Balcão	1	594x484x15
05	Prat Balcão	1	785x298x15
06	Travessa	2	1168x50x15
07	Costa	2	324x1190x03
08	Pilastra Balcão	1	594x60x15
09	Frente Gaveta	2	160x394x15
10	Fundo de Gaveta	3	323x420x03
11	Costa Gaveta	2	343x66x15
12	Lateral Gaveta	4	402x92x15
13	Frente Gavetão	1	324x394x15
14	Costa Gavetão	1	343x148x15
15	Lateral Gavetão	2	402x174x15
16	Porta	2	654x394x15
17	Perfil	1	1168mm

RECOMENDAÇÕES:

- 01** - Examine completamente todas as peças do móvel antes de iniciar o trabalho.
02 - Recomenda-se montar o móvel conforme este Manual de Montagem.
03 - É de responsabilidade do montador seguir as instruções do Manual de Montagem, que são fundamentais para garantir a estrutura do móvel.
04 - Certifique-se de que todos os acessórios utilizados na montagem (parafusos, porcas, ponteiras) estejam fixados o suficiente, totalmente atarraxados, evitando que venham a provocar ferimentos.

LIMPEZA:

- 01** - Pano levemente umedecido com água, seguido de pano seco.
02 - Não utilizar produtos químicos ou abrasivos.

GARANTIA:

- 01** - 3 meses para defeitos ou vícios de origem.

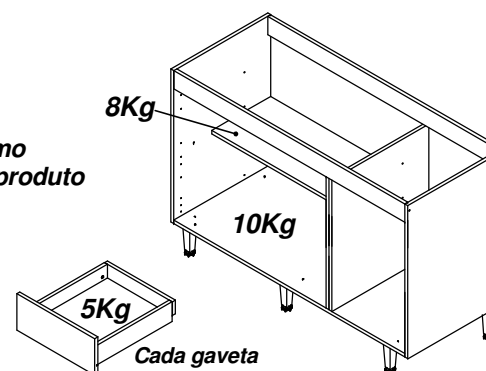

Data: 06/12/2015
 Revisão: 03

ADVERTÊNCIAS:

- 01** - Esteja ciente do risco de chama aberta e outras fontes de calor, tais como aquecedores elétricos, aquecedores a gás etc. nas proximidades do produto.
02 - Não utilize o produto se alguma parte estiver quebrada, rasgada ou faltando. Utilizar somente peças de reposição aprovadas pelo fabricante.

REF	DESCRIÇÃO	QTD
A	Parafuso 3,5x40mm	10
B	Parafuso Ø3,5x25	05
C	Prego 10x10	40
D	Cavilha 6x30mm	27
E	COLA Cola	01
F	Parafuso 3,5x14mm	54
G	Parafuso 5x50mm	05
H	Proteção para suporte	05
I	Suporte Fixação	05
J	Bucha	05
K	Adesivo Tapafuro	30
L	Etiqueta adesiva Art in móveis. Colocar no lado externo do produto	01
M	Minifix	16
N	Puxador	05
O	Parafuso 3,5x30mm	15
P	Dobradiça	04
Q	Parafuso 6 x 8mm	12
R	Tambor Minifix	16
S	Pés Quadrados	05
T	Suporte Prateleira Ø 6x8	04
U	Corrediça Telescópica	03
V	Cantoneira 18x18	02

FERRAMENTAS NECESSÁRIAS:

**"IMPORTANTE LER COM ATENÇÃO E GUARDAR PARA EVENTUAIS CONSULTAS"**

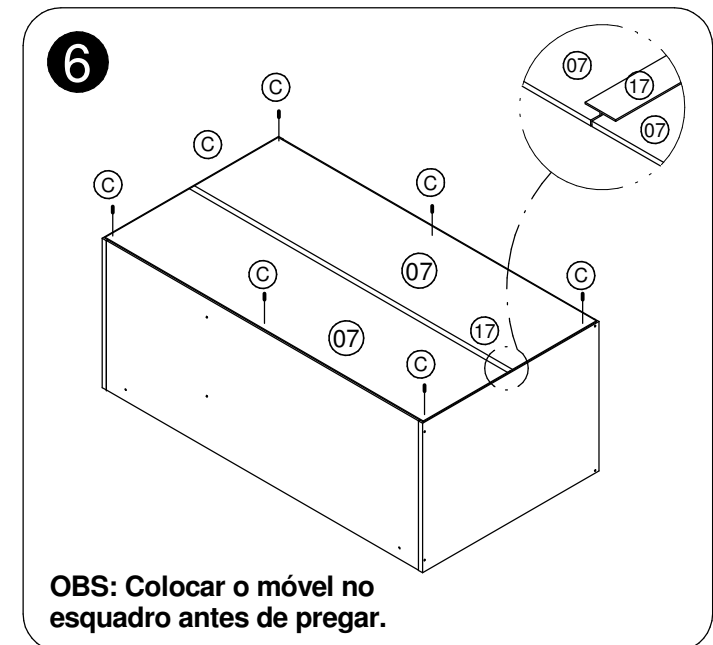
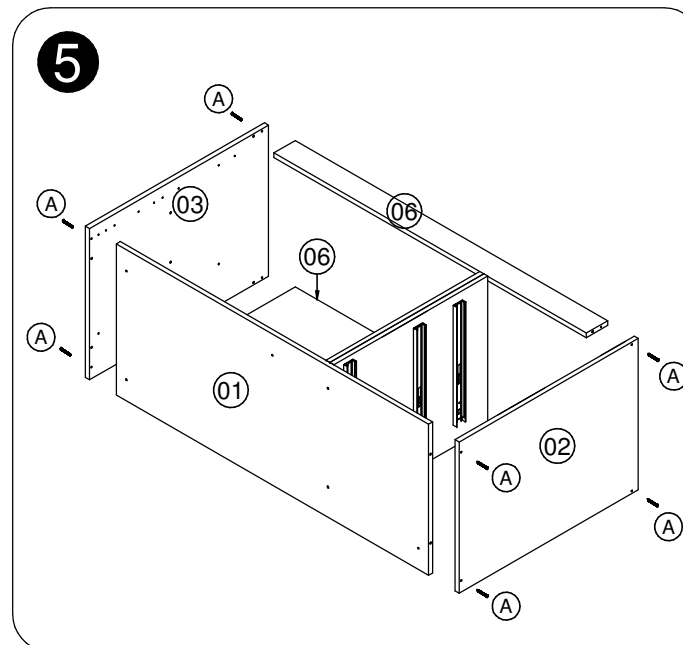
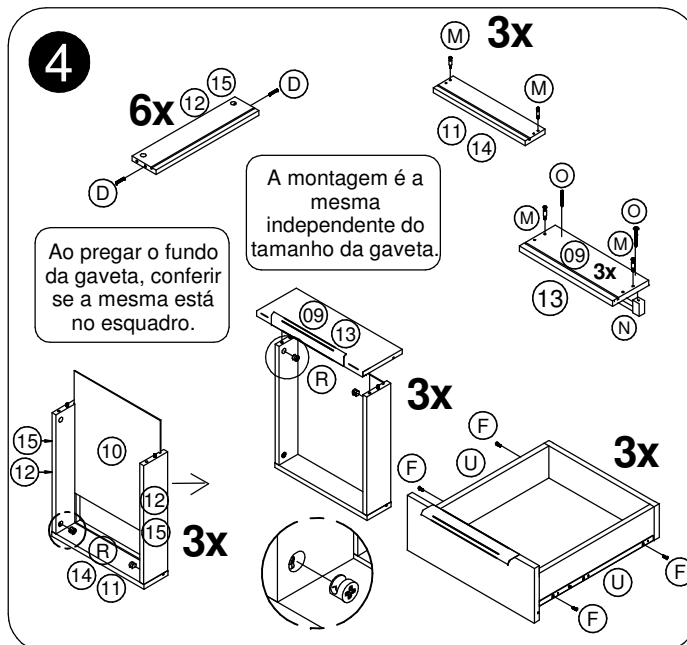
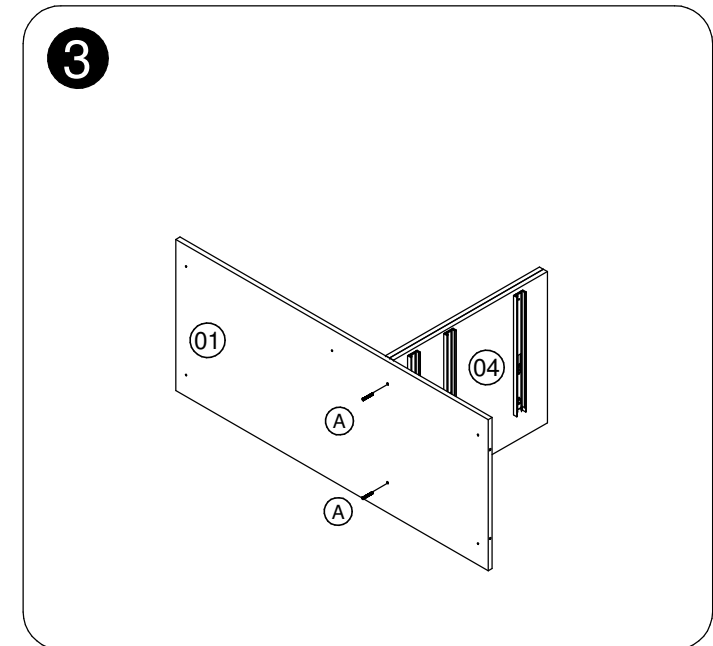
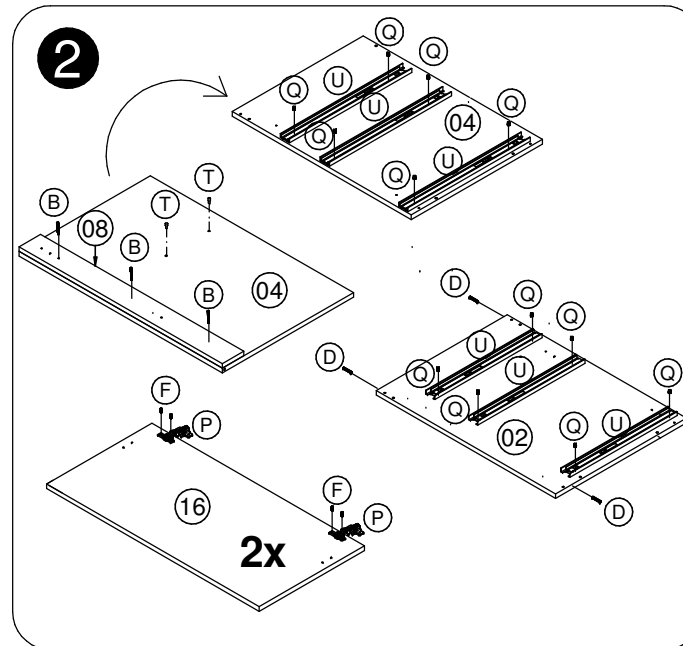
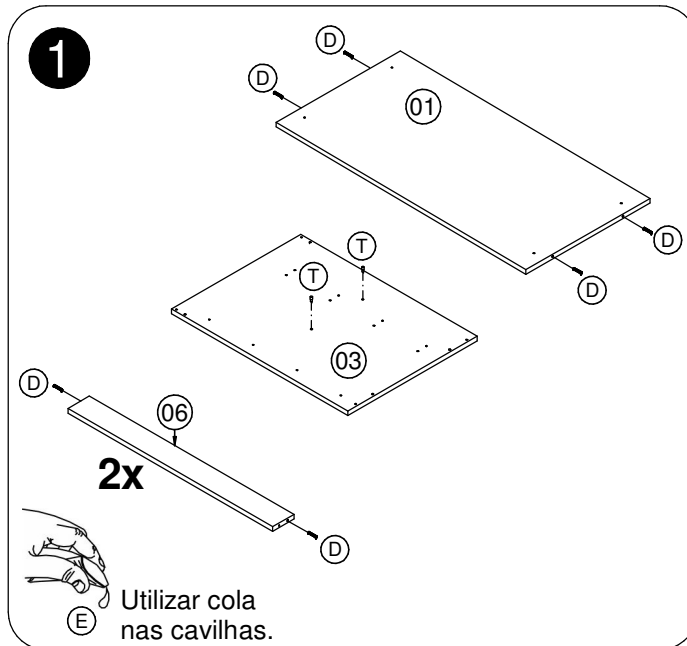

7

Opção com pés.

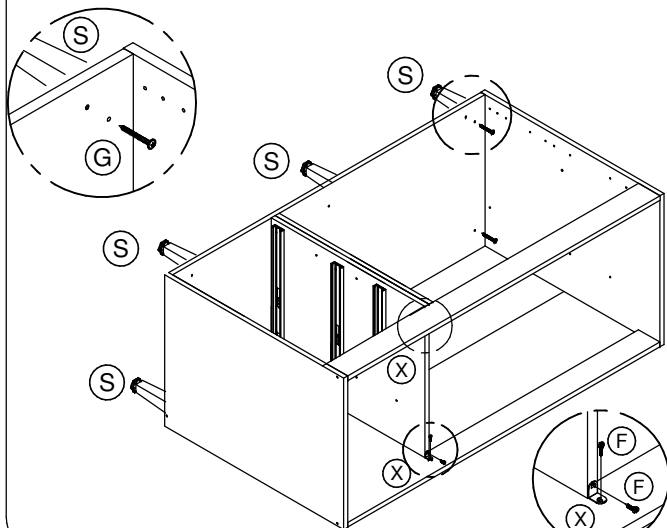

8

Opção suspenso.

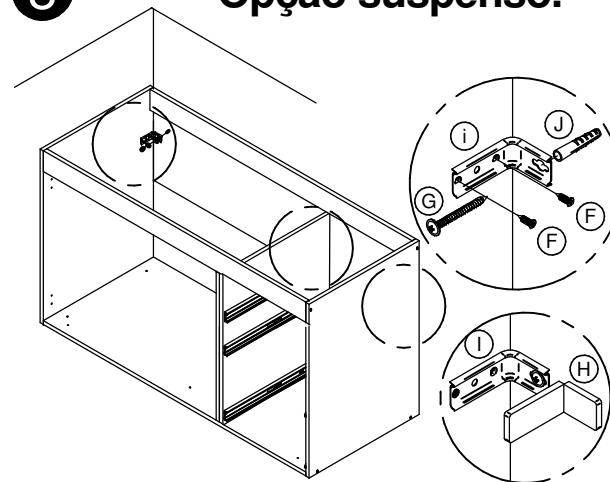

9

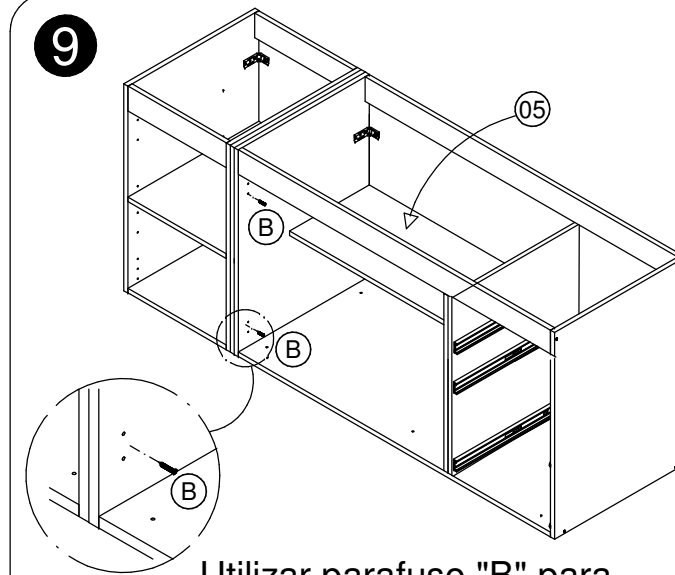

Utilizar parafuso "B" para união de módulos.

10

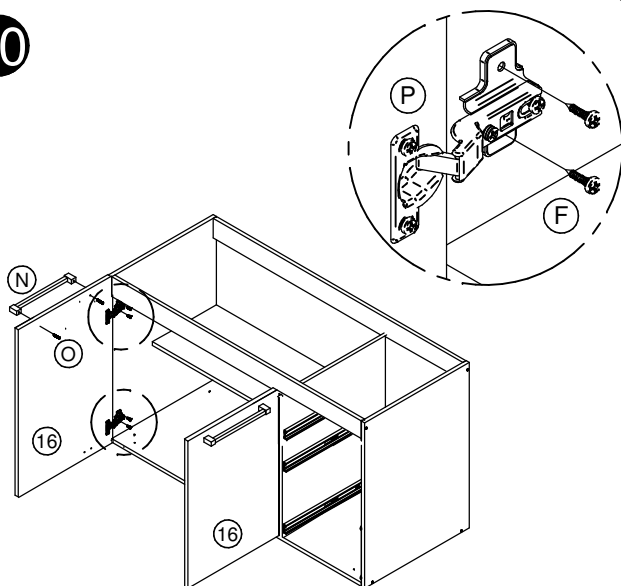

11

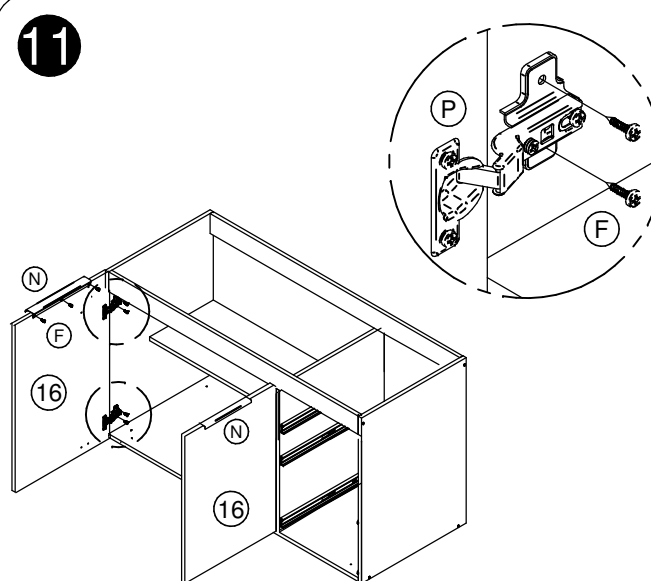

12

Opção de montagem com as gavetas para a direita e para a esquerda.

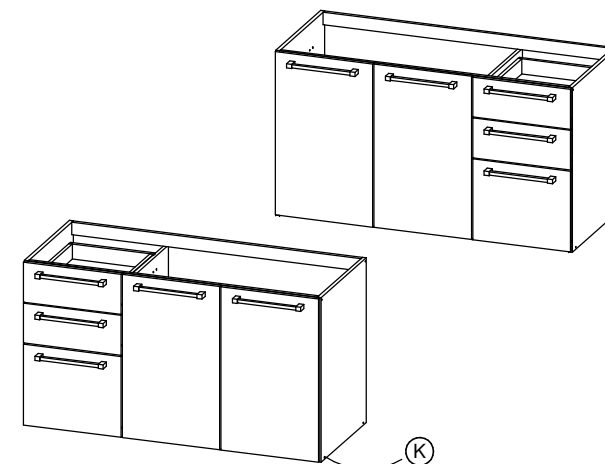

**CZ 801-802-803
805-807-810**

Instruções de Montagem

www.artinmoveis.com.br

Lista de peças

CÓD	DESCRIÇÃO	QTD	DIMENSÃO CZ 801	DIMENSÃO CZ 802	DIMENSÃO CZ 803	DIMENSÃO CZ 805	DIMENSÃO CZ 807	DIMENSÃO CZ 810
01	Tampo	1	200x517x25	400x517x25	600x517x25	800x517x25	1200x517x25	700x517x25
02	Espelho	1	70x200x25	70x400x25	70x600x25	70x800x25	70x1200x25	70x700x25

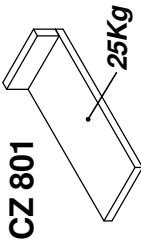

CZ 801

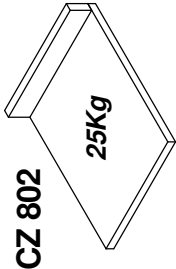

CZ 802

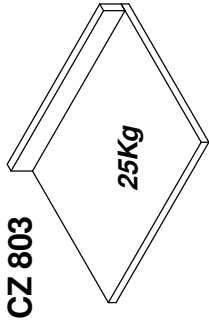

CZ 803

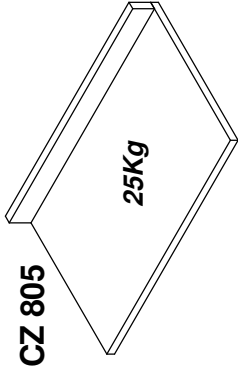

CZ 805

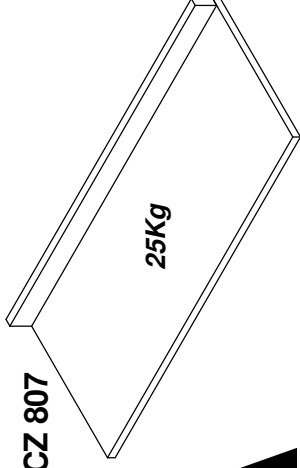

CZ 807

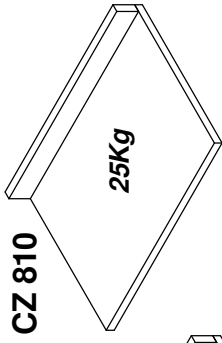

CZ 810



Peso Máximo
suportado pelo produto

RECOMENDAÇÕES:

- 01 - Examine completamente todas as peças do móvel antes de iniciar o trabalho.
- 02 - Recomenda-se montar o móvel conforme este Manual de Montagem.
- 03 - É de responsabilidade do montador seguir as instruções do Manual de Montagem, que são fundamentais para garantir a estrutura do móvel.
- 04 - Certifique-se de que todos os acessórios utilizados na montagem (parafusos, porcas, ponteiros) estejam fixados o suficiente, totalmente atarraxados, evitando que venham a provocar ferimentos.

LIMPEZA:

- 01 - Pano levemente umedecido com água, seguido de pano seco.
- 02 - Não utilizar produtos químicos ou abrasivos.

GARANTIA:

- 01 - 3 meses para defeitos ou vícios de origem.

FERRAMENTAS NECESSÁRIAS:





ADVERTÊNCIAS:

- 01 - Esteja ciente do risco de chama aberta e outras fontes de calor, tais como aquecedores elétricos, aquecedores a gás etc. nas proximidades do produto.
- 02 - Não utilize o produto se alguma parte estiver quebrada, rasgada ou faltando. Utilizar somente peças de reposição aprovadas pelo fabricante.

Data: 25/02/2015

Revisão: 01

REF	DESCRIÇÃO	QTD
A		03
B	 Parafuso 3,5x14mm	08
C	 Cantoneira 18x18mm	04

"IMPORTANTE LER COM ATENÇÃO E GUARDAR PARA EVENTUAIS CONSULTAS"

**CZ 801-802-803
805-807-810**

Manual de Montagem Instructivo de Montaje

miacoccina
MÓVEIS PARA COZINHA

1

A montagem é a mesma para todas referências independente do tamanho que cada uma tenha.

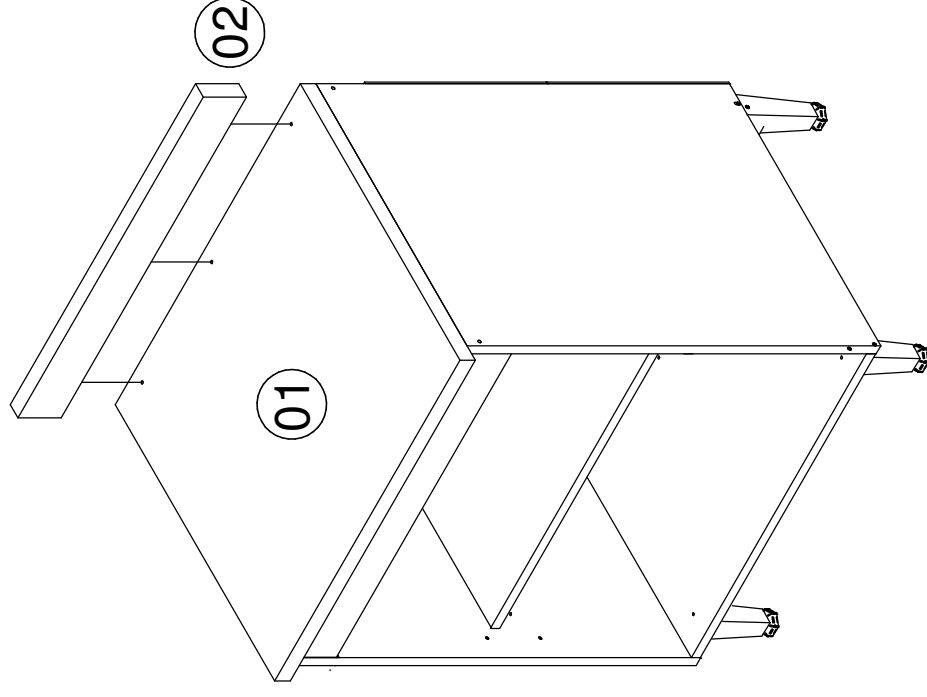
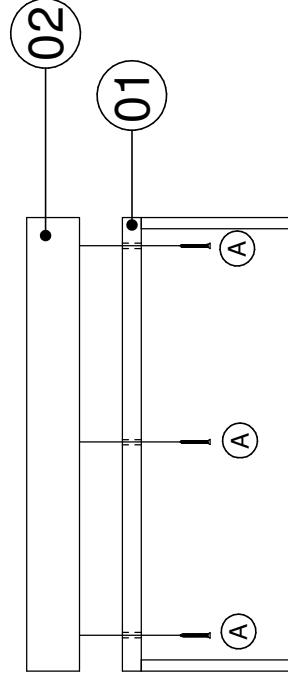
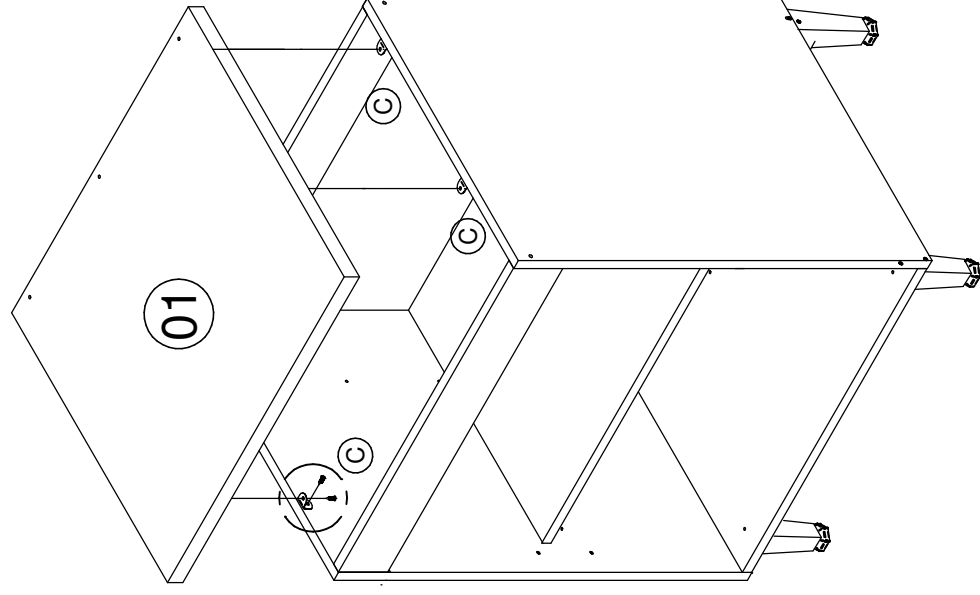
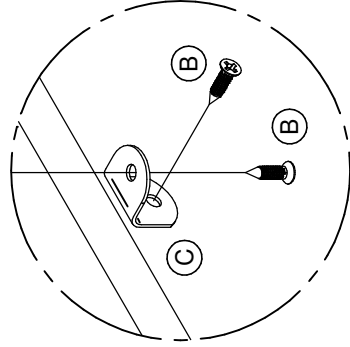

CZ 804-806

Instruções de Montagem

www.artinmoveis.com.br

Artin
COZINHA

MOVEIS PARA COZINHA
Rua Joni José Bozzeto, 300 - Bairro Tamandaré
Garibaldi | RS | CEP: 95720-000 | Fone / Fax: 54.3464.7071

CZ 804

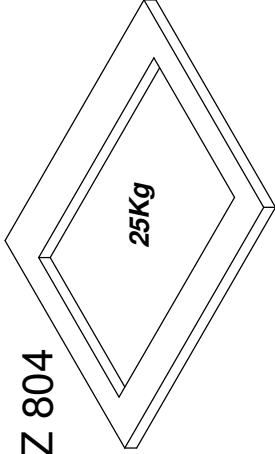

CZ 806

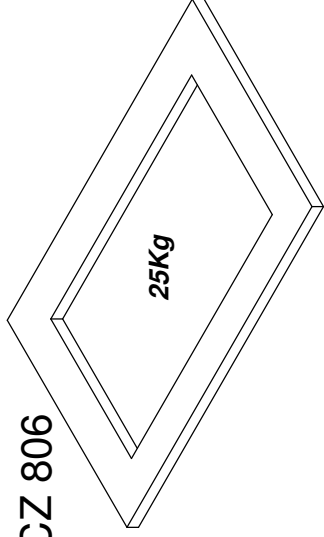

Lista de peças

CÓD	DESCRIÇÃO	QTD	DIMENSÃO	DIMENSÃO
01	Tampo	1	600X517X25	800X517x25

RECOMENDAÇÕES:

- 01** - Examine completamente todas as peças do móvel antes de iniciar o trabalho.
- 02** - Recomenda-se montar o móvel conforme este Manual de Montagem.
- 03** - É de responsabilidade do montador seguir as instruções do Manual de Montagem, que são fundamentais para garantir a estrutura do móvel.
- 04** - Certifique-se de que todos os acessórios utilizados na montagem (parafusos, porcas, ponteiras) estejam fixados o suficiente, totalmente atarraxados, evitando que venham a provocar ferimentos.

LIMPEZA:

- 01** - Pano levemente umedecido com água, seguido de pano seco.
- 02** - Não utilizar produtos químicos ou abrasivos.

GARANTIA:

- 01** - 3 meses para defeitos ou vícios de origem.



Peso Máximo suportado pelo produto

FERRAMENTAS NECESSÁRIAS:

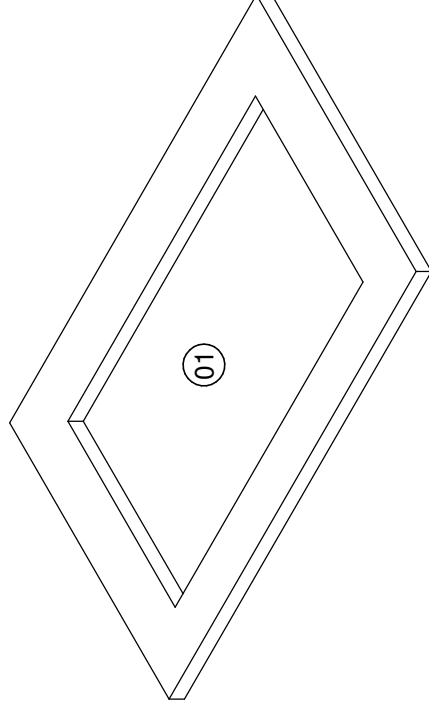



ADVERTÊNCIAS:

- 01** - Esteja ciente do risco de chama aberta e outras fontes de calor, tais como aquecedores elétricos, aquecedores a gás etc. nas proximidades do produto.
- 02** - Não utilize o produto se alguma parte estiver quebrada, rasgada ou faltando. Utilizar somente peças de reposição aprovadas pelo fabricante.

Data: 25/02/2015

Revisão: 00

REF	DESCRIÇÃO	QTD
A	 Cantoneira 18x18mm	04
B	 Parafuso 3,5x14mm	08

"IMPORTANTE LER COM ATENÇÃO E GUARDAR PARA EVENTUAIS CONSULTAS"

1

A montagem é a mesma para todas referências independente do tamanho que cada uma tenha.

OBS: Se necessário, pode-se aumentar o furo utilizando uma serra tico-tico.

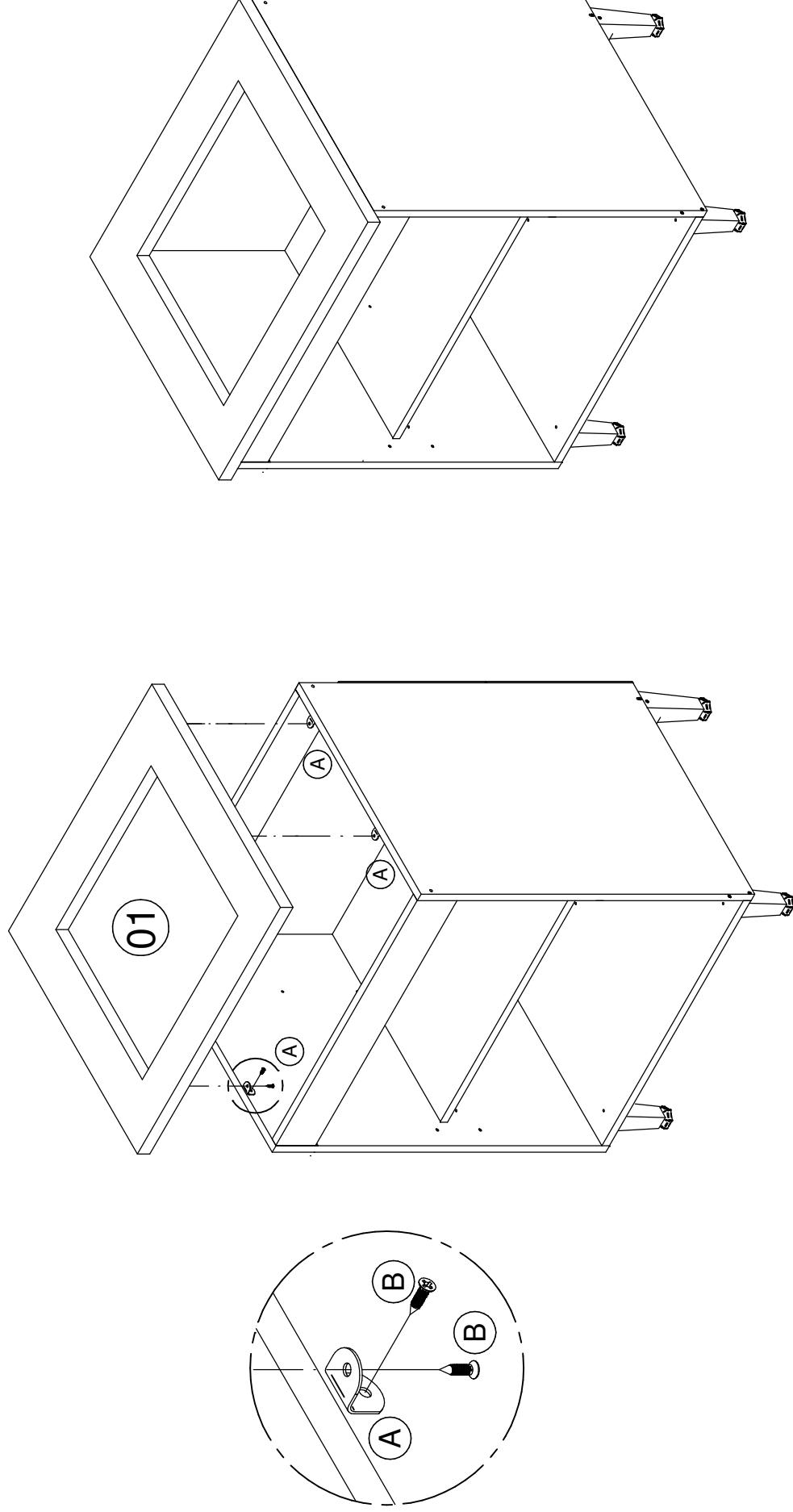

CZ 808-809

Instruções de Montagem

www.artinmoveis.com.br

mia
Cocchina
MOVEIS PARA COZINHA

Rua Joni José Bozzeto, 300 - Bairro Tamandaré
Garibaldi | RS | CEP: 95720-000 | Fone / Fax: 54.3464.7071

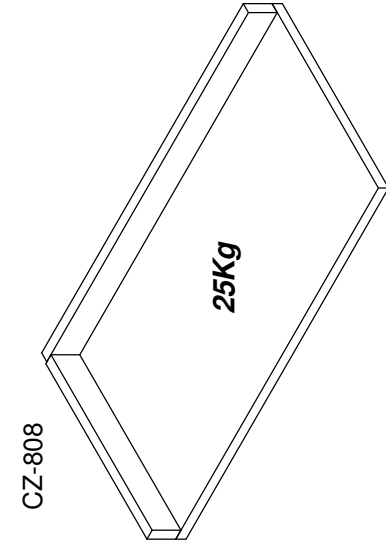

CZ-808

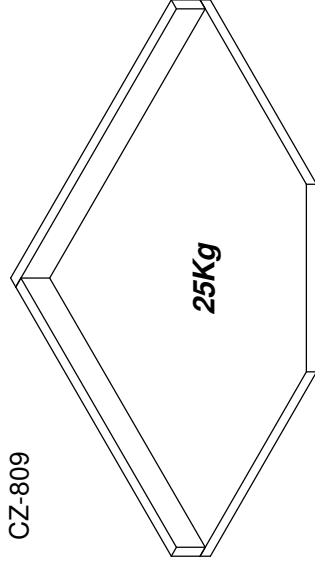

CZ-809



Peso Máximo suportado pelo produto

RECOMENDAÇÕES:

- 01** - Examine completamente todas as peças do móvel antes de iniciar o trabalho.
- 02** - Recomenda-se montar o móvel conforme este Manual de Montagem.
- 03** - É de responsabilidade do montador seguir as instruções do Manual de Montagem, que são fundamentais para garantir a estrutura do móvel.
- 04** - Certifique-se de que todos os acessórios utilizados na montagem (parafusos, porcas, ponteiros) estejam fixados o suficiente, totalmente atarraxados, evitando que venham a provocar ferimentos.

LIMPEZA:

- 01** - Pano levemente umedecido com água, seguido de pano seco.
- 02** - Não utilizar produtos químicos ou abrasivos.

GARANTIA:

- 01** - 3 meses para defeitos ou vícios de origem.

Lista de peças

CÓD	DESCRIÇÃO	QTD	DIMENSÃO CZ 808	DIMENSÃO CZ 809
01	Tampo	1	1000x517x25	780x780x25
02	Espelho	1	70x1000x25	70x780x25
03	Espelho	1	70x492x25	70x755x25

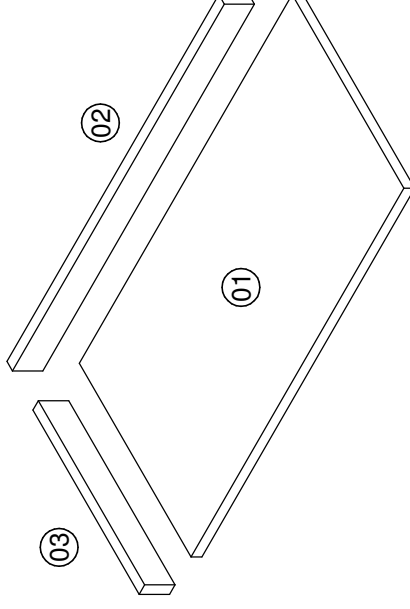

FERRAMENTAS NECESSÁRIAS:





ADVERTÊNCIAS:

- 01** - Esteja ciente do risco de chama aberta e outras fontes de calor, tais como aquecedores elétricos, aquecedores a gás etc. nas proximidades do produto.
- 02** - Não utilize o produto se alguma parte estiver quebrada, rasgada ou faltando. Utilizar somente peças de reposição aprovadas pelo fabricante.

Data: 25/02/2015

Revisão: 00

REF	DESCRIÇÃO	QTD
A		06
B	 Parafuso 3,5x14mm	10
C	 Cantoneira 18x18mm	05

"IMPORTANTE LER COM ATENÇÃO E GUARDAR PARA EVENTUAIS CONSULTAS"

1

A montagem é a mesma para as 2 referências independente do tamanho que cada uma tenha.

