

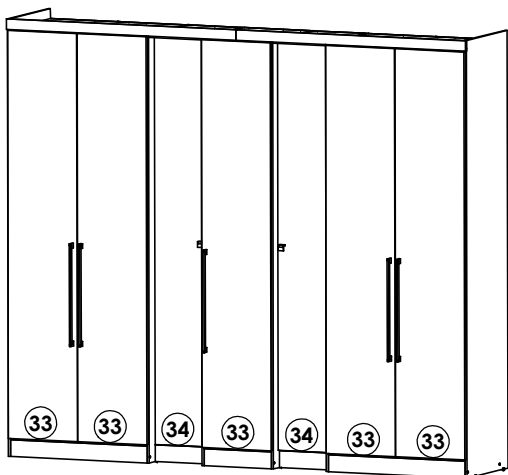

# Armário Selecto 7 Portas

Altura: 2333mm  
Largura: 2660mm  
Profundidade: 545,5mm

## Vista Produto Montado



## Peso suportado

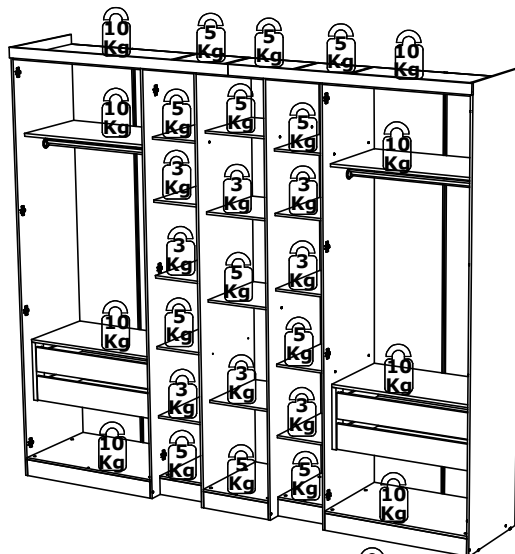

## Peso suportado por cada gaveta

## Vista Explodida

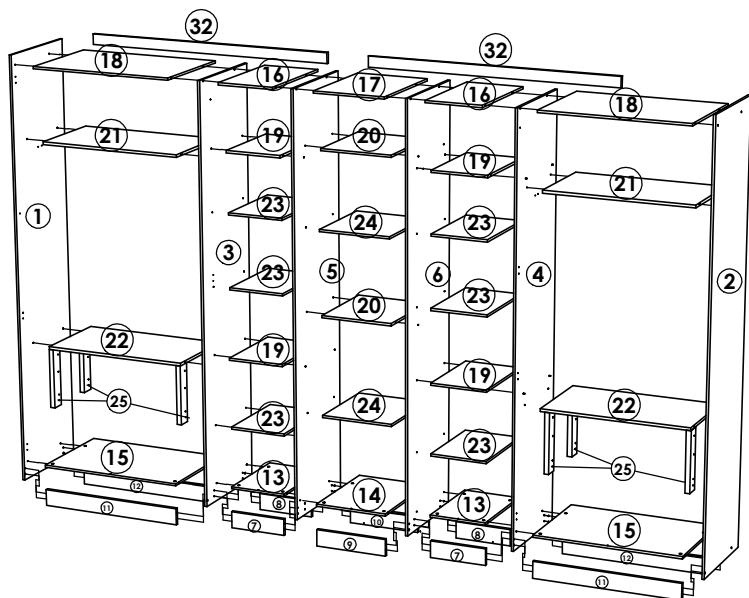

## Lista de Peças

13-Dezembro-2014

Peça Pieze	Cod.	Acabamento	Descrição	Description	Descripción	Qtde Qty	Compr Length Largo (mm)	Larg. Width Ancho (mm)	Esp. Thickness Espesor (mm)	Materia Prima
1	P12653	Teka/Champagne	Lateral Esquerda	Left Side Panel	Lateral Izquierda	1				MDP
2	P12652	Teka/Champagne	Lateral Direita	Right Side Panel	Lateral Derecha	1	2330	528	12	MDP
3	P12642	Teka/Champagne	Divisão Esquerda	Left Division	Division Izquierda	1	2279,5	528	12	MDP
4	P12651	Teka/Champagne	Divisão Direita	Right Division	Division Derecha	1	2279,5	528	12	MDP
5	P12643	Teka/Champagne	Divisão Central Esq.	Center Left Division	Division Izquierda	1	2279,5	528	12	MDP
6	P12650	Teka/Champagne	Divisão Central Dir.	Center Right Division	Division Derecha	1	2279,5	528	12	MDP
7	P12648	Teka	Frente Pé	Frontal Botton Frame	Zocalo Frontal	2	306	90	15	MDP
8	P12364	S/ Pintura	Traseiro Pé	Back Botton Frame	Zocalo Traseiro	2	306	90	15	MDP
9	P12647	Teka	Frente Pé Central	Frontal Botton Frame	Zocalo Frontal	1	390	90	15	MDP
10	P12365	S/ Pintura	Traseiro Pé Central	Back Botton Frame	Zocalo Traseiro	1	390	90	15	MDP
11	P12646	Teka	Frente Pé Lateral	Frontal Botton Frame	Zocalo Frontal	2	793	90	15	MDP
12	P12363	S/ Pintura	Traseiro Pé Lateral	Back Botton Frame	Zocalo Traseiro	2	793	90	15	MDP
13	P12668	Champagne	Tampo Inferior	Bottom Top	Tapa Inferior	2	306	450	12	MDP
14	P12663	Champagne	Tampo Inferior Central	Bottom Top	Tapa Inferior	1	390	528	12	MDP
15	P12669	Champagne	Tampo Inferior Lateral	Bottom Top	Tapa Inferior	2	793	528	12	MDP
16	P12667	Teka	Tampo Superior	Top	Tapa Superior	2	306	528	12	MDP
17	P12664	Champagne	Tampo Superior Central	Top	Tapa Superior	1	390	528	12	MDP
18	P12670	Champagne	Tampo Superior Lateral	Top	Tapa Superior	2	793	528	12	MDP
19	P12661	Champagne	Tampo Intermediário	Intermediate Top	Tapa Intern.	4	306	450	12	MDP
20	P12675	Champagne	Tampo Intern. Central	Intermediate Top	Tapa Intern.	2	390	450	12	MDP
21	P12674	Champagne	Tampo Intern. Lateral	Intermediate Top	Tapa Intern.	2	793	450	15	MDP
22	P12654	Champagne	Tampo Gaveta Lateral	Drawers Top	Tapa	2	793	450	15	MDP
23	P12656	Champagne	Prateleira	Shelf	Repisa	6	306	450	12	MDP
24	P12657	Champagne	Prateleira Central	Shelf	Repisa	2	390	450	12	MDP
25	P12660	Champagne	Distanciador Lateral	Spacer	Espaçador	8	324	70	25	MDP
26	P12665	Champagne	Fundo Menor	Back Panel	Fondo	2	2188	319	2,5	MDF
27	P12666	Champagne	Fundo	Back Panel	Fondo	5	2188	400	2,5	MDF
28	P12655	Champagne	Traseiro Gaveta	Drawer Back	Traseiro Cajón	4	718	88	12	MDP
29	P12658	Champagne	Fundo Gaveta	Drawer Back	Fondo Cajón	4	718	403	2,5	MDF
30	P10762	Champagne	Lateral Gaveta	Drawer Side	Lateral Cajón	8	385	88	12	MDP
31	P12700	Demolição	Frente Gaveta	Drawer Frontal	Frente del Cajon	4	734	135	15	MDP
32	P12649	Teka	Moldura Superior	Top Frame	Marco Superior	2	1331	55,5	15	MDF

### 4318 - Armário Selecto 7 Portas Teka sensitive c| Demolição

33	P12645	Teka Sensitive	Porta	Door	Puerta	5	2172	400	15	MDP
34	P12362	Demolição	Porta Recuada	Door	Puerta	2	2167	300	15	MDP

### 4421 - Armário Selecto 7 Portas Teka sensitive c| Carvalho Sensitive

33	P13430	Carvalho Sensitive	Porta	Door	Puerta	5	2172	400	15	MDP
34	P13451	Teka Sensitive	Porta Recuada	Door	Puerta	2	2167	300	15	MDP
31	P13432	Champagne	Frente Gaveta	Drawer Frontal	Frente del Cajon	4	734	135	15	MDP

### Ferramentas necessárias para a montagem (Não fornecidas)

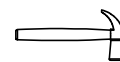

Martelo



Chave Phillips



Chave de Fenda



Furadeira  
c/ Broca 4mm\*



2 Pessoas

\*Recomendamos para a montagem dos puxadores nas portas

## ATENÇÃO!

- 1- Ler e observar atentamente todas as instruções antes de iniciar a montagem.
- 2- A montagem do produto deverá ser feita em uma superfície limpa e plana. Aconselhamos utilizar a embalagem para forrar o chão afim de não danificar o produto.
- 3- Os parafusos devem ser apertados periodicamente.
- 4- Evitar batidas e contatos com objetos cortantes.

## LIMPEZA

- 1 - Pano levemente umedecido com água, seguido de pano seco.
- 2 - Não utilizar produtos químicos ou abrasivos.

# Lista de Ferragens

**⚠️ ATENÇÃO: Os parafusos foram desenhados em tamanho real para conferência**

Cod. Quant.		B 76		C 16		D 112		E 28		F 24		G 12		H 40			
A	12																
I	8																
P	8																
W	4																
AE	4																
AF	2																
AG	2																
AH	2																

## Montagem Componentes

### Montagem Gavetas

Primeiramente efetuar a montagem da estrutura da gaveta utilizando Cavilhas 6x30, cantoneira plástica e parafusos 3,5x12CP para fixação.

Logo após, basta fazer a fixação do Fundo Gaveta com pregos 10x10 e suporte triangular com parafuso 3,5x12. Depois de fixado o fundo, coloque as corrediças Macho Esquerda e Direita fixando-as com parafuso 3,5x12.

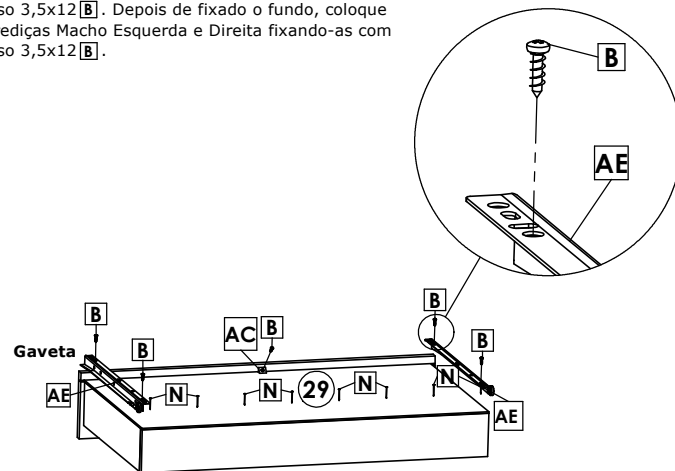
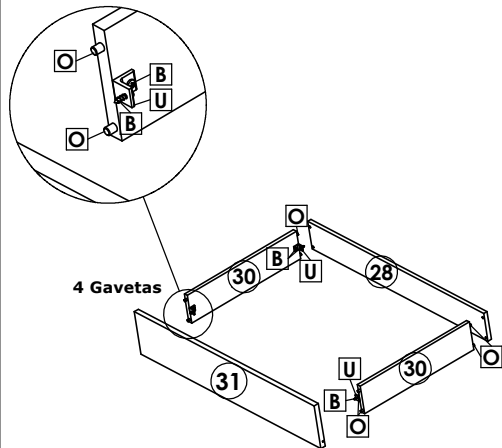

### Montagem Distanciadores

Faça a montagem dos distanciadores sempre utilizando o lado com acabamento para frente do roupeiro.

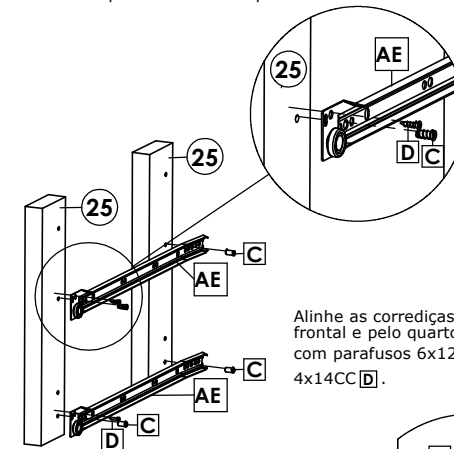

Alinhe as corrediças pelo segundo furo da parte frontal e pelo quarto furo da parte traseira. Fixe-as com parafusos 6x12CC e parafuso de segurança 4x14CC.

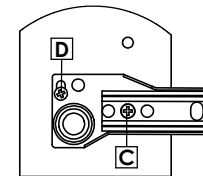

# Passos de Montagem Roupeiro

## ATENÇÃO !

Para a montagem correta do produto siga atentamente os passos a seguir.

As tabelas de itens são referentes a cada passo de montagem.

### 1º Passo / Step / Paso

#### Lateral Esquerda

Utilizar os parafusos **A** 3,5x10CP para fixar o suporte cabideiro **W**.

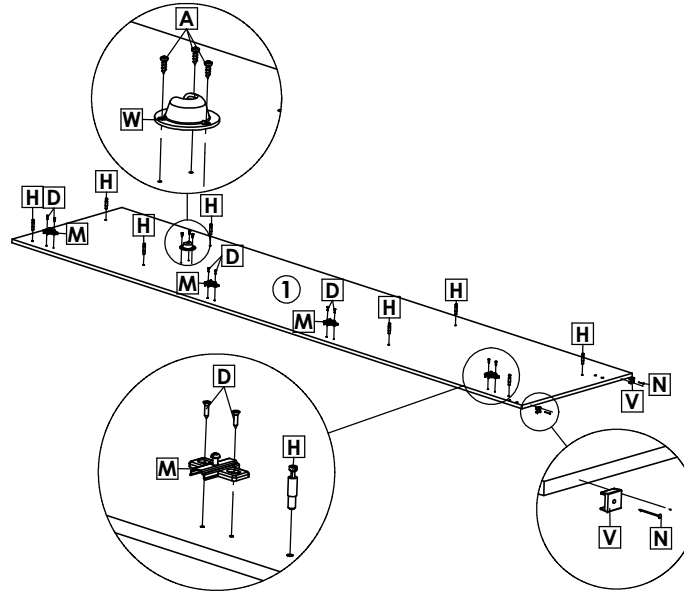

### 2º Passo / Step / Paso

#### Divisão Esquerda

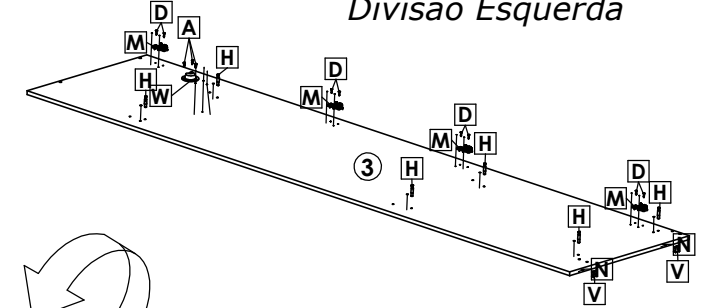

Vire a peça 180°

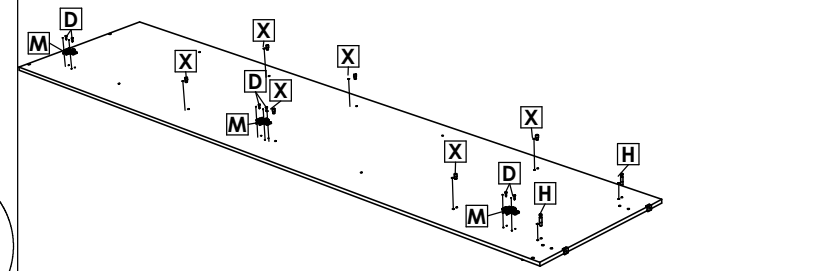

### 3º Passo / Step / Paso

Inicie a montagem fixando os tampos **15**, **18**, **21** e **23** na lateral esquerda **1** e divisão esquerda **3**.

Nos tampos **15** e **18** utilize o tambor minifix **R**.

Nos tampos **21** e **23** utilize o tambor minifix **Q**.

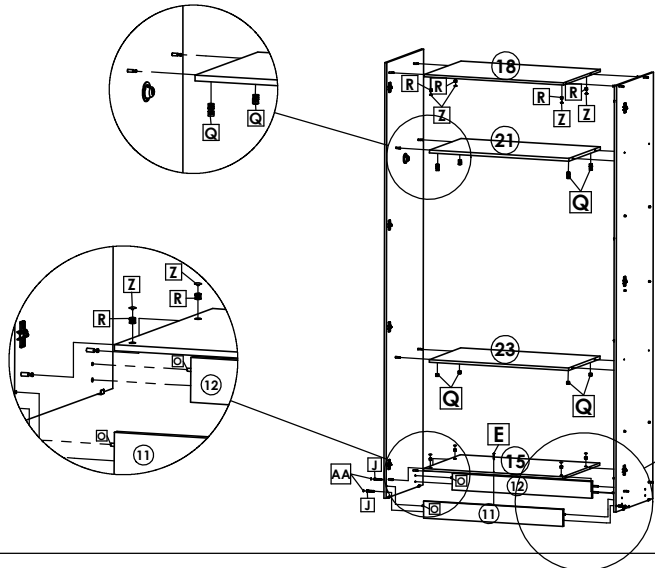

Use a cavilha **Q** + parafusos **J** para fixar a frente pé **11** e cavilhas **Q** e **P** + parafuso **J** para o traseiro pé **12**.

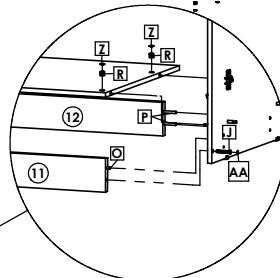

### 4º Passo / Step / Paso

#### Divisão Central Esquerda

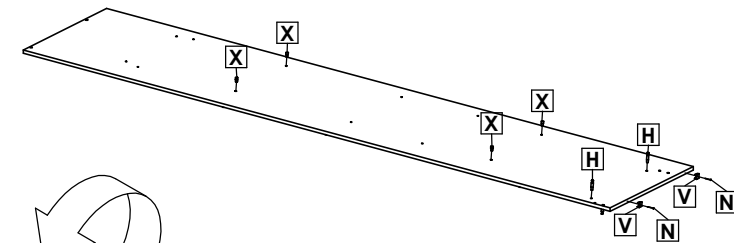

Vire a peça 180°

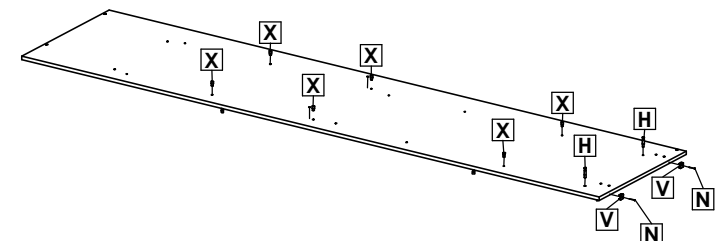

# Passos de Montagem Roupeiro

## 5º Passo / Step / Paso

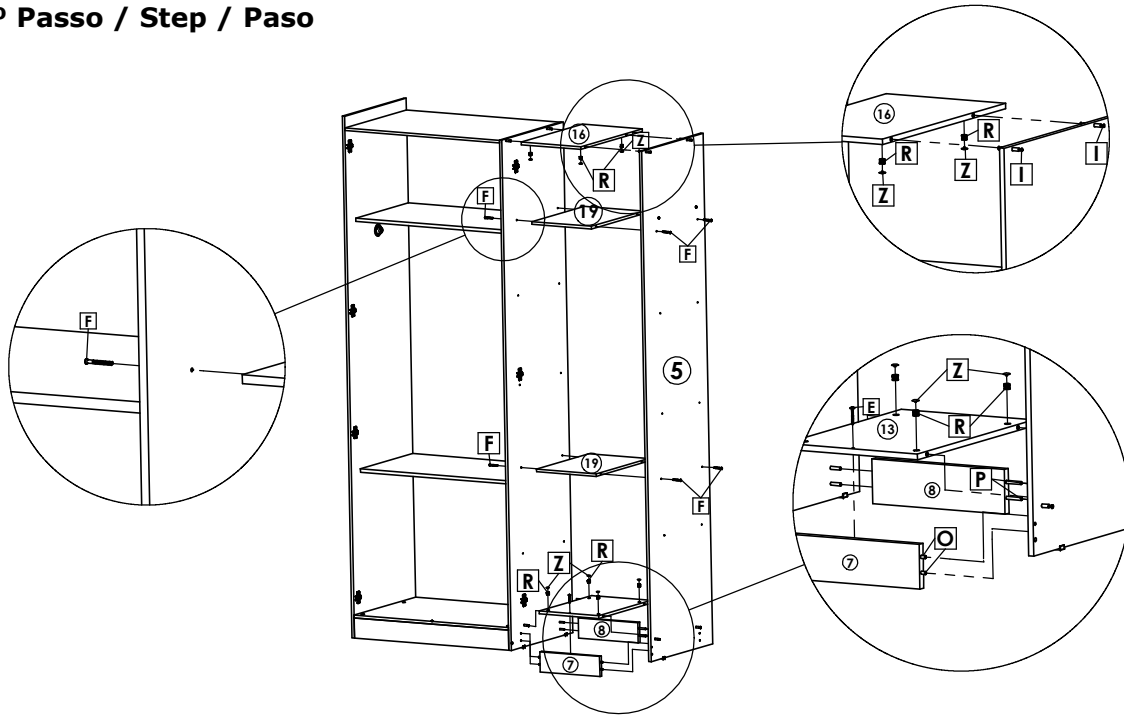

## 6º Passo / Step / Paso

### Divisão Central Direita

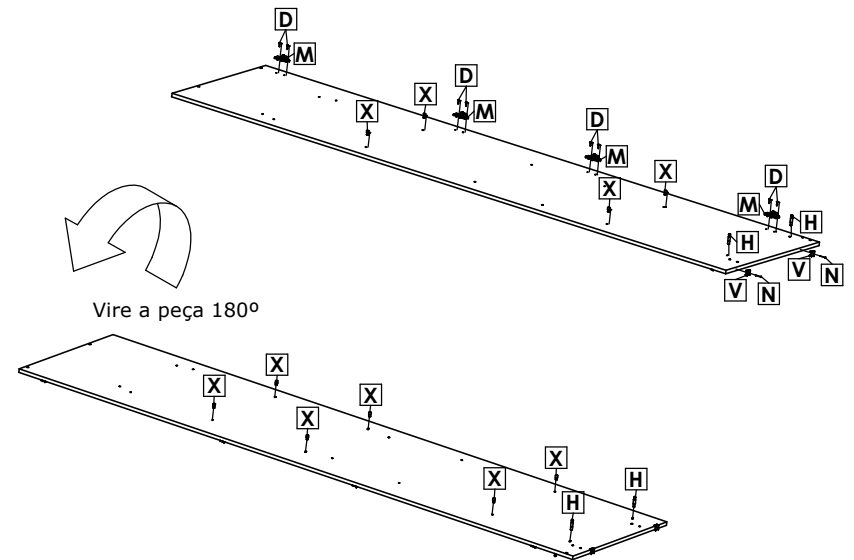

## 7º Passo / Step / Paso

Fixar o tampo superior (17) com tambor (R).

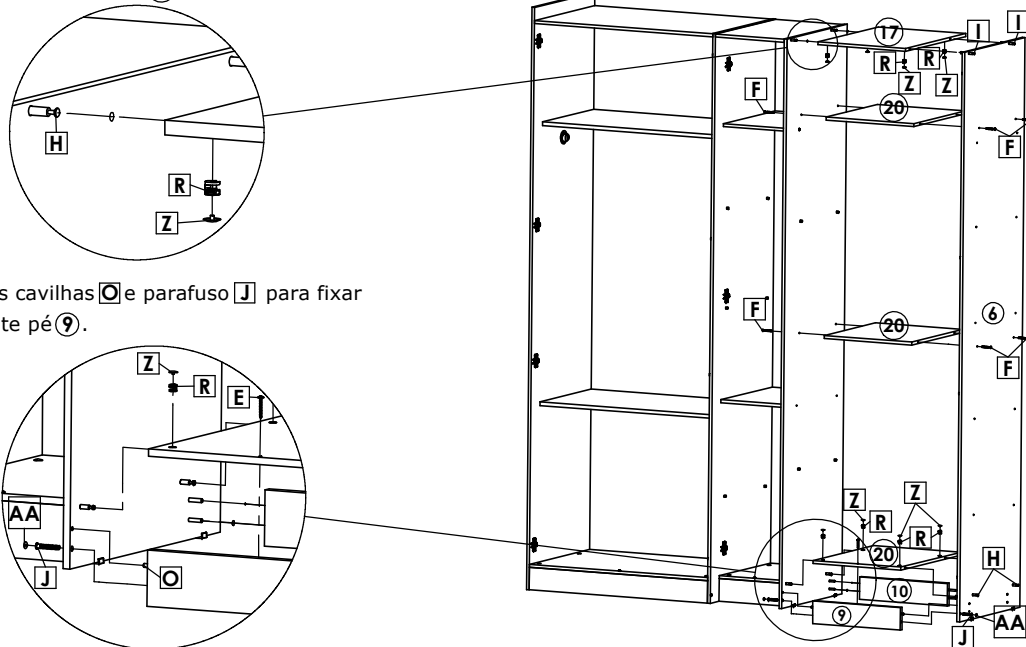

Use as cavilhas (O) e parafuso (J) para fixar a frente pé (9).

## 8º Passo / Step / Paso

### Divisão Direita

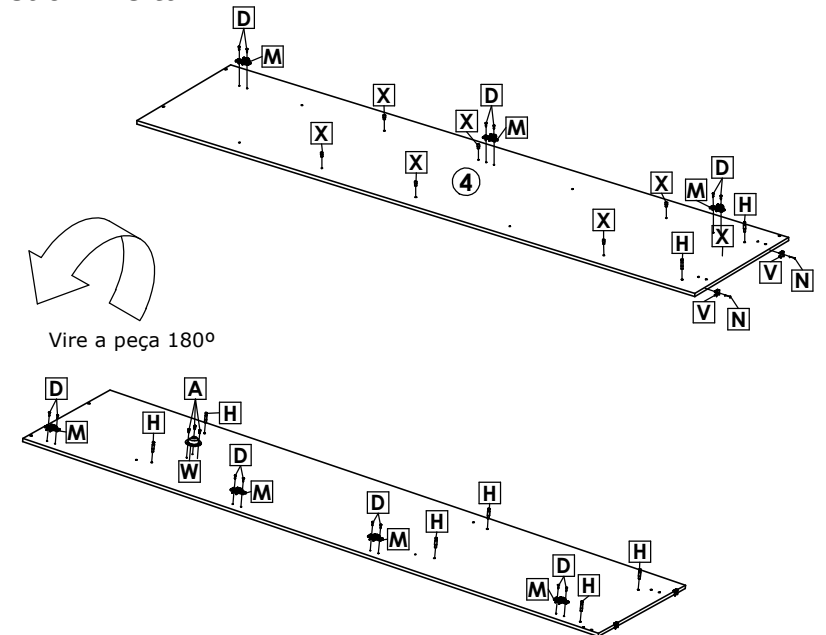

# Passos de Montagem Roupeiro

## 9º Passo / Step / Paso

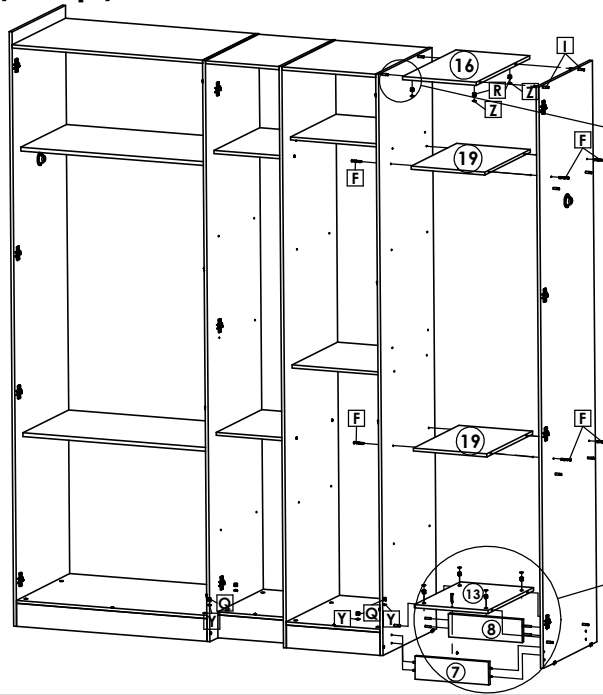

Fixar o tampo (16) com o tambor minifix **R**.

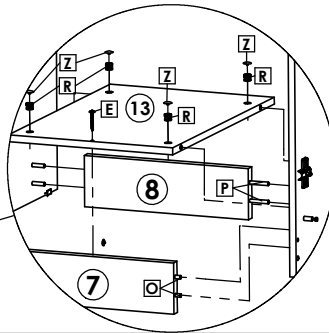
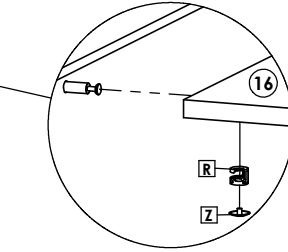

## 10º Passo / Step / Paso Lateral Direita

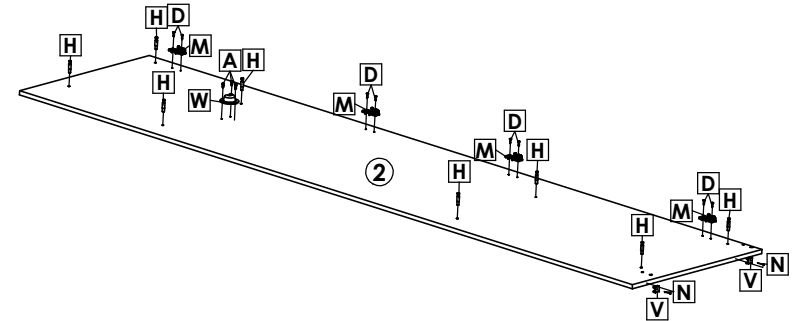

## 11º Passo / Step / Paso

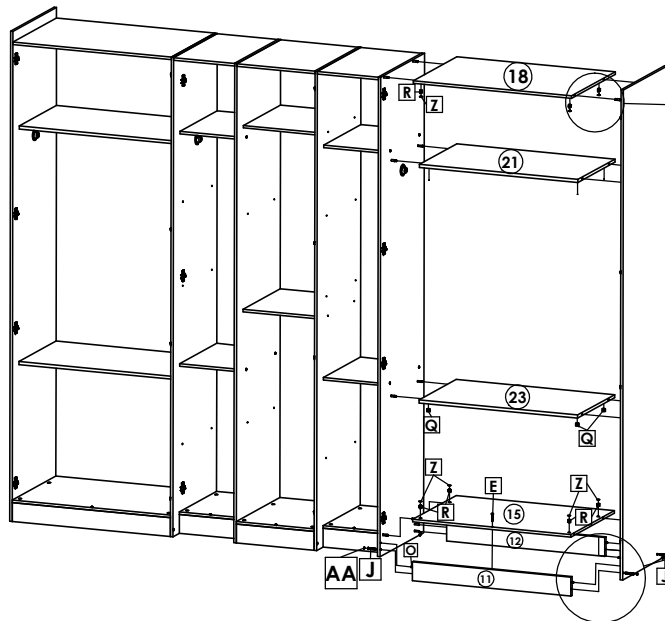

O tampo (18) é fixo na lateral (2) com tambor minifix **R**.

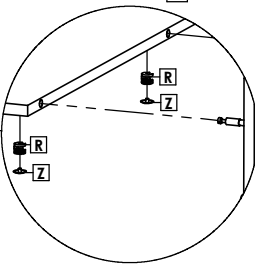

Utilize as cavilhas **Q** e parafusos **J** para fixar a frente pé (11) e traseiro pé (12) na lateral (2).

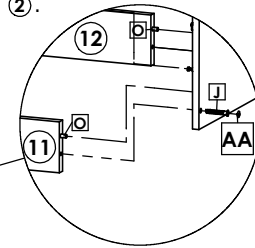

## 12º Passo / Step / Paso

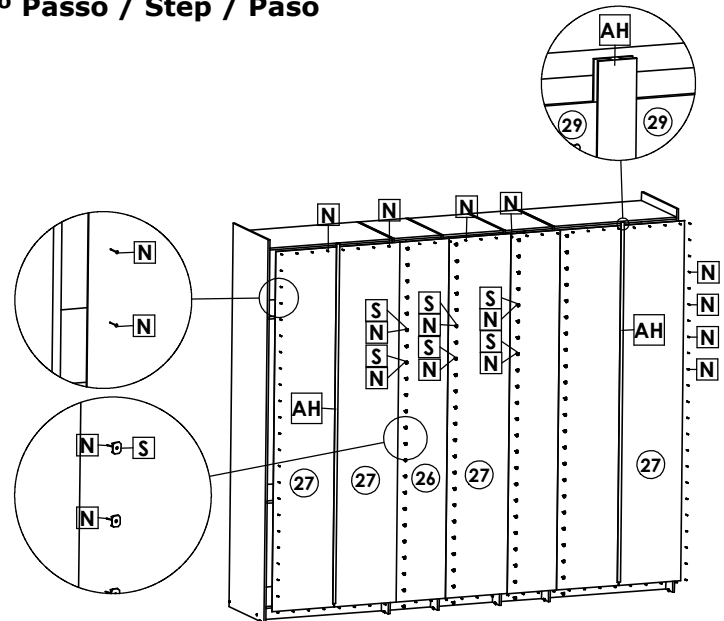

Posicione o fundo central (27) alinhando o topo com o tampo superior, fixando com pregos **N**. Na sequência posicione os demais fundos utilizando os pregos **N** e presilhas **S**. Nos fundos laterais (27) utilize também os perfis **AH**.

# Passos de Montagem Roupeiro

## 13º Passo / Step / Paso

### Atenção!

A moldura possui um rasgo que serve de guia para o correto posicionamento da cantoneira **T**.

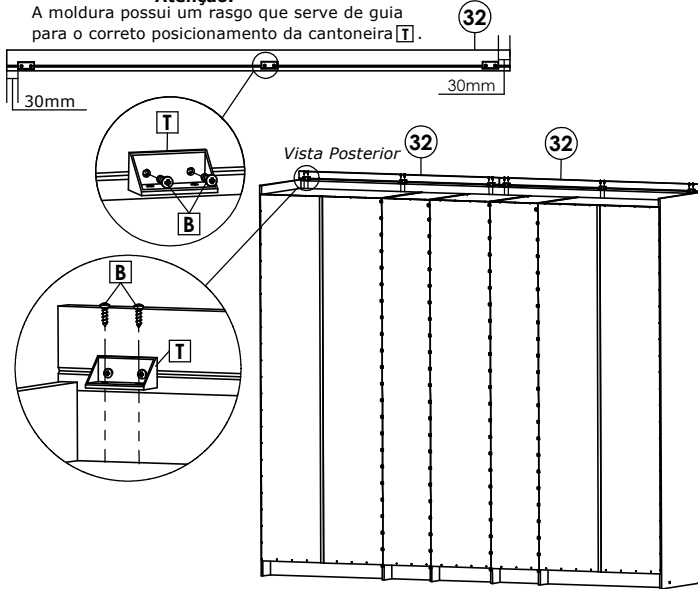

Primeiro faça a fixação das cantoneiras **T** na moldura **32** posicionando duas a 30mm das laterais e a terceira no centro da moldura. Alinhar o centro do rasgo com o centro do parafuso **B** e depois fixe as molduras no produto.

## 16º Passo / Step / Paso

Para a montagem das portas **33** faça a colocação das dobradiças baixas **L** fixando-as com parafusos **D** 4x14CC.

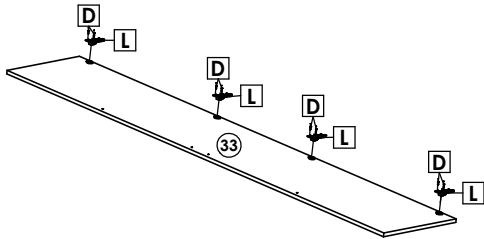

Para a montagem das portas **34** faça a colocação das dobradiças altas **K** fixando-as com parafusos **D** 4x14CC.

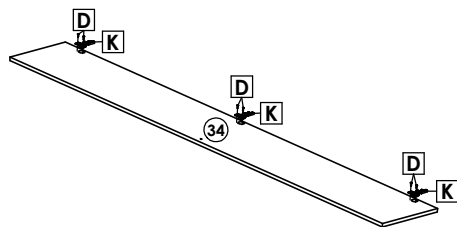

## 14º Passo / Step / Paso

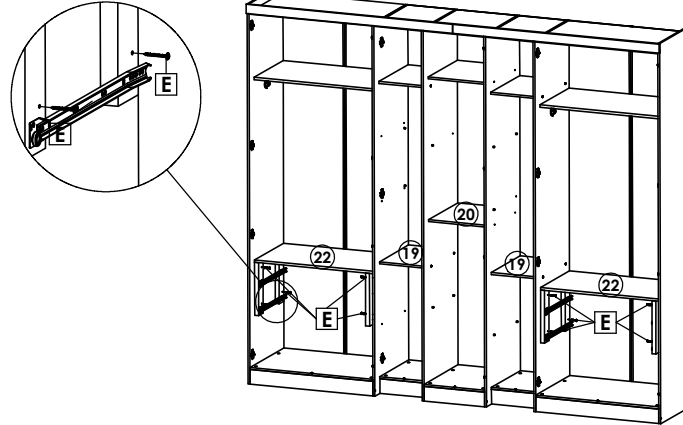

Posicionar o conjunto distanciador + corredeiras encostando o topo superior nos tampos gaveta **22** alinhando a borda do distanciador com a borda dos tampos. Fixar os conjuntos com parafusos 3,5x35 CF **E**.

## 17º Passo / Step / Paso

Fixar as dobradiças nos calços das divisões e laterais.

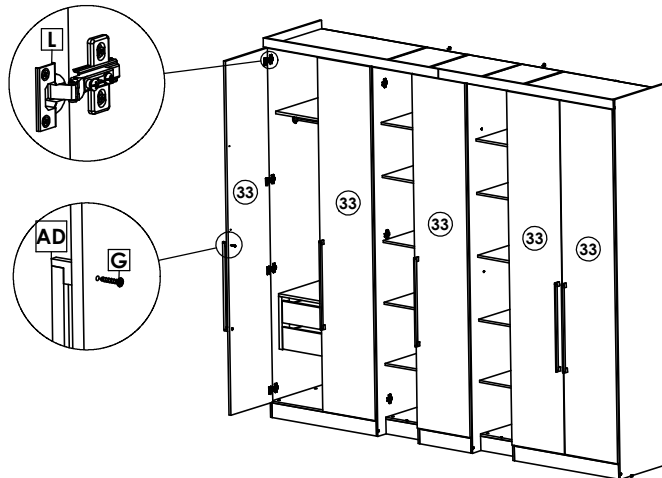

Por fim, faça a colocação dos puxadores **AB** nas suas devidas marcações. Recomendamos o uso de uma furadeira com broca 4mm de diâmetro para furar a porta antes de fixar os parafusos **G**.

## 15º Passo / Step / Paso

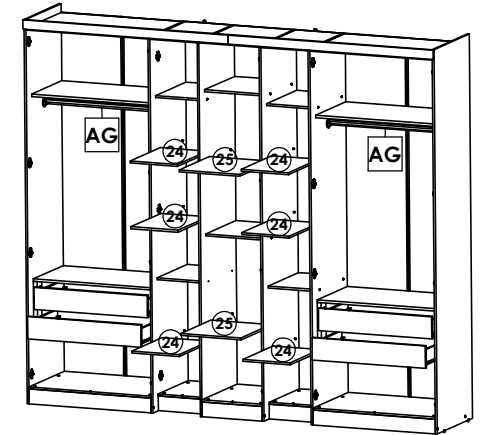

Faça a colocação das gavetas, prateleiras e cabideiros

## 18º Passo / Step / Paso

Fixar as dobradiças nos calços das divisões.

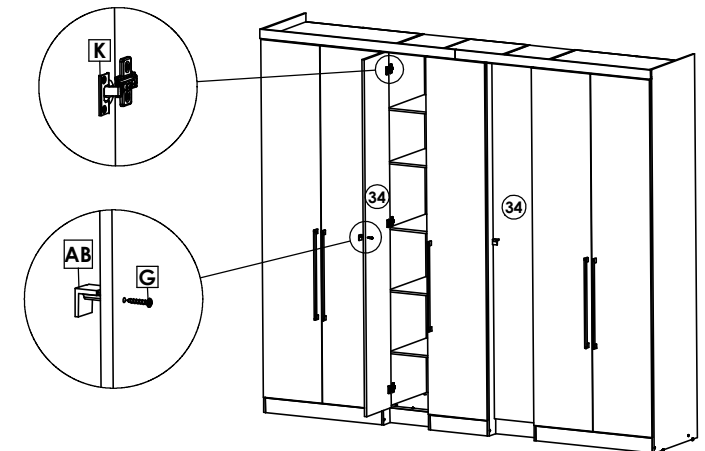

Por fim, faça a colocação dos puxadores **AB** nas suas devidas marcações.