

# INSTRUÇÃO DE MONTAGEM INSTRUCCIONES DE MONTAJE

# HENN

## Cama Casal Malva / Cama Doble Malva

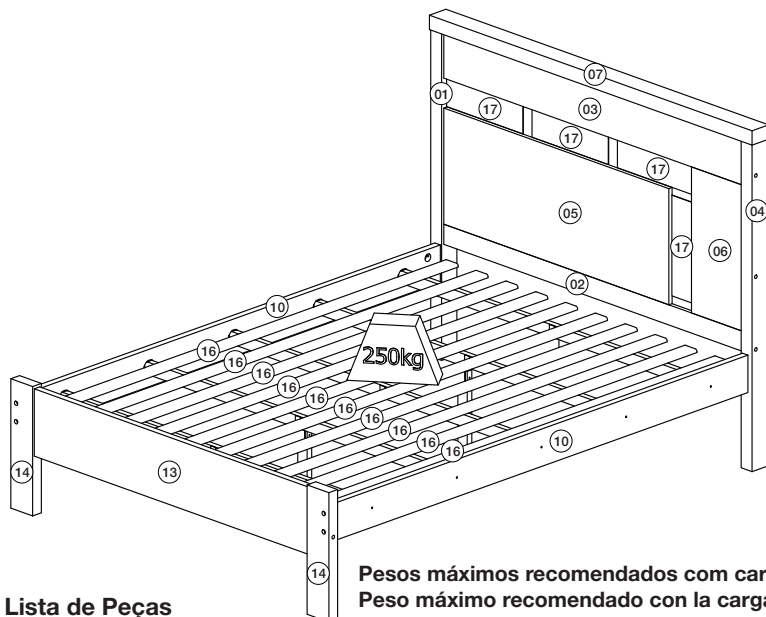

Pesos máximos recomendados com carga uniformemente distribuídas.  
Peso máximo recomendado con la carga distribuida uniformemente.

### Lista de Peças Lista de piezas

Item	Caixa	Qty	Descrição/ Descripción	Medidas (mm)
01	1/2	01	Pé da cabeceira esquerdo/ Pie del jefe izquierdo	1137x70x50
02	1/2	01	Painel inferior/ Panel inferior	1375x70x15
03	1/2	01	Painel superior/ Panel superior	1375x158x15
04	1/2	01	Pé da cabeceira direito/ Pie del jefe derecho	1137x70x50
05	1/2	01	Painel intermediário/ Panel intermedio	1033x404x15
06	1/2	01	Painel menor/ Panel menos	508x238x15
07	1/2	01	Moldura superior/ Marco superior	1481x76x50
08	1/2	01	Aplique maior traseiro/ Aplique trasero más	1005x156x6
09	1/2	01	Aplique menor traseiro/ Aplique trasero menos	561x156x6
10	2/2	02	Lateral de cama MDF/ Cama MDF Side	1895x130x25
11	1/2	05	Travessa para cama/ Lane a la cama	1408x43x21
12	2/2	01	Travessa estrutural para cama/ Carril estrutural a la cama	1576x43x21
13	1/2	01	Peseira/ Estribo	1260x234x25
14	1/2	02	Pé da peseira/ Pie del estribo	450x100x40
15	1/2 e 2/2	02	Pé 310/ Pie 310	310x43x21
16	2/2	10	Ripa do lastro/ Ripa lastre	1830x60x11
17	1/2	04	Espelho 350x100x2/ Espejo 350x100x2	350x100x2

### Lista de Ferragens



#### SISTEMA DE MONTAGEM

O sistema de montagem dos produtos Henn, funciona de acordo com a ordem crescente dos números indicados no desenho. Ex: 01, 02, 03, 04... até a conclusão da montagem.

#### AVISO

Para limpeza de seu móvel, use uma flanela seca ou umedecida, e não utilize produtos químicos que possam danificar seu produto.

#### SISTEMA DE MONTAJE

El sistema de montaje de productos Henn funciona de acuerdo con el orden de los números indicados en el dibujo. Ejemplo: 01, 02, 03, 04 ... hasta la realización de la asamblea.

#### ADVERTENCIA

Para la limpieza de sus muebles, utilice un trapo seco o humedecido, y no utilice productos químicos que puedan dañar el producto.

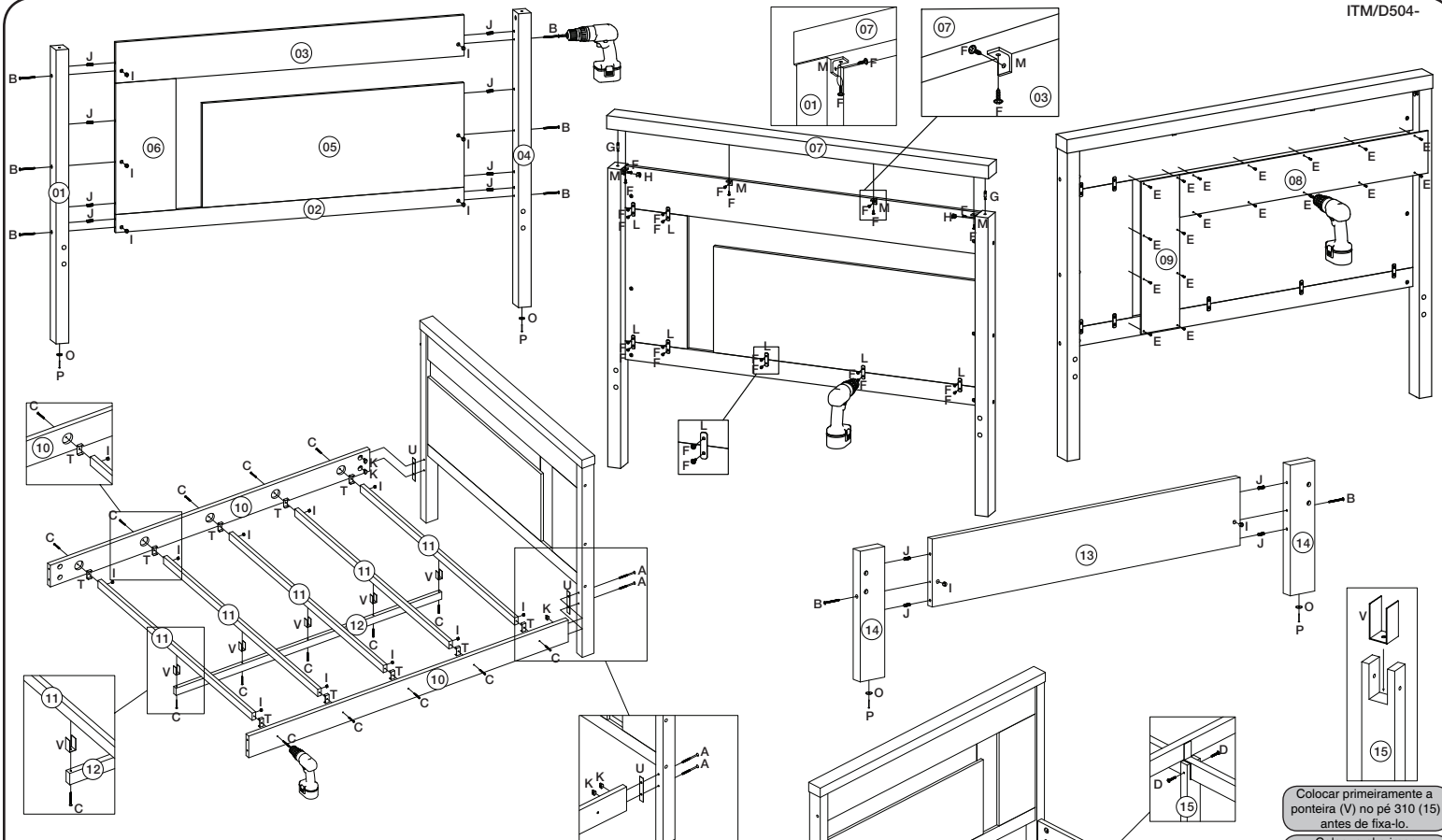

Colocar primeiramente a ponteira (V) no pé 310 (15) antes de fixá-lo.  
 Coloque el primer punta (V) en el pie 310 (15) antes de fijarla.

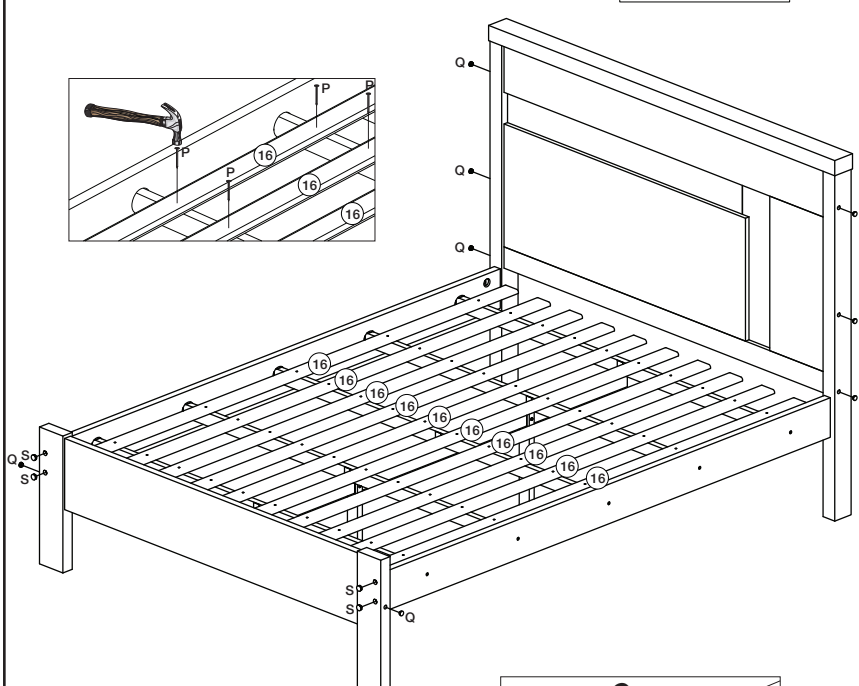

**Espelho**  
**Espejo**

Destacar a fita dupla face dos espelhos (17).  
 Resalte la cinta de doble cara los espejos (17).

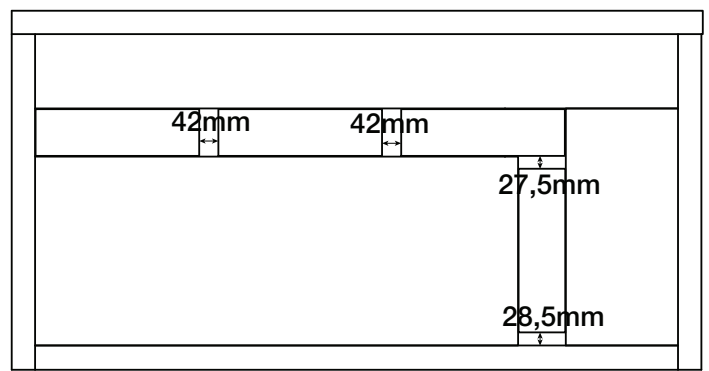

Medidas sugeridas para a colocação dos espelhos (17) nos apliques (08) e (09).  
 Las medidas sugeridas para la colocación de espejos (17) en los accesorios (08) y (09).

