

## ACESSORIOS / HARDWARE / ACESSÓRIOS

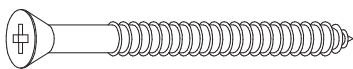

A Ø 4,5 x 50 04 un.

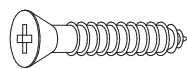

B Ø 4,0 x 25 04 un.

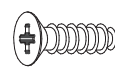

C Ø 4,0 x 14 24 un.

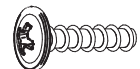

D Ø 4,0 x 14 08 un.

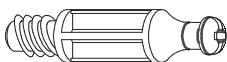

E 04 un.

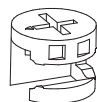

F 04 un.



G Ø 6,0 x 30 16 un.

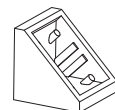

H 08 un.



I 10 x 10 ANELADO 30 un.

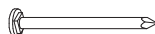

J 11 x 11 20 un.

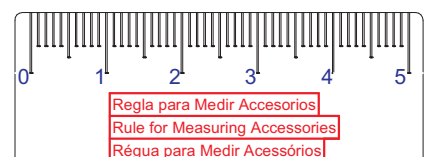

FERRAMIENTAS  
 HARDWARE  
 FERRAMENTAS

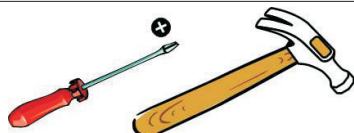

PERSONAS NECESSARIAS PARA EL MONTAJE  
 PEOPLE REQUIRED FOR ASSEMBLY  
 PESSOAS NECESSÁRIAS PARA A MONTAGEM



### **Consejos de Conservación**

- No debe utilizarse en la limpieza, abrasivos como lana de acero, alcohol, vinagre, limón, o productos corrosivos que puedan rayar o quitar la película protectora en los muebles.
- Cuando la limpieza de muebles en general, napa y formica, deben utilizarse un paño ligeramente humedecido y jabón suave.
- Para mover el móvil, es importante que este se eleve desde el suelo, debido a que el arrastre puede causar daño estructural.
- No deje a su móvil en exposición a la intemperie.

### **Conservation Tips**

- Do not use abrasive products to clean such as steel wool, alcohol, vinegar, lemon, scouring powder, or corrosive products which can scratch or peel off the protective film of the furniture.
- The best way to clean your furniture is to use a slightly moistened cloth with a mild soap.
- To move the furniture assembled, it is important that it is lifted off the ground, because the drag it can cause structural damage.
- Do not leave your furniture in weather exposure.

### **Dicas de Conservação**

- Não utilizar na limpeza produtos abrasivos tais como: palha de aço, álcool, vinagre, limão, saponáceo, ou produtos corrosivos que possam riscar ou descolar a película protetora dos móveis.
- Na limpeza de móveis em geral, napa e fórmicas, deve ser utilizado um pano levemente umedecido e sabão neutro.
- Para a movimentação do móvel, é importante que este seja levantado do chão, pois ao arrastá-lo pode causar avarias estruturais.
- Não deixe o móvel em exposição a intempéries.

### **Certificado de Garantia**

A garantia do produto segue normas legais e contratuais e inicia-se a contagem a partir da emissão da nota fiscal de compra. A garantia cobre somente defeitos de fabricação. Deve-se verificar se a montagem foi feita corretamente, pois este é o momento ideal para detectar qualquer problema de fabricação.

#### **Peso por estante**

Por favor, preste atención a los pesos máximos admitidos por cada compartimento del producto. Tenga cuidado de no exceder estos pesos, con el fin de garantizar la calidad y durabilidad del producto.

Es importante recordar que los pesos muestran en caso de ser distribuida en toda el área de la plataforma.

#### **Weight per shelf**

Please pay attention to the maximum weights supported by each compartment product. Be careful not to exceed these weights, in order to ensure the quality and durability of the product. It is important to remember also that the weights shown should be distributed throughout the area of the shelf.

#### **Peso por Prateleira**

Ao lado são demonstrados os pesos máximos suportados por cada compartimento do produto. Cuide para não exceder esses pesos, afim de garantir a qualidade e a durabilidade do mesmo. É importante lembrar também, que os pesos mostrados devem ser DISTRIBUÍDOS ao longo de toda a área da peça.

Lista de peças  
Parts List  
Lista de peças

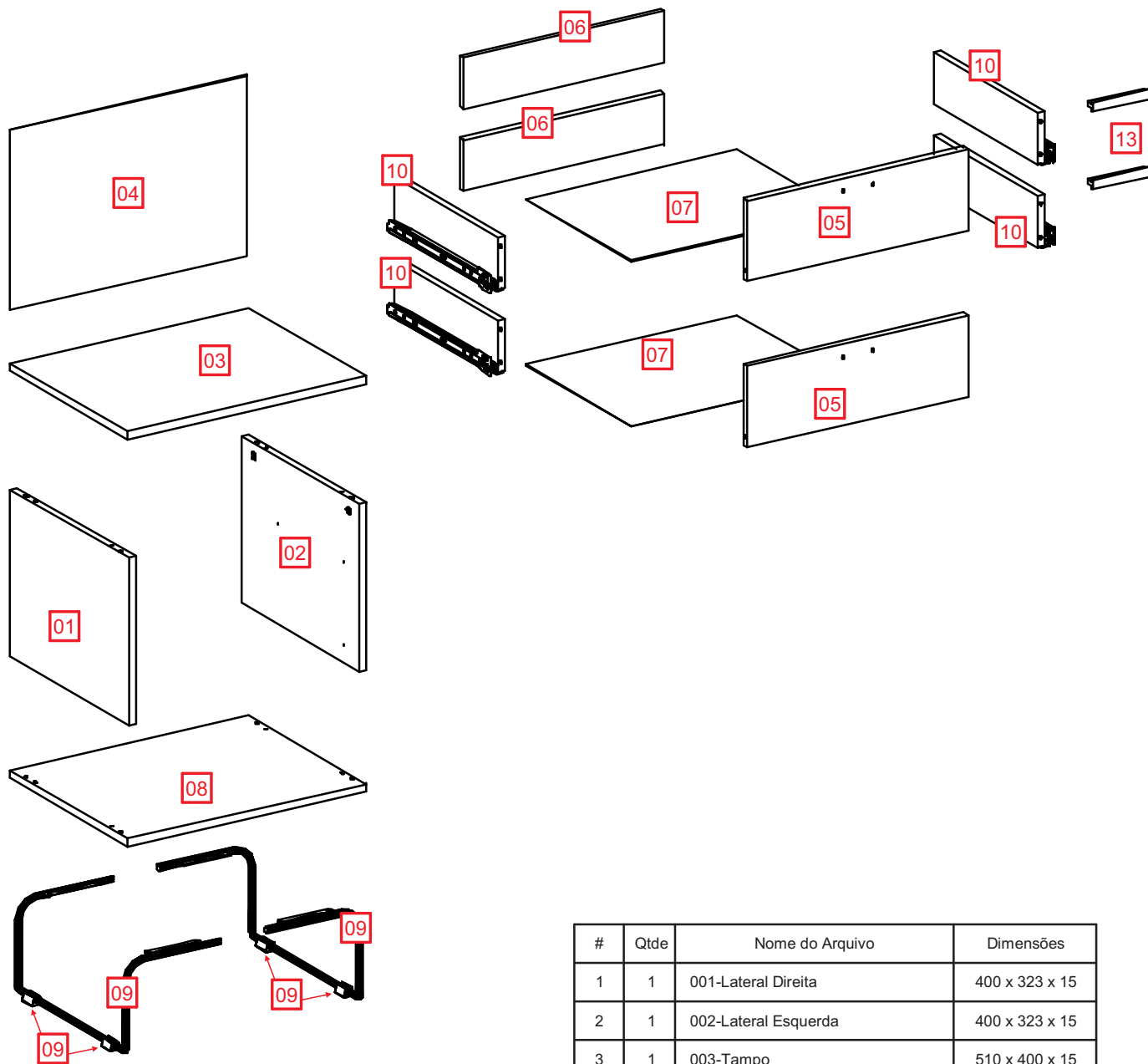

#	Qtde	Nome do Arquivo	Dimensões
1	1	001-Lateral Direita	400 x 323 x 15
2	1	002-Lateral Esquerda	400 x 323 x 15
3	1	003-Tampo	510 x 400 x 15
4	1	004-Costa	505 x 355 x 2,5
5	2	005-Frente de Gaveta	472 x 157 x 15
6	2	006-Costa de Gaveta	429 x 100 x 12
7	2	007-Fundo de Gaveta	453 x 355 x 2,5
8	1	008-Base	510 x 400 x 15
9	2	018-Pé Aramado	374 x 206 x 183
10	4	021-Lateral de Gaveta	350 x 100 x 12
11	2	Corrediça 350mm	Compr.: 350mm
12	4	Ponteira Calço Arame Ø11,11mm	
13	2	Puxador VISALIA Prata 120mm	120 x 20 x 18

01

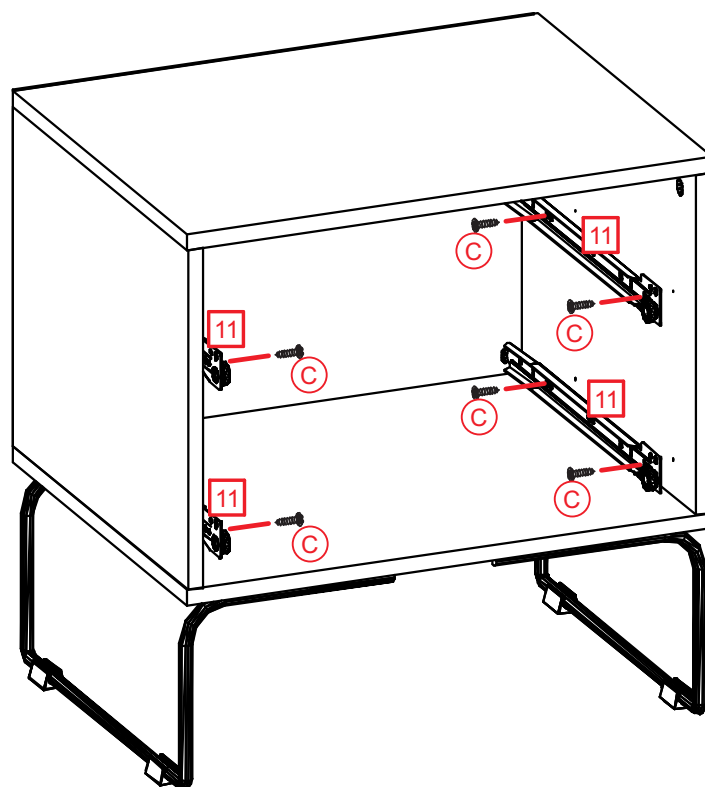
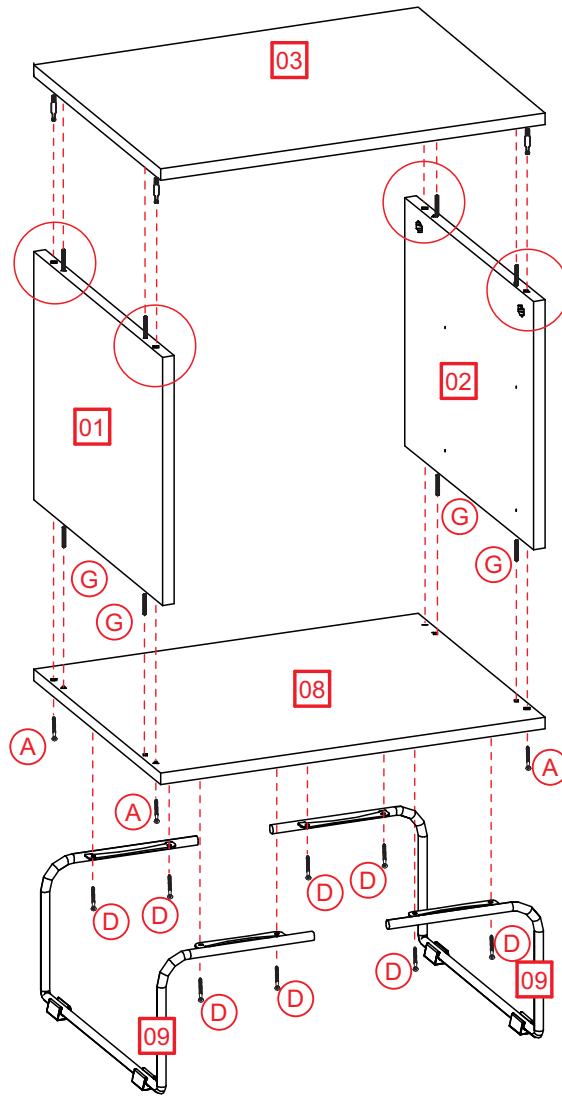
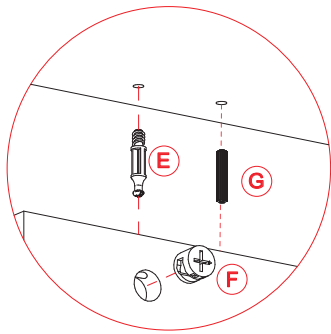

05

Fijar fondo con clavos  
cada 150mm,  
en la línea de puntos.

Fasten bottom drawer with nails  
every 150mm,  
where indicated by the dotted line.

Fixar o fundo das gavetas com pregos  
a cada 150mm,  
onde indicado pela linha vermelha.

