

498 - BANCADA JAQUE / LIVINA / ALASCA

ESQUEMA DE MONTAGEM | ASSEMBLY INSTRUCTIONS | ESQUEMA DE MONTAJE

CÓDIGO DE PEÇAS | CODE OF PIECES | CÓDIGO DE PIEZAS

INSTRUÇÕES | INSTRUCTIONS | INSTRUCCIONES

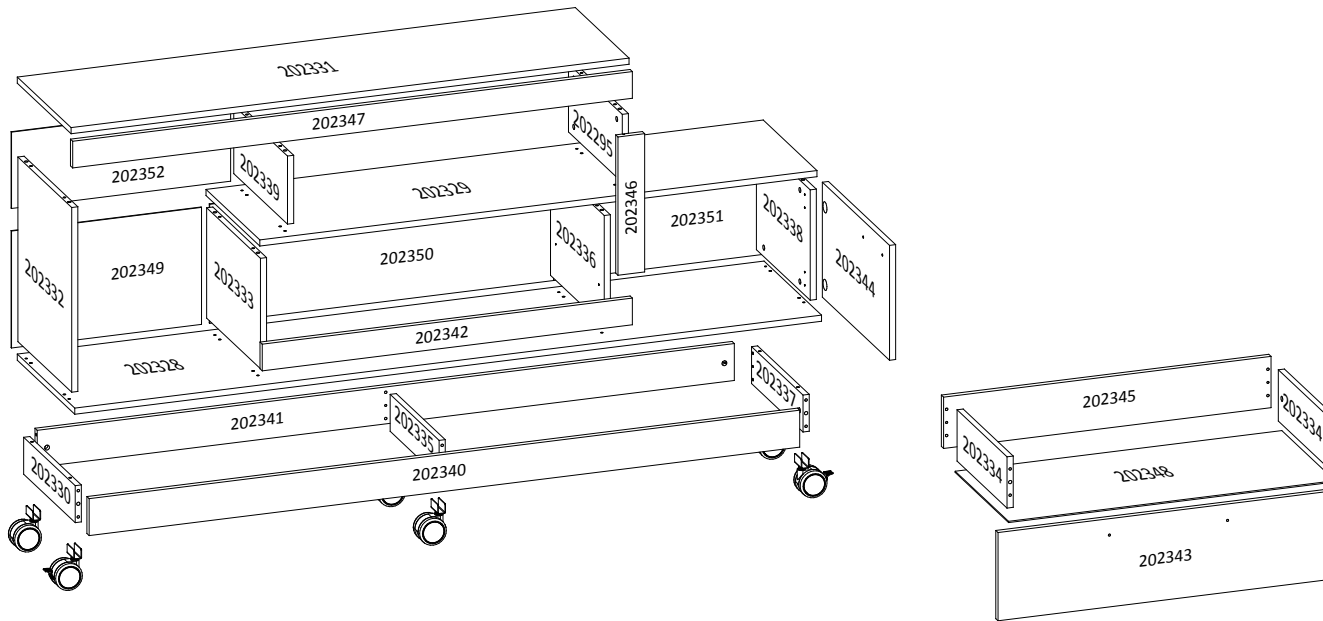

*Dimensões em metros | *Dimensions in metres* | *Dimensiones en metros*

- Prepare a montagem do móvel próximo ao local que ele ficará definitivamente e evite deslocá-lo depois de montado;
- Forre o chão com papelão ou similar e utilize a isomanta que vem entre as peças para evitar o contato entre elas durante a montagem;
- Monte o móvel obedecendo a ordem numérica da **sequência de montagem (S.M.)**, identificando as peças pelo **código de peça (C.P.)** carimbado na mesma, de acordo com a tabela ao lado.

- *Prepare the assembly of the close piece of furniture to the place that it will be definitively and avoid to move after done. Will be definitively and avoid to move after done;*
- *Cover the ground with cardboard or similar and use the isomanta that it comes among the pieces to avoid the contact among them during the assembly;*
- *Set up the piece of furniture obeying the numeric order of the **assembly sequence (S.M.)**, identifying the pieces by **code of piece (C.P.)** stamped in the same, in agreement with the table to the side.*

- *Prepare la montaje del mobiliario proximo al lugar que estará definitivamente y evite mover después de hecho;*
- *Tape la tierra con el cartón o similar y use la "isomanta" que viene entre las piezas para evitar el contacto entre ellos durante la montaje;*
- *Monte el mobiliario obedeciendo la orden numérica de la **sucesión de montaje (S.M.)**, identificando las piezas por el **código de piezas (C.P.)** de la misma estampado en esta, de acuerdo con la mesa al lado.*

REF.:	PEÇAS <i>PIECES</i> <i>PIEZAS</i>	DIMENSÕES*	QT.
202328	Base <i>Base</i> <i>Base</i>	1,815 x 0,385 x 0,015	1
202329	Tampo gaveteiro <i>Surface drawer</i> <i>Superficie del cajón</i>	1,360 x 0,360 x 0,015	1
202330	Rodapé lateral esquerdo <i>Left baseboard</i> <i>Rodaplé izquierdo</i>	0,345 x 0,090 x 0,015	1
202331	Tampo da TV <i>Top TV</i> <i>Tapa TV</i>	1,360 x 0,360 x 0,015	1
202332	Lateral esquerda <i>Left side</i> <i>Lateral izquierda</i>	0,450 x 0,360 x 0,015	1
202333	Divisão esquerda do gaveteiro <i>Division left the drawer</i> <i>División salió del cajón</i>	0,360 x 0,269 x 0,015	1
202334	Lateral de gaveta <i>Side of drawer</i> <i>Lado del cajón</i>	0,335 x 0,125 x 0,015	2
202335	Rodapé central <i>Central baseboard</i> <i>Rodaplé central</i>	0,328 x 0,090 x 0,015	1
202336	Divisão direita do gaveteiro <i>Division right drawer</i> <i>División bandeja derecha</i>	0,360 x 0,269 x 0,015	1
202337	Rodapé lateral direito <i>Right baseboard</i> <i>Rodaplé lat. derecha</i>	0,345 x 0,090 x 0,015	1
202338	Lateral direita <i>Right side</i> <i>Lateral derecha</i>	0,360 x 0,269 x 0,015	1
202339	Divisão superior esquerda <i>Division left top</i> <i>División izquierda top</i>	0,360 x 0,166 x 0,015	1
202295	Divisão superior direita <i>Division right top</i> <i>División derecha top</i>	0,360 x 0,166 x 0,015	1
202340	Rodapé frontal <i>Front baseboard</i> <i>Rodaplé frontal</i>	1,727 x 0,090 x 0,015	1
202341	Rodapé traseiro <i>Back Skirting</i> <i>Rodaplé Trasero</i>	1,694 x 0,090 x 0,015	1
202342	Vista inferior central <i>Bottom view central</i> <i>Vista inferior central</i>	0,905 x 0,065 x 0,015	1
202343	Frente da gaveta <i>Drawer front</i> <i>Frente del Cajón</i>	0,836 x 0,215 x 0,015	1
202344	Porta <i>Door</i> <i>Puerto</i>	0,450 x 0,280 x 0,015	1
202345	Contra fundo da gaveta <i>Drawer back bottom</i> <i>Contra fondo del cajón</i>	0,794 x 0,125 x 0,015	1
202346	Vista direita <i>Right complement</i> <i>Vista derecha</i>	0,337 x 0,066 x 0,015	1
202347	Vista do tampo <i>Top view</i> <i>Vista desde arriba</i>	1,362 x 0,065 x 0,015	1
202348	Fundo da gaveta <i>Lower fund</i> <i>Fondo inferior</i>	0,792 x 0,357 x 0,003	1
202349	Fundo inferior esquerdo <i>Bottom lower left</i> <i>Fondo izquierdo inferior</i>	0,461 x 0,285 x 0,003	1
202350	Fundo do gaveteiro <i>Background behind the drawer</i> <i>Fondo detrás del cajón</i>	0,840 x 0,290 x 0,003	1
202351	Fundo direito <i>Bottom right</i> <i>Fondo central derecho</i>	0,505 x 0,295 x 0,003	1
202352	Fundo superior <i>Bottom top</i> <i>Fondo superior</i>	0,534 x 0,186 x 0,003	1

ACESSÓRIOS TAMANHO REAL / REAL SIZE / TAMAÑO REAL				
A		Parafuso 3,5x14 108 unidades		
B		Parafuso 3,5x25 4 unidades		
C		Cavilha 6,0x30 50 unidades		
D		Prego 8x8 100 unidades		
E		Pino girofix 34 unidades		
F		34 unid.		
G		24 unid.		
H		8 unid.		
I		2 unid.		
J		1 unid.		
K		1 unid.		
L		2 unid.		
M		2 unid.		
N		4 unid.		
O		7 unid.		
P		2 unid.		
Q		1 unid.		
R		26 unid.		
S		1 unid.		

ASPECTO FINAL | FINAL ASPECT

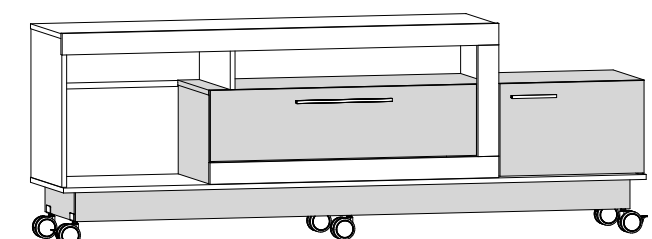

Espaço para Tv: → 1,360 m ⇐ 0,360 m
Dimensão do Produto: → 1,820 m ↑ 0,635 m ⇐ 0,390 m
Edição: 18/08/2015

CUIDADOS ESPECIAIS | SPECIAL CARES | CUIDADOS ESPECIALES:
LIMPEZA: Pano limpo umedecido em água e sabão neutro - **BRILHO:** Flanela seca
CLEANING: Clean cloth humidified in water and neutral soap - **SHINE:** Dry flannel
LIMPIEZA: Tela limpia humedecida en la agua y el jabón neutro - **BRILLO:** Franela seca

1º PASSO | PASS | PASO

PEÇAS
PIECES
PIEZAS

S.M.	C.P.
01	202341
02	202330
03	202335
04	202337

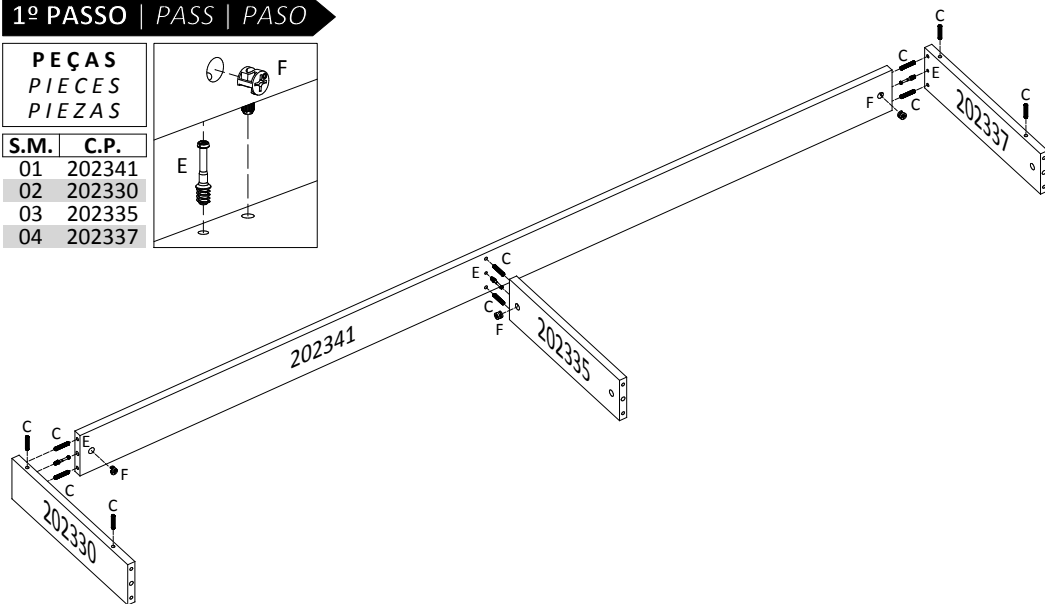

2º PASSO | PASS | PASO

PEÇAS
PIECES
PIEZAS

S.M.	C.P.
01	202340

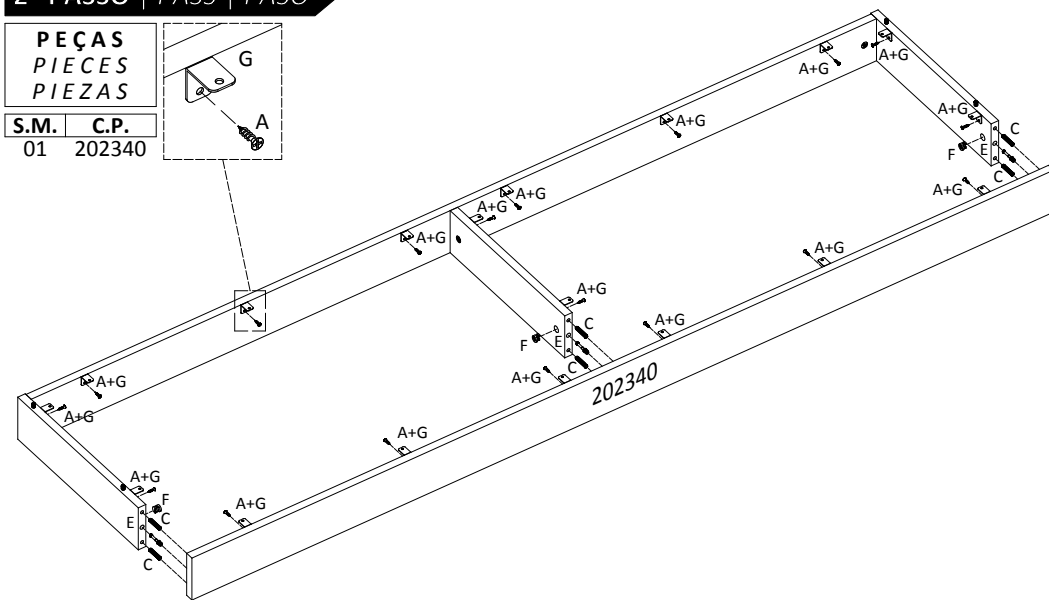

3º PASSO | PASS | PASO

PEÇAS
PIECES
PIEZAS

S.M.	C.P.
01	202328

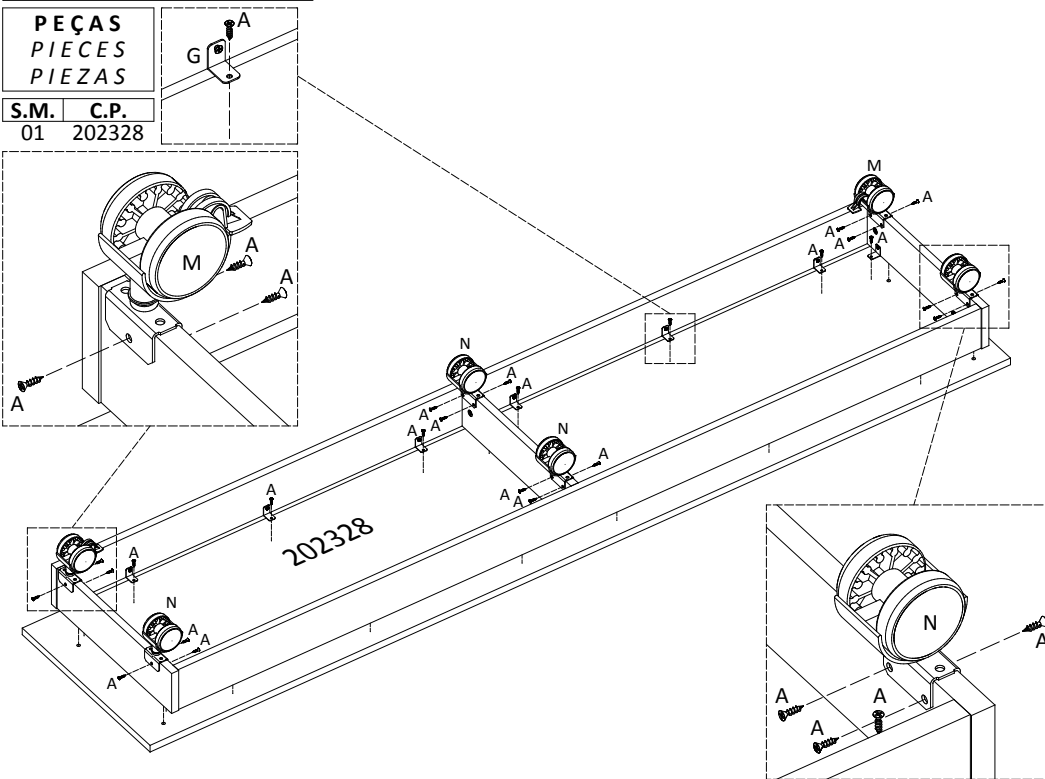

4º PASSO | PASS | PASO

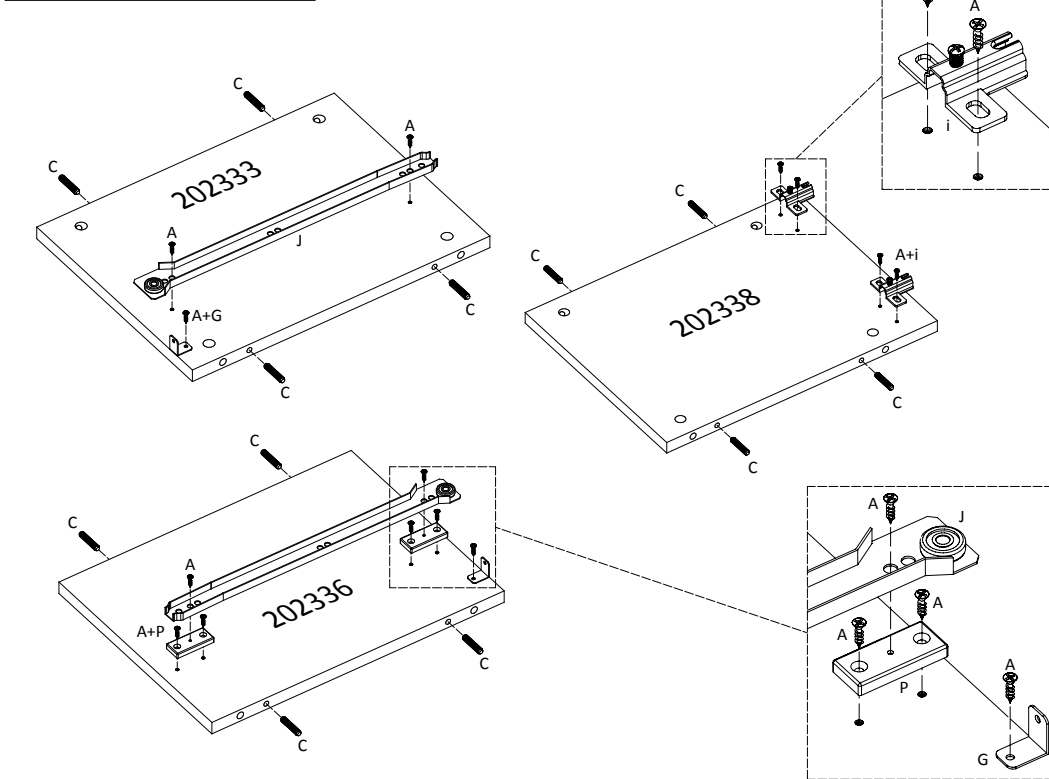

5º PASSO | PASS | PASO

PEÇAS
PIECES
PIEZAS

S.M.	C.P.
01	202332
02	202333
03	202336
04	202338
05	202329

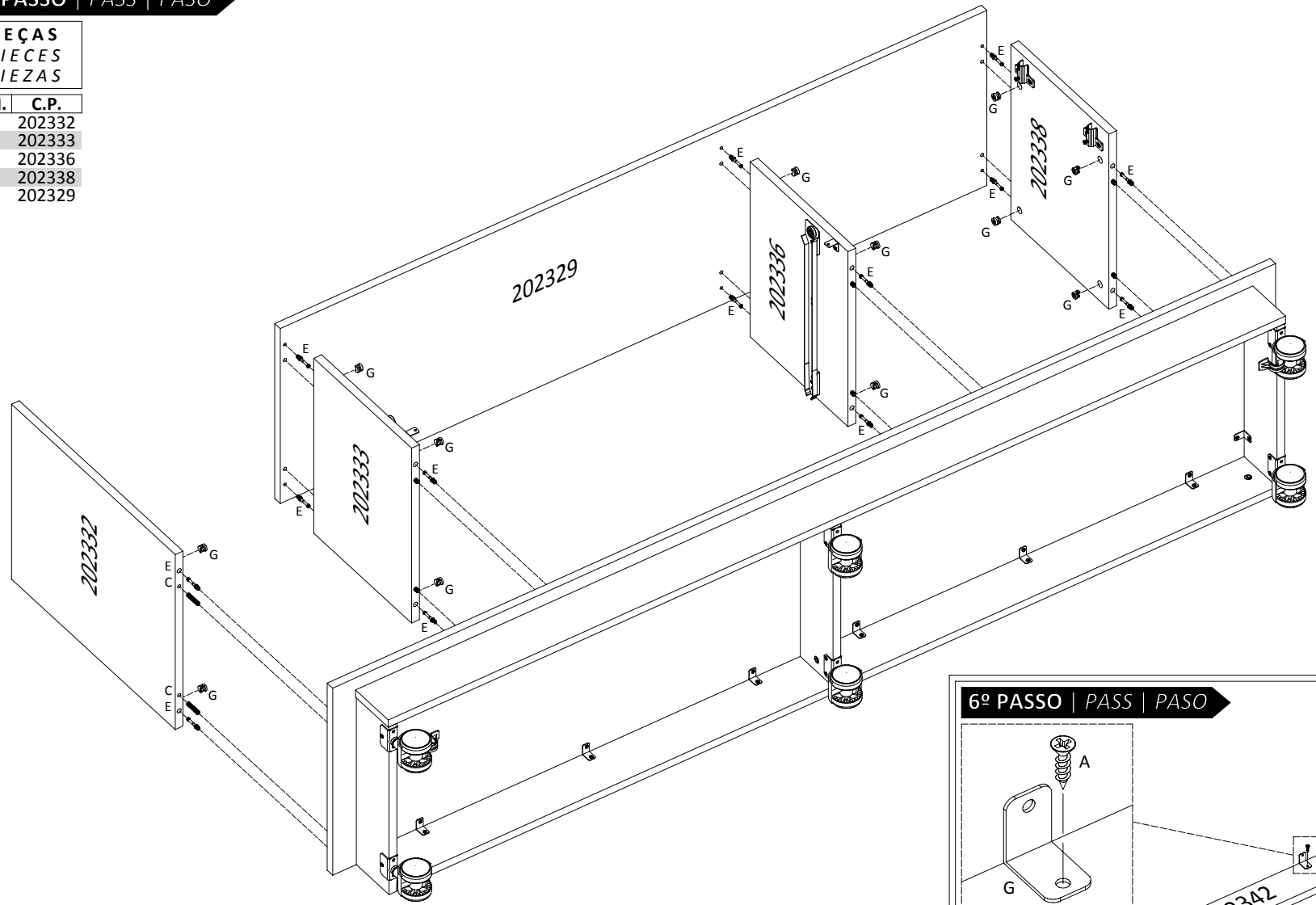

6º PASSO | PASS | PASO

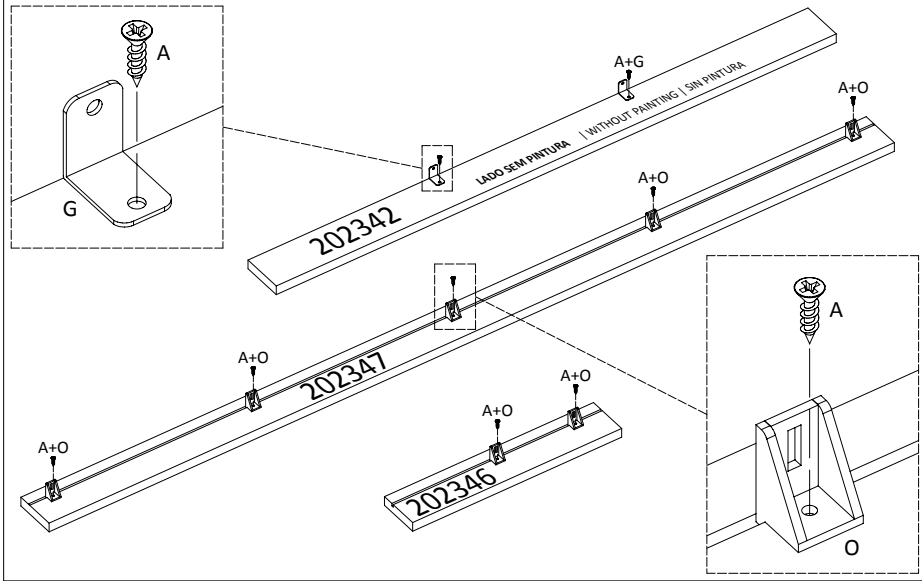

7º PASSO | PASS | PASO

PEÇAS
PIECES
PIEZAS

S.M.	C.P.
01	202342
02	202346
03	202339
04	202295
05	202331
06	202347

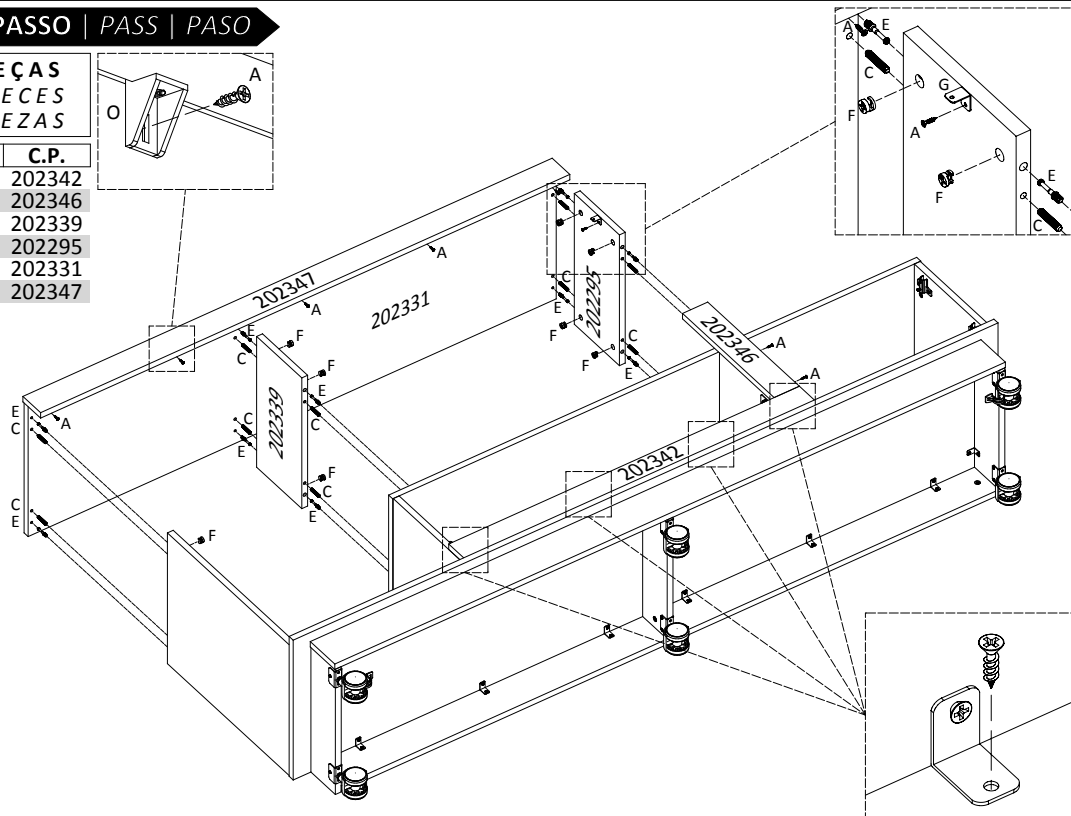

8º PASSO | PASS | PASO

PEÇAS
PIECES
PIEZAS

S.M.	C.P.
01	202350
02	202351
03	202349
04	202352

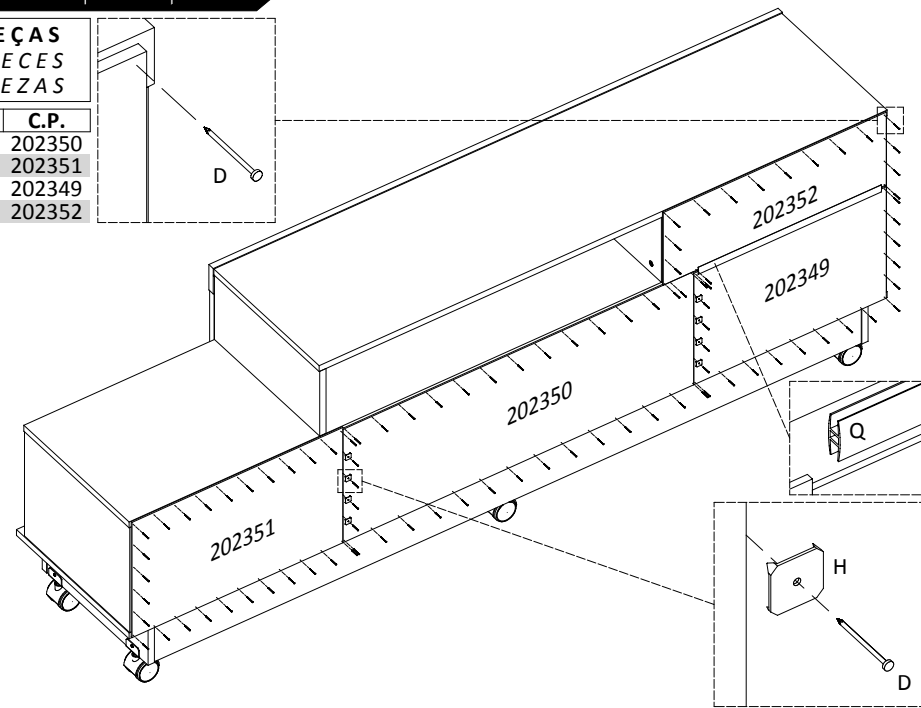

9º PASSO | PASS | PASO

PEÇAS
PIECES
PIEZAS

S.M.	C.P.
01	202343
02	202334
03	202334
04	202345
05	202348

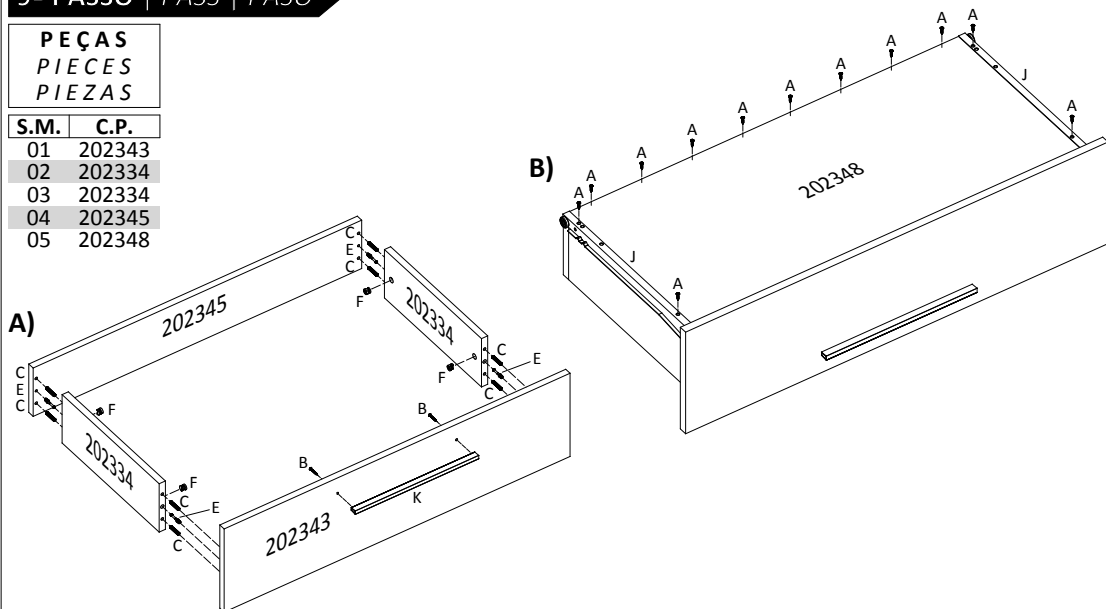

10º PASSO | PASS | PASO

PEÇAS
PIECES
PIEZAS

S.M.	C.P.
01	202344

