

CÓDIGO DE PEÇAS | CODE OF PIECES | CÓDIGO DE PIEZAS

INSTRUÇÕES | INSTRUCTIONS | INSTRUCCIONES

VISTA FRONTAL | FRONT VIEW

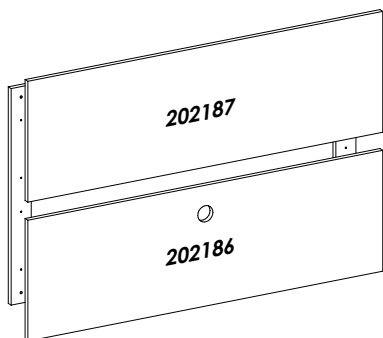

VISTA TRASEIRA | REAR VIEW

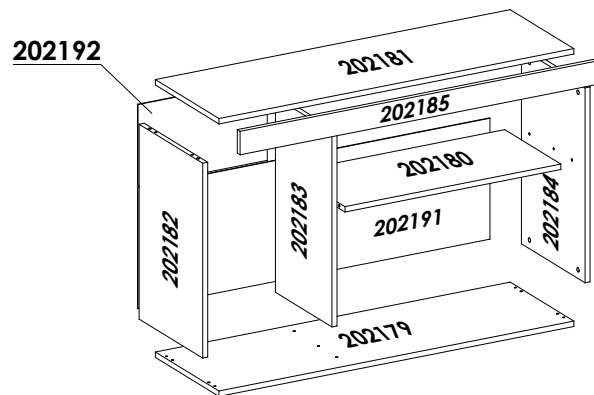
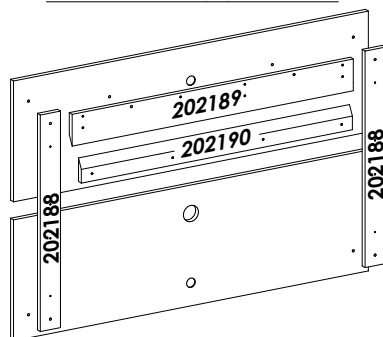

*Dimensões em metros | *Dimensions in meters | *Dimensiones en metros

- Prepare a montagem do móvel próximo ao local que ele ficará definitivamente e evite deslocá-lo depois de montado;
- Forre o chão com papelão ou similar e utilize a isomanta que vem entre as peças para evitar o contato entre elas durante a montagem;
- Monte o móvel obedecendo a ordem numérica da **sequência de montagem (S.M.)**, identificando as peças pelo **código de peça (C.P.)** carimbado na mesma, de acordo com a tabela ao lado.

- Prepare the assembly of the close piece of furniture to the place that it will be definitively and avoid to move after done. Will be definitively and avoid to move after done;
- Cover the ground with cardboard or similar and use the isomanta that it comes among the pieces to avoid the contact among them during the assembly;
- Set up the piece of furniture obeying the numeric order of the **assembly sequence (S.M.)**, identifying the pieces by **code of piece (C.P.)** stamped in the same, in agreement with the table to the side.

- Prepare la montaje del mobiliario proximo al lugar que estará definitivamente y evite mover después de hecho;
- Tape la suelo con cartón o similar y use la "isomanta" que viene entre las piezas para evitar el contacto entre ellos durante la montaje;
- Monte el mobiliario obedeciendo el orden numérico de la **sucesión de montaje (S.M.)**, identificando las piezas por el **código de piezas (C.P.)** de la misma estampado en esta, de acuerdo con la tabla al lado.

ASPECTO FINAL | FINAL ASPECT

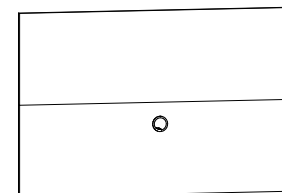

Dimensão do Produto
Product Dimension | Dimensión del Producto
PAINEL : → 1,060 m ↑ 0,670 m ↯ 0,030 m

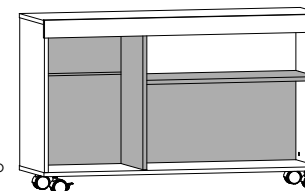

Dimensão do Produto
Product Dimension | Dimensión del Producto
RACK : → 1,060 m ↑ 0,610 m ↯ 0,355 m

Data de Edição : 12/12/2015

REF.:	PEÇAS PIECE PIEZA	MAT. PRIMA RAW MAT.	DIMENSÕES* DIMENSIONS* DIMENSIONES*	QUANT.
202179	Base Base Base	MDP	1,060 x 0,335 x 0,015	1
202180	Prateleira Shelf Rapisa	MDP	0,645 x 0,298 x 0,015	1
202181	Tampo da tv Shelf TV Tapa del TV	MDP	1,060 x 0,335 x 0,015	1
202182	Lateral esquerda Left side Lateral izquierda	MDP	0,540 x 0,335 x 0,015	1
202183	Divisão Division División	MDP	0,540 x 0,298 x 0,015	1
202184	Lateral direita Right side Lateral derecha	MDP	0,540 x 0,335 x 0,015	1
202185	Vista do tampo da tv View from the shelf of the TV Vista de la rapisa de la TV	MDP	1,062 x 0,065 x 0,015	1
202186	Painel inferior Lower panel Panel inferior	MDP	1,060 x 0,335 x 0,015	1
202187	Painel superior Upper panel Panel superior	MDP	1,060 x 0,335 x 0,015	1
202188	Travessa lateral Side cross-bar Travessa lateral	MDP	0,600 x 0,060 x 0,015	2
202189	Apoio do painel Support panel Apoyo del panel	MDP	0,840 x 0,088 x 0,015	1
202190	Apoio da parede Support wall Apoyo de la pared	MDP	0,810 x 0,065 x 0,015	1
202191	Fundo inferior Lower fund Fondo inferior	MDF	1,051 x 0,335 x 0,003	1
202192	Fundo complemento Completion fund Fondo finalización	MDF	0,386 x 0,225 x 0,003	1

ACESSÓRIOS | ACCESSORIES | ACCESORIOS

A 38 UNID.		B 16 UNID.	
C 3 UNID.		D 26 UNID.	
E 12 UNID.		F 12 UNID.	
G 10 UNID.		H 5 UNID.	
I 6 UNID.		J 1 UNID.	
K 45 UNID.			
L 2 UNID.		M 2 UNID.	
N 1 UNID.		O 2 UNID.	
P 3 UNID.		Q 1 UNID.	
Rodizio com trava		Rodizio sem trava	
Passa fio		Sache de cola	
Bucha		Logomarca	

CUIDADOS ESPECIAIS | SPECIAL CARES | CUIDADOS ESPECIALES:

LIMPEZA: Pano limpo umedecido em água e sabão neutro - **BRILHO:** Flanela seca
CLEANING: Clean cloth humidified in water and neutral soap - **SHINE:** Dry flannel
LIMPIEZA: Tela limpia humedecida en agua y jabón neutro - **BRILLO:** Franela seca

1º PASSO | 1º STEP | 1º PASO

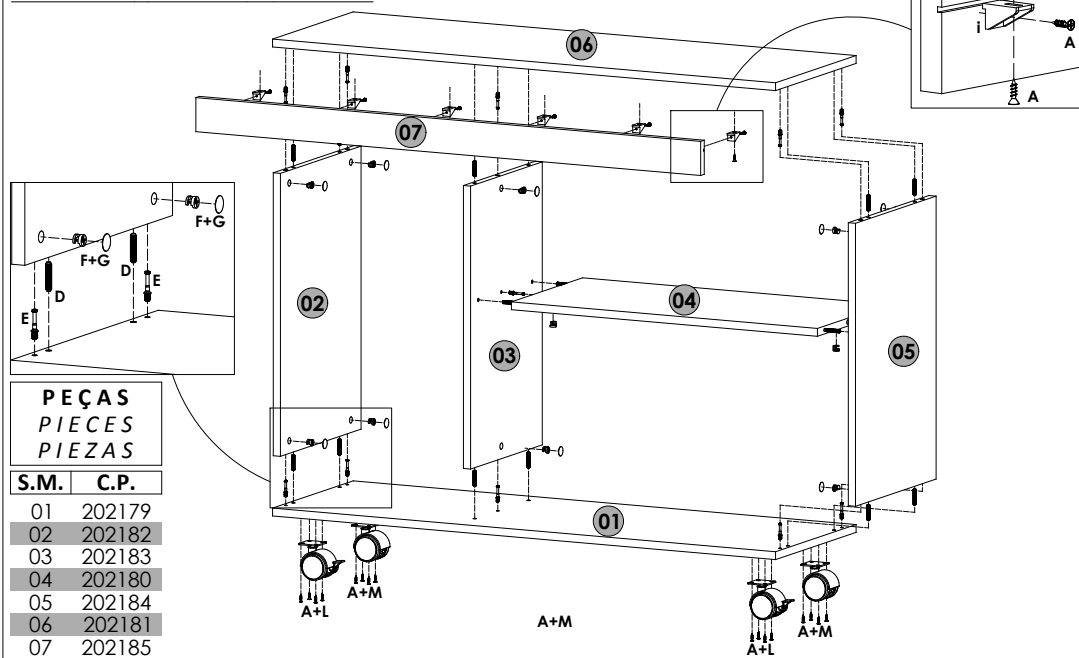

PEÇAS
PIECES
PIEZAS

S.M.	C.P.
01	202179
02	202182
03	202183
04	202180
05	202184
06	202181
07	202185

2º PASSO | 2º STEP | 2º PASO

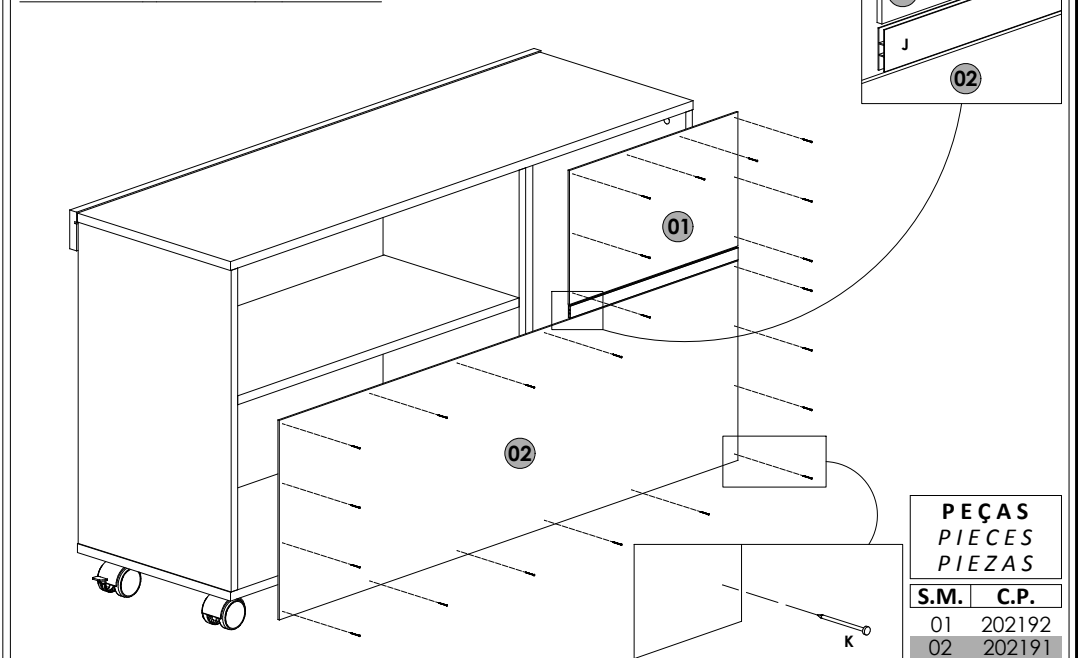

PEÇAS
PIECES
PIEZAS

S.M.	C.P.
01	202192
02	202191

3º PASSO | 3º STEP | 3º PASO

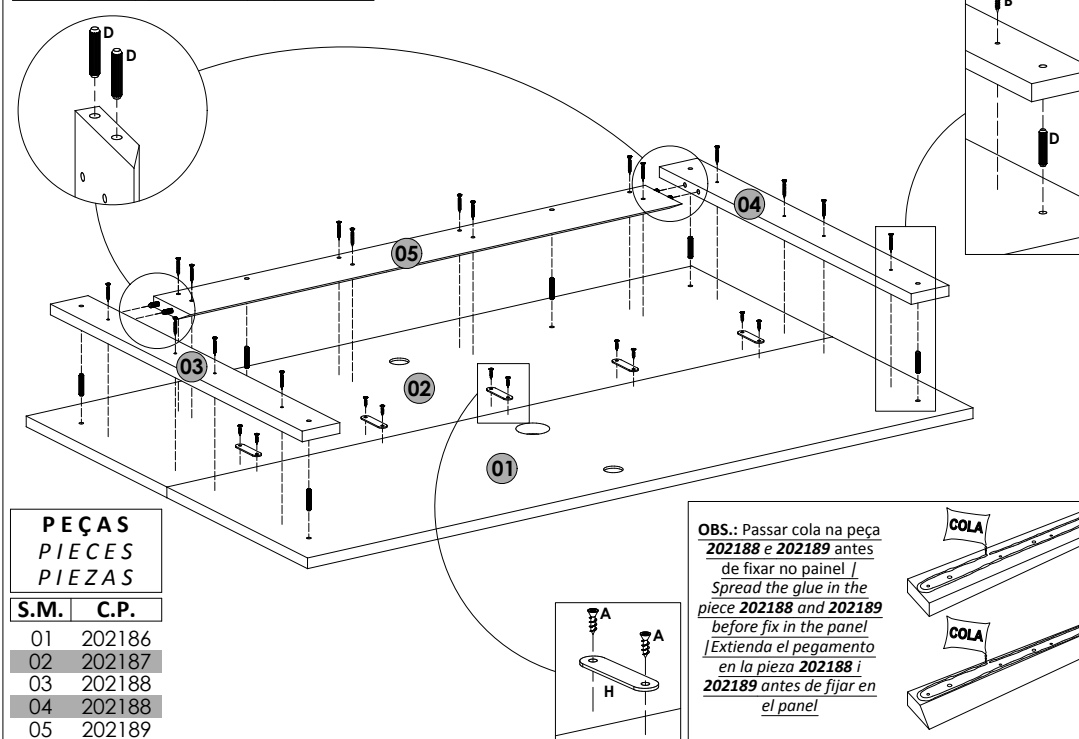

PEÇAS
PIECES
PIEZAS

S.M.	C.P.
01	202186
02	202187
03	202188
04	202188
05	202189

OBS.: Passar cola na peça **202188 e 202189** antes de fixar no painel / Spread the glue in the piece **202188 and 202189** before fix in the panel / Extienda el pegamento en la pieza **202188** i **202189** antes de fijar en el panel

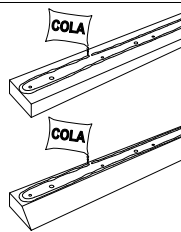

4º PASSO | 4º STEP | 4º PASO

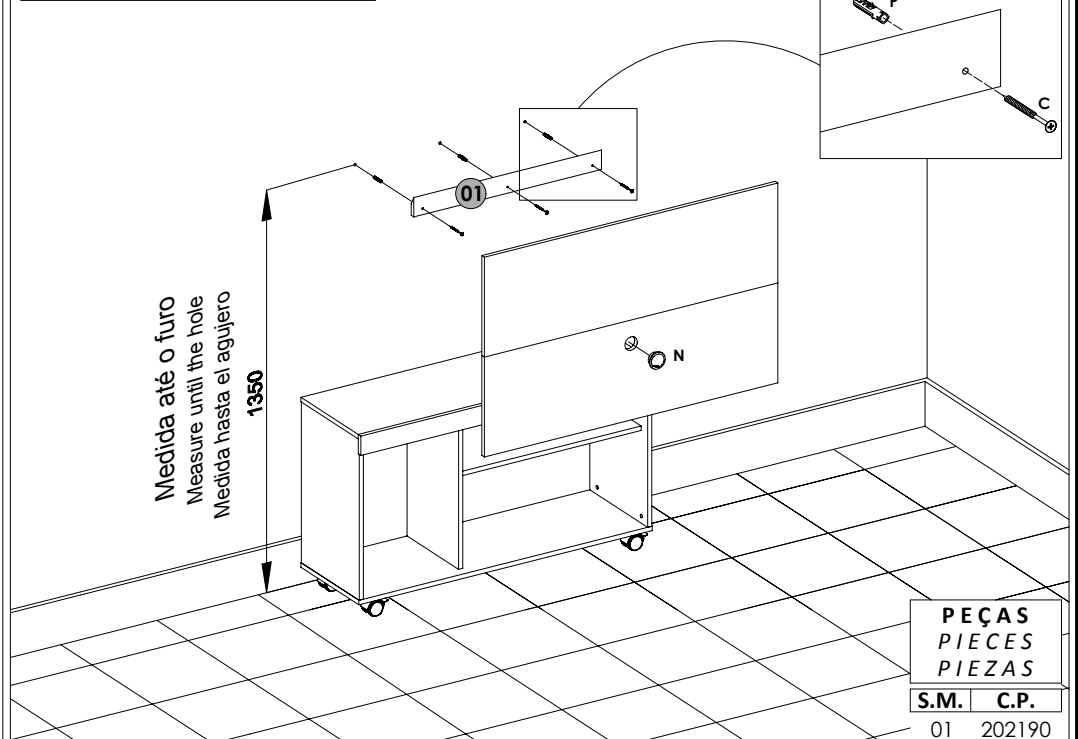

Medida até o furo
Measure until the hole
Medida hasta el agujero

PEÇAS
PIECES
PIEZAS

S.M.	C.P.
01	202190