

**CÓDIGO DE PEÇAS | CODE OF PIECES | CÓDIGO DE PIEZAS**

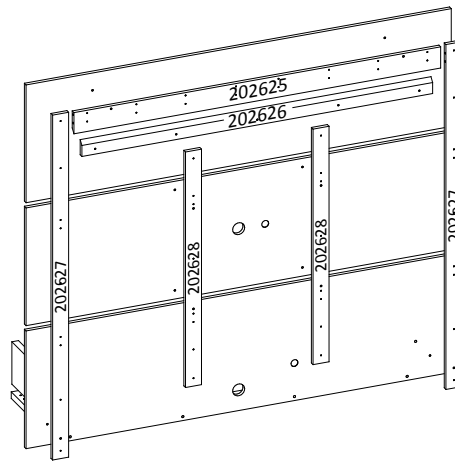
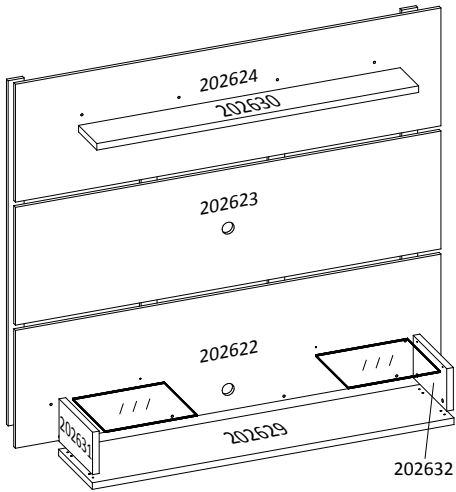

\*Dimensões em metros | *Dimensions in meters* | *Dimensiones en metros*

Edição: 13/01/2016

REF.:	PEÇAS PIECE PIEZA	MATÉRIA PRIMA	DIMENSÕES* DIMENSIONS DIMENSIONES	QUANT.
202622	Painel inferior   <i>Lower panel</i>   <i>Panel inferior</i>	MDP	1,600 x 0,450 x 0,015	1
202623	Painel central   <i>Central panel</i>   <i>Panel central</i>	MDP	1,600 x 0,450 x 0,015	2
202624	Painel superior   <i>Upper panel</i>   <i>Panel superior</i>	MDP	1,600 x 0,450 x 0,015	2
202625	Apoio do painel   <i>Side cross-bar</i>   <i>Traviesa lateral</i>	MDP	1,360 x 0,081 x 0,015	2
202626	Apoio da parede   <i>Central lane</i>   <i>Traviesa central</i>	MDP	1,300 x 0,058 x 0,015	6
202627	Travessa lateral   <i>Side cross-bar</i>   <i>Traviesa lateral</i>	MDP	1,318 x 0,060 x 0,015	2
202628	Travessa central   <i>Central lane</i>   <i>Traviesa central</i>	MDP	0,900 x 0,060 x 0,015	1
202629	Base   <i>Base</i>   <i>Base</i>	MDP	1,360 x 0,299 x 0,025	1
202630	Chapéu   <i>Cover</i>   <i>Cubierta</i>	MDP	1,210 x 0,162 x 0,025	1
202631	Lateral esquerda   <i>Left side</i>   <i>Lateral izquierda</i>	MDP	0,297 x 0,162 x 0,025	2
202632	Lateral direita   <i>Right side</i>   <i>Lateral derecha</i>	MDP	0,297 x 0,162 x 0,025	2
1.05.02.0000	Prateleira   <i>Shelf</i>   <i>Estante</i>	VIDRO	0,350 x 0,290 x 0,005	2

**ACESSÓRIOS | ACCESSORIES | ACESORIOS**

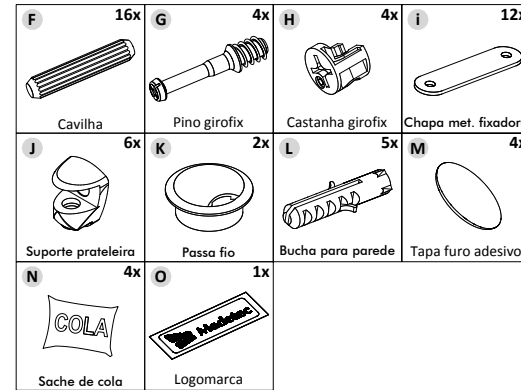
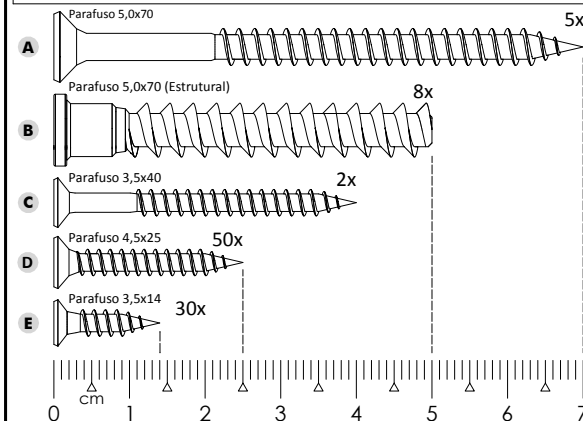

**INSTRUÇÕES**

- Prepare a montagem do móvel próximo ao local que ele ficará definitivamente e evite deslocá-lo depois de montado;  
- Forre o chão com papelão ou similar e utilize a isomanta que vem entre as peças para evitar o contato entre elas durante a montagem;  
- Monte o móvel obedecendo a ordem numérica da sequência de montagem (S.M.), identificando as peças pelo código de peça (C.P.) carimbado na mesma, de acordo com a tabela.

**INSTRUCTIONS**

- Prepare the assembly of the close piece of furniture to the place that it will be definitively and avoid to move after done. Will be definitively and avoid to move after done;  
- Cover the ground with cardboard or similar and use the isomanta that it comes among the pieces to avoid the contact among them during the assembly;  
- Set up the piece of furniture obeying the numeric order of the assembly sequence (S.M.), identifying the pieces by code of piece (C.P.) stamped in the same, in agreement with the table.

**INSTRUCCIONES**

- Prepare la montaje del mobiliario proximo al lugar que estará definitivamente y evite mover después de hecho;  
- Tape la suelo con cartón o similar y use la "isomanta" que viene entre las piezas para evitar el contacto entre ellos durante la montaje;  
- Monte el mobiliario obedeciendo el orden numérico de la sucesión de montaje (S.M.), identificando las piezas por el código de piezas (C.P.) de la misma estampado en esta, de acuerdo con la tabla.

**ASPECTO FINAL | FINAL ASPECT**

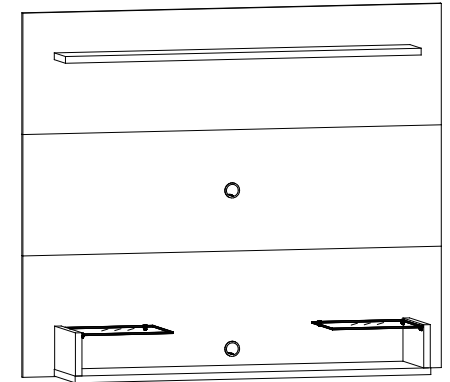

Espaço para Tv: → 1,600m ⇨ 0,950m  
Dimensão do Produto: → 1,600m ↑ 1,350m ⇨ 0,330m

**CUIDADOS ESPECIAIS**

**LIMPEZA:** Pano limpo umedecido em água e sabão neutro  
**BRILHO:** Flanela seca

**SPECIAL CARES**

**CLEANING:** Clean cloth humidified in water and neutral soap  
**SHINE:** Dry flannel

**CUIDADOS ESPECIAIS**

**LIMPIEZA:** Tela limpa humedecida en la agua y el jabón neutro  
**BRILLO:** Franela seca

**1º PASSO | PASS | PASO**

S.M.	C.P.
01	202624
02	202625
03	202623
04	202622
05	202628
06	202628

S.M.	C.P.
01	202624
02	202625
03	202623
04	202622
05	202628
06	202628

**Obs.:**  
passar cola na peça 202625 antes de fixa-la no painel.

