

CÓDIGO DE PEÇAS | CODE OF PIECES | CÓDIGO DE PIEZAS

VISTA FRONTAL | FRONT VIEW

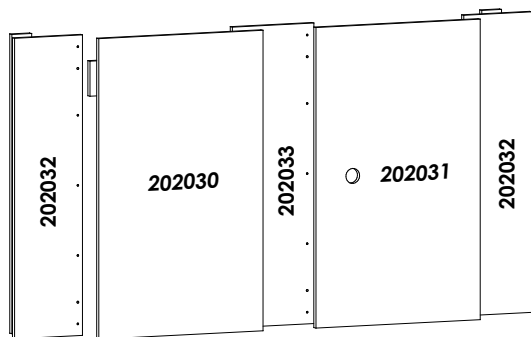

VISTA TRASEIRA | REAR VIEW

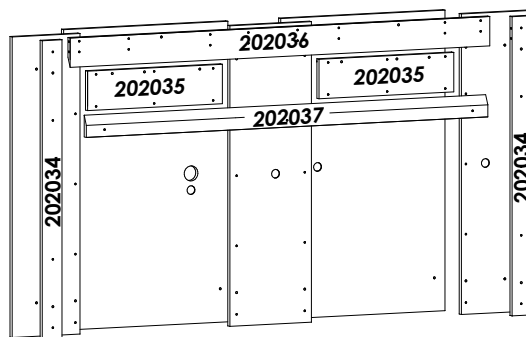

INSTRUÇÕES | INSTRUCTIONS | INSTRUCCIONES

- Prepare a montagem do móvel próximo ao local que ele ficará definitivamente e evite deslocá-lo depois de montado;
- Forre o chão com papelão ou similar e utilize a isomanta que vem entre as peças para evitar o contato entre elas durante a montagem;
- Monte o móvel obedecendo a ordem numérica da **seqüência de montagem (S.M.)**, identificando as peças pelo **código de peça (C.P.)** carimbado na mesma, de acordo com a tabela ao lado.

- Prepare the assembly of the close piece of furniture to the place that it will be definitively and avoid to move after done. Will be definitively and avoid to move after done;
- Cover the ground with cardboard or similar and use the isomanta that it comes among the pieces to avoid the contact among them during the assembly;
- Set up the piece of furniture obeying the numeric order of the **assembly sequence (S.M.)**, identifying the pieces by **code of piece (C.P.)** stamped in the same, in agreement with the table to the side.

- Prepare la montaje del mobiliario proximo al lugar que estará definitivamente y evite mover después de hecho;
- Tape la suelo con cartón o similar y use la "isomanta" que viene entre las piezas para evitar el contacto entre ellos durante la montaje;
- Monte el mobiliario obedeciendo el orden numérico de la **sucesión de montaje (S.M.)**, identificando las piezas por el **código de piezas (C.P.)** de la misma estampado en esta, de acuerdo con la tabla al lado.

ASPECTO FINAL | FINAL ASPECT

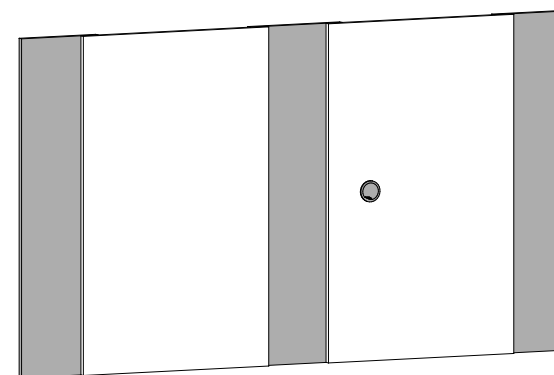

→ 1,600 m ↑ 0,900 m ↯ 0,050 m

Dimensão do Produto | Product Dimension | Dimensión del Producto

Edição: 12/12/2015

*Dimensões em metros | *Dimensions in meters | *Dimensiones en metros

REF.:	PEÇAS PIECE PIEZA	MATÉRIA PRIMA	DIMENSÕES* DIMENSIONS* DIMENSIONES*	QUANT.
202030	Painel frontal esquerdo Left front panel Panel frontal izquierdo	MDP	0,900 x 0,540 x 0,015	1
202031	Painel frontal direito Right front panel Panel frontal derecho	MDP	0,900 x 0,540 x 0,015	1
202032	Painel traseiro lateral Rear side panel Panel trasero lateral	MDP	0,900 x 0,223 x 0,015	2
202033	Painel traseiro central Rear center panel Panel trasero central	MDP	0,900 x 0,268 x 0,015	1
202034	Travessa lateral Side cross-bar Travesa lateral	MDP	0,890 x 0,065 x 0,015	2
202035	Travessa central Center cross-bar Travesa central	MDP	0,440 x 0,118 x 0,015	2
202036	Apoio do painel Support panel Apoyo del panel	MDP	1,375 x 0,088 x 0,015	1
202037	Apoio da parede Support wall Apoyo de la pared	MDP	1,320 x 0,065 x 0,015	1

CUIDADOS ESPECIAIS | SPECIAL CARES | CUIDADOS ESPECIALES:

LIMPEZA: Pano limpo umedecido em água e sabão neutro - **BRILHO:** Flanela seca
CLEANING: Clean cloth humidified in water and neutral soap - **SHINE:** Dry flannel
LIMPIEZA: Tela limpia humedecida en agua y jabón neutro - **BRILLO:** Franela seca

ACESSÓRIOS | ACCESSORIES | ACCESORIOS

A	50 UNID. Parafuso 3,5x25 8 UNID.	E	1 UNID. Passa fio	F	3 UNID. Buchsa de parede
B	Parafuso 4,0x35 3 UNID.	G	2 UNID. COLA	H	1 UNID. Logomarca
C	Parafuso 5,0x70 22 UNID.				
D	Cavilha 6x30				

1º PASSO | STEP | PASO

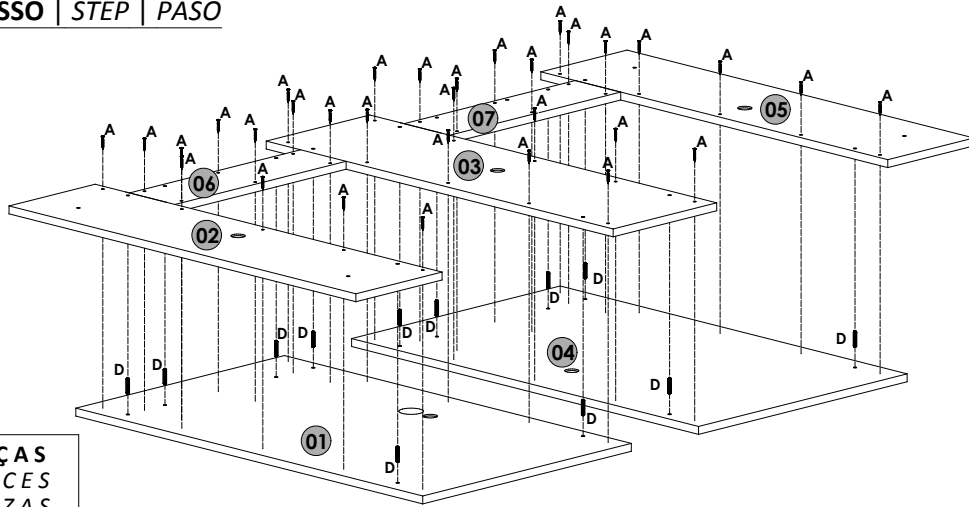

PEÇAS
PIECES
PIEZAS

S.M.	C.P.
01	202030
02	202032
03	202033
04	202031
05	202032
06	202035
07	202035

OBS.: Passar cola nas peças 202035 antes de fixar no painel / Spread the glue in the piece 202035 before fix in the panel / Extienda el pegamento en la pieza 202035 antes de fijar en el panel

COLA

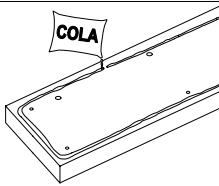

2º PASSO | STEP | PASO

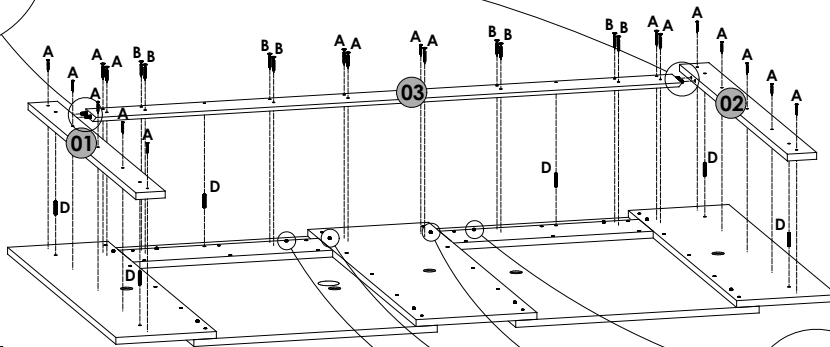
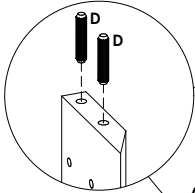

OBS.: Passar cola nas peças antes de fixar no painel / Spread the glue in the piece before fix in the panel / Extienda el pegamento en la pieza antes de fijar en el panel

COLA

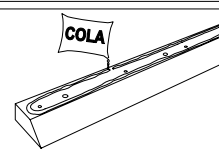

PEÇAS
PIECES
PIEZAS

S.M.	C.P.
01	202034
02	202034
03	202036

Quebrar as sobras das cavilhas [D] conforme imagem. Break the leftover of the bolts [D] according to the image. Romper las sobras de los tornillos [D] conforme imagen.



3º PASSO | STEP | PASO

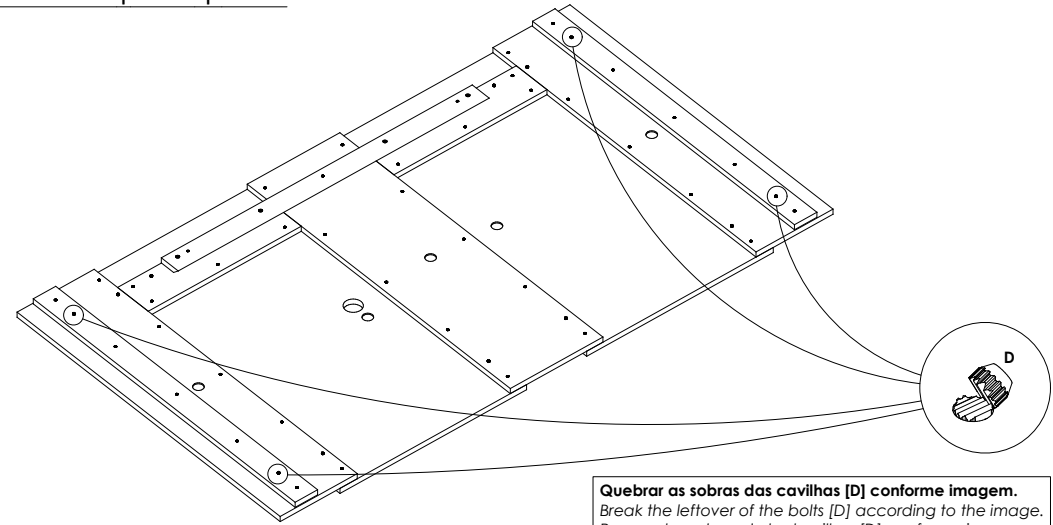

Quebrar as sobras das cavilhas [D] conforme imagem. Break the leftover of the bolts [D] according to the image. Romper las sobras de los tornillos [D] conforme imagen.

4º PASSO | STEP | PASO

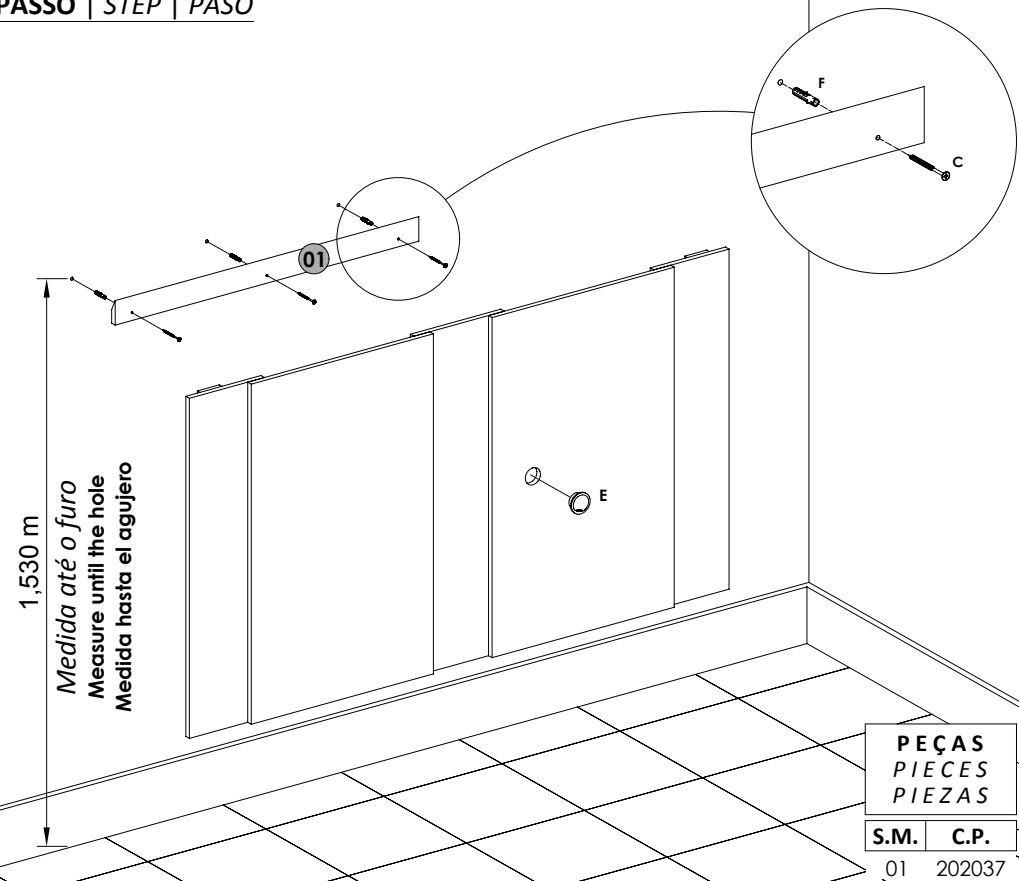

1,530 m
Medida até o furo
Measure until the hole
Medida hasta el agujero

PEÇAS
PIECES
PIEZAS

S.M.	C.P.
01	202037