

Glamy

Rodovia RS 122 - Bom
Princípio - RS - Brasil
Fone: +55 (51) 3534 8000
at@glamy.net - www.glamy.net

REF.:

G26750 Branco

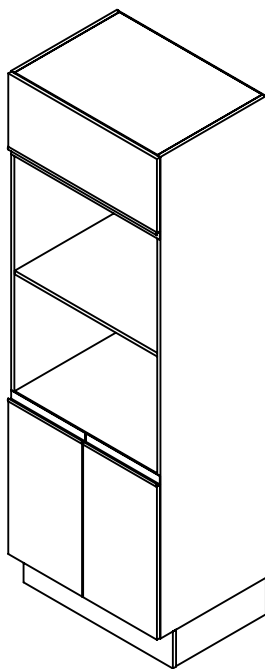

DIMENSÕES: (mm)

698x2100x580

(LARG. x ALTURA x PROF.)

Os painéis traseiros (costas) fixam a estrutura. Assegure-se de que a estrutura tenha ângulos retos (90°), antes de pregar os painéis. Pelo contrário o móvel não ficará firme.

ENGLISH: The BACK Panels are responsible for holding the frame. This is the reason the structure must be assembled at right angles (90°) BEFORE nailing the back panel in place.

ESPAÑOL: Los paneles traseros fijan la estructura. Asegúrate de que la estructura tenga ángulos rectos (90 grados) ANTES de colocar los clavos del panel. De lo contrario el mueble quedará inclinado.

FRANÇAISE: C'est le dos qui maintient la structure. Il est donc important que la structure soit d'aplomb (angles à 90 degrés) avant de commencer à clouer le dos. Dans le cas contraire, le meuble ne sera pas stable.

Parabéns pela aquisição de um produto de qualidade, presente em mais de 60 países, nos 5 continentes. Antes de iniciar a montagem confira todos os componentes com a lista de peças ao lado. Em caso de dúvidas procure a loja em que efetuou a compra. Observe atentamente as instruções e siga rigorosamente as etapas de montagem. Com o uso não esqueça de apertar os parafusos periodicamente.

ENGLISH: Congratulations for your purchase. This is a fine-quality product sold in over sixty countries. Please check all components before assembly. Follow the assembly instructions carefully. Be sure to regularly tighten the screws.

ESPAÑOL: Felicitaciones! Usted acaba de adquirir un producto de alta calidad, presente en más de sesenta países en los cinco continentes. Antes de empezar el armado, asegúrese de que estén todos los componentes de la Lista. Si tiene dudas, diríjase a la tienda en que hizo la compra. Observe atentamente las instrucciones y siga rigurosamente las etapas del montaje. Ajuste los tornillos regularmente.

FRANÇAISE: Nos félicitations pour l'achat d'un produit haut de gamme, présent dans plus d'une soixante de pays dans les cinq continents. Avant de commencer le montage, vérifiez tous les composants à l'aide de la liste de pièces. En cas de doute, cherchez le magasin ou vous avez fait l'acquisition. Observez les instructions avec attention et suivez soigneusement chaque étape du montage. Avec l'usage, n'oubliez pas de resserrer les vis de temps en temps.

Cuidados com o móvel:

Com o intuito de garantir a sua satisfação e confirmar o nosso compromisso com a qualidade, queremos que o Senhor(a), leia atentamente nossas recomendações para com o cuidado de seu móvel.

1. Proteja-o da incidência direta da luz solar.
2. Evite colocá-lo próximo de estufas ou saídas de ar condicionado.
3. Não deixe em lugar úmido e não o exponha às intempéries.
4. Evite objetos pontiagudos sobre a sua superfície.
5. Para movimentar o móvel de lugar, carregue-o, não empurre-o nem arraste-o.
6. Mantenha o móvel sempre nivelado para garantir o bom funcionamento das portas e gavetas.
7. Fixe as costas observando bem o esquadro e colocando a quantidade correta de pregos.
8. Não fique de pé sobre os assentos das cadeiras.
9. Não incline-se para trás balançando as cadeiras sobre as pernas traseiras.
10. Evite utilizar as travessas das cadeiras como apoio dos pés.

Feramentas usadas para montagem:

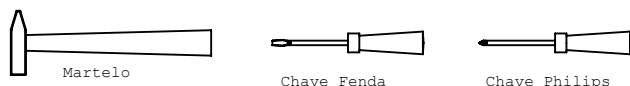

Martelo

Chave Fenda

Chave Philips

Cod.	IT	Descrição	Medidas	QT
2426750009052	1	2426750-15 LATERAL ESQ	15X495x1950	1
2426750009014	2	2426750-11 LATERAL DIR	15X495x1950	1
2426750009021	3	2426750-12 BASE	15X489x668	1
2426750009038	4	2426750-31 TAMPO	15X489x668	1
2426750009182	5	2426750-28 PRATELEIRA	15X489x668	1
2426750009281	6	2426750-08 PRATELEIRA TAMPO	15X489x668	3
2426750009199	7	2426750-04 COSTA MENOR	03X322X683	3
2426750009045	8	2426750-19 COSTA MAIOR	3x487x683	2
2424750009164	9	2426750-16 RODAPE FRONTAL	15X150X698	1
2424200009072	10	2426750-17 RODAPE LATERAL	15X150X422	1
	11	2426750-32 PORTA INF DIR	.	1
	12	2426750-10 PORTA INF ESQ	.	1
	13	2426750-22 PORTA SUP DIR	.	1

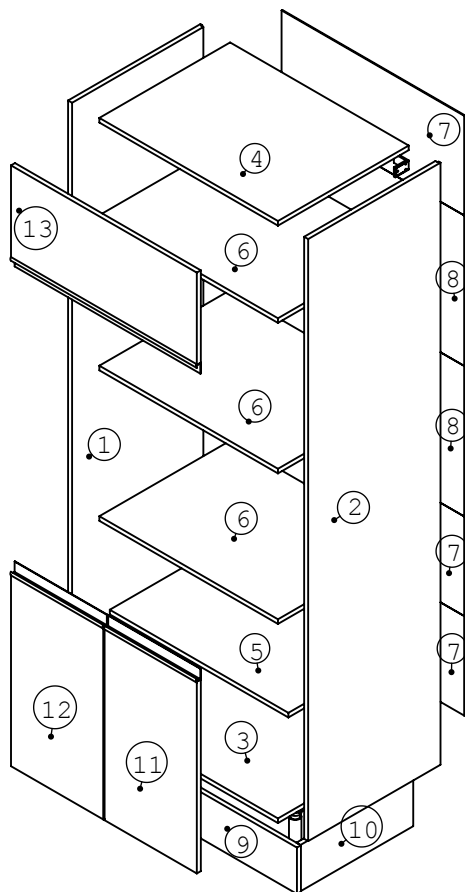

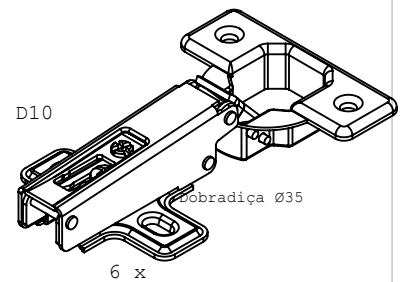
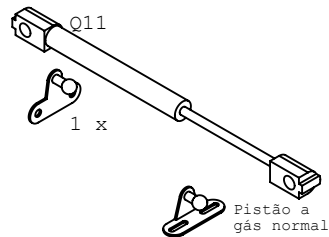
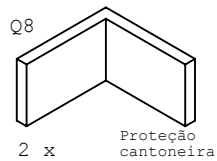
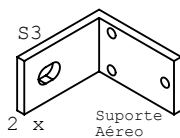
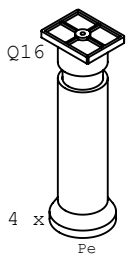
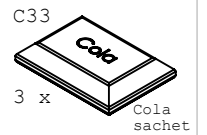
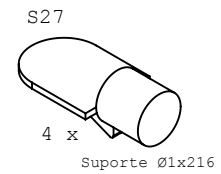
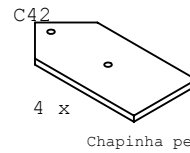
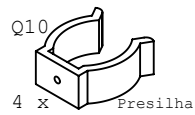
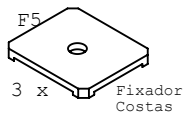
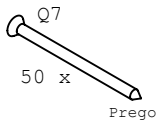
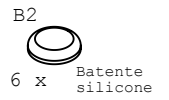
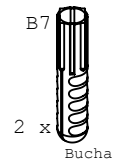
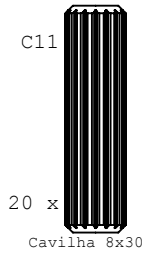
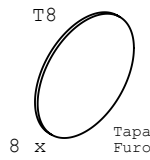
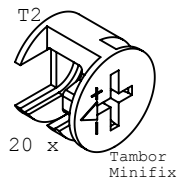
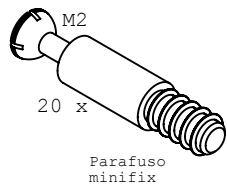
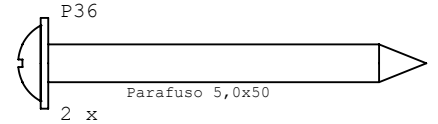
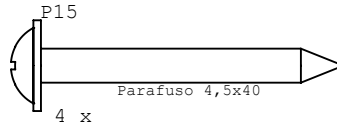
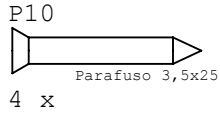
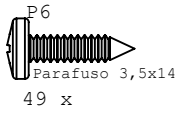

Glamy

Rodovia RS 122 - Bom
Princípio - RS - Brasil
Fone: +55 (51) 3534 8000
at@glamy.net - www.glamy.net

REF.:



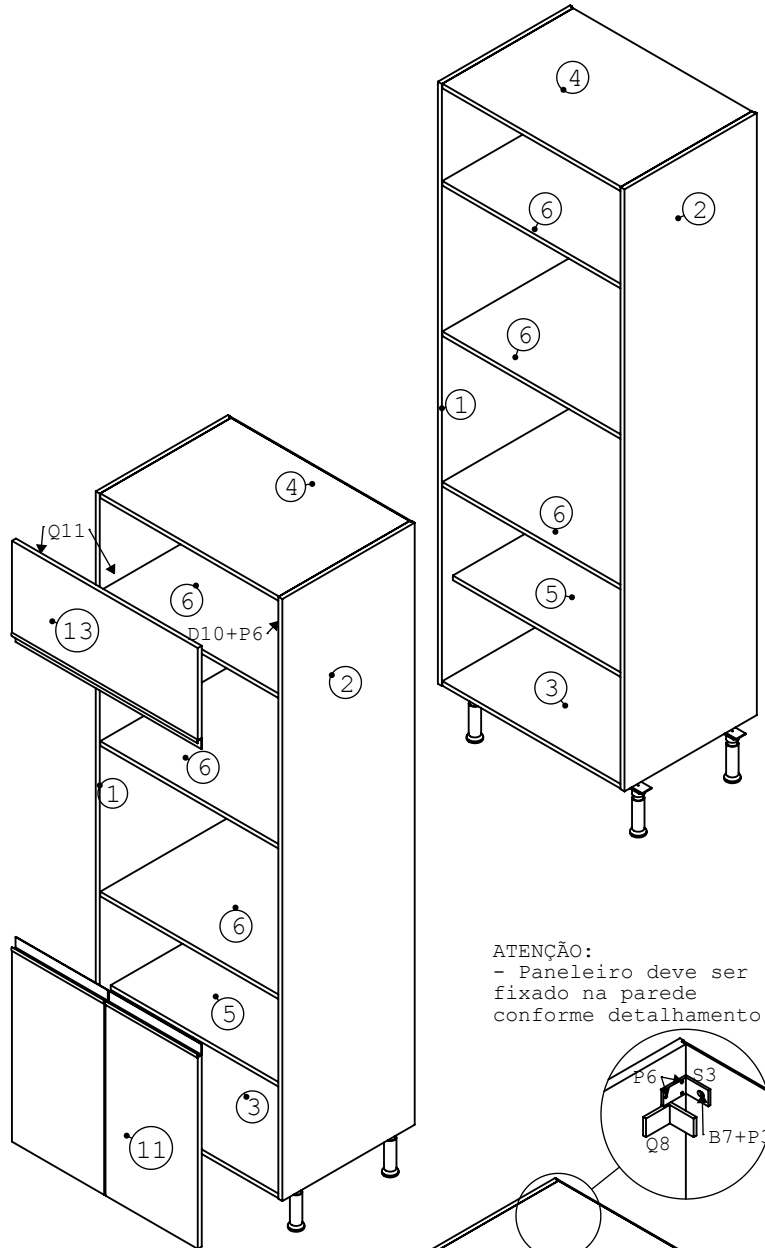
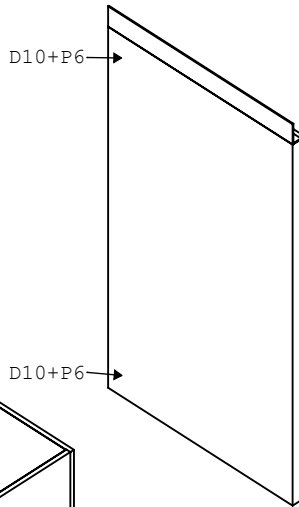
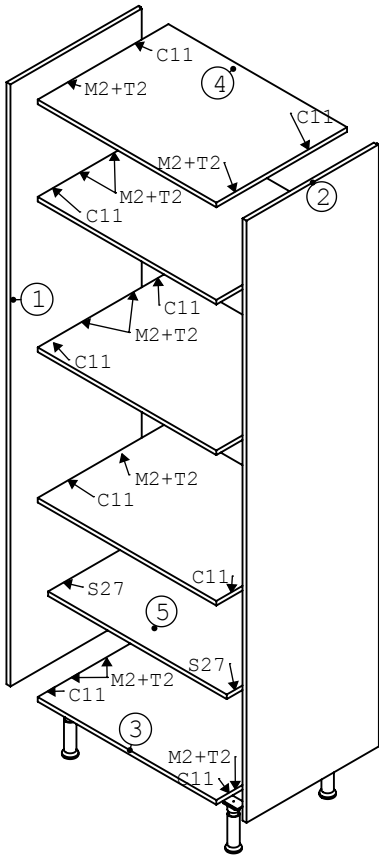



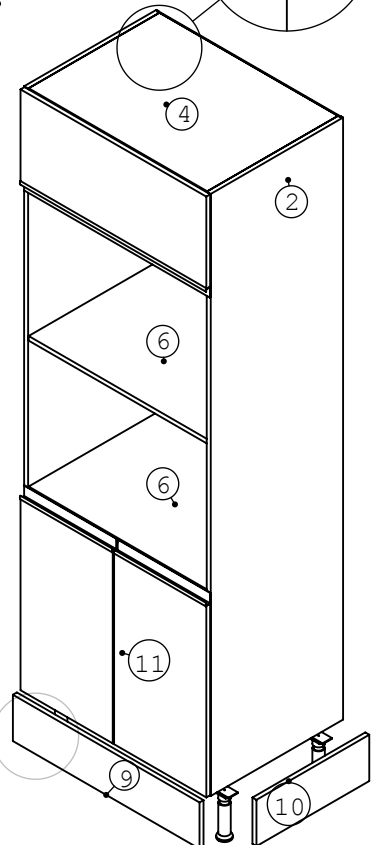
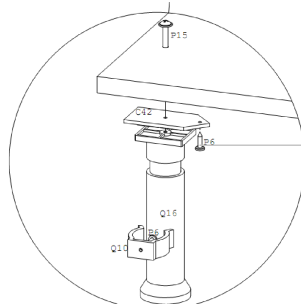
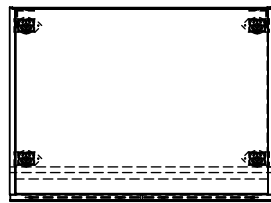
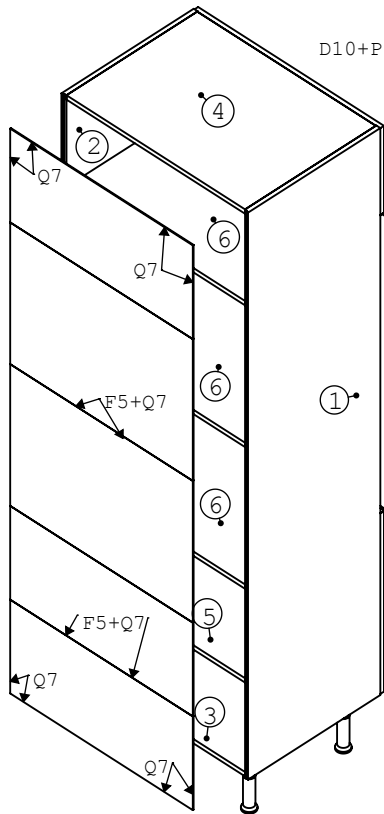
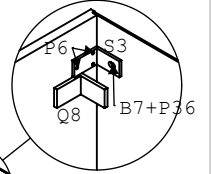

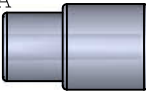
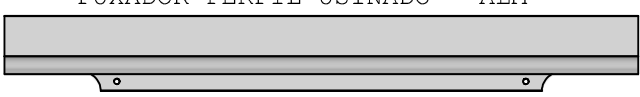
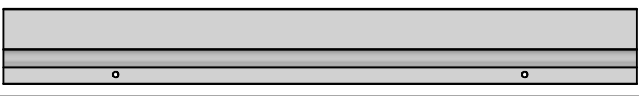
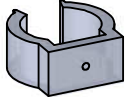

G26750 Branco

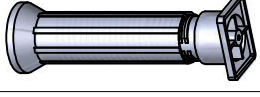
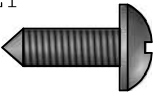
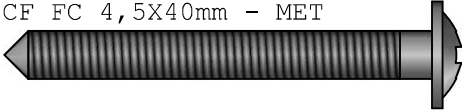
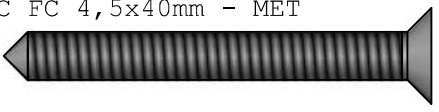

ATENÇÃO:
- Paineleiro deve ser
fixado na parede
conforme detalhamento.

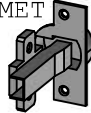

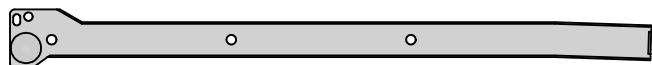

IND	DESCRIÇÃO	QT
A	TAMBOR MINIFIX Ø15mm - MET 	12
B	SUORTE PRATELEIRA 8X7 - PLA 	4
C	PUXADOR PERFIL USINADO - ALM 	2
D	PUXADOR PERFIL - ALM 	3
E	PRESILHA PE - PLA 	7
F	PREGO 10x10 - MET 	24
G	PINO MINIFIX 6x35mm - MET 	12
H	PE PLASTICO 150mm - PRETO - PLA 	5
I	PARAFUSO CP FC 3,5X14mm - MET 	70
J	PARAFUSO CF FC 4,5X40mm - MET 	5
K	PARAFUSO CC FC 4,5x40mm - MET 	2
L	PARAFUSO CC FC 3x12mm - MET 	16
M	PARAFUSO CC FC 3,5x25mm - MET 	41
N	KIT_CONECTORES_90 - PLA 	2
O	DOBRADIÇA SOBRE. POSI. TOTAL 35mm - MET 	6
P	Cavilha 8x30mm - MAD 	14
Q	CORREDIÇA NORMAL 400 mm - MET 	2
R	CHAPINHA PE - PRETO - PLA 	5
S	BATENTE SILICONE 2mm - PLA 	10

Cuidados com o móvel:

Com o intuito de garantir a sua satisfação e confirmar o nosso compromisso com a qualidade, queremos que o Senhor(a), leia atentamente nossas recomendações para com o cuidado de seu móvel.

1. Proteja-o da incidência direta da luz solar.
2. Evite colocá-lo próximo de estufas ou saídas de ar condicionado.
3. Não deixe em lugar úmido e não o exponha às intempéries.
4. Evite objetos pontiagudos sobre a sua superfície.
5. Para movimentar o móvel de lugar, carregue-o, não empurre-o nem arraste-o.
6. Mantenha o móvel sempre nivelado para garantir o bom funcionamento das portas e gavetas.
7. Atentar para que a montagem seja feita no esquadro e nivelada;
8. Não fique de pé sobre os assentos das cadeiras.
9. Não incline-se para trás balançando as cadeiras sobre as pernas traseiras.
10. Evite utilizar as travessas das cadeiras como apoio dos pés.
11. Utilizaras ferramentas para a montagem com cuidado.
12. Não usar produtos abrasivos.
13. Forrar o chão com o papelão das embalagens.
14. Separe as peças e ferragens de maneira organizada.

Certificado de Garantia:

Será de 90 dias o prazo para defeitos aparentes e de fácil constatação, contados da data de instalação. Será de três (03) meses a garantia do móvel por defeitos de fabricação, ressalvadas condições normais de uso e as demais condições do presente certificado, contados da data da emissão da nota fiscal.

IMPORTANTE:

- A execução da montagem deve ser realizado por 2 profissionais especializados.
- As ferramentas para montagem não acompanham o produto.

IT	DESCRIÇÃO:	ESP	LARG	COMP	MAT.	QT	BRANCO
01	UNIAO COSTAS 785mm	6	20	785	PLA	1	-
02	UNIAO COSTAS 368mm	6	20	368	PLA	1	2070037009008
03	TIRA MENOR	15	73	368	MDF	1	242412400905
04	TIRA FRONTAL	15	105	368	MDF	1	242412400904
05	TIRA	15	50	785	MDF	2	242412400924
06	RODAPÉ FRONTAL	15	150	1198	MDF	1	2424120009060
07	RODAPE LAT	15	150	422	MDF	2	2424200009072
08	PRATELEIRA MÓVEL	15	393	785	MDF	1	242412400913
09	PORTA	15	395	293	MDF	1	2424124011100
10	PORTA	15	395	621	MDF	2	2426800011134
11	MONTANTE	15	50	595	MDF	1	242412400903
12	LATERAL GAV 90	16	90	380	PLA	4	2070200180053
13	LATERAL ESQ	15	491	660	MDF	1	242412400909
14	LATERAL DIR	15	491	660	MDF	1	242412400908
15	FUNDO GAV	3	322	395	MDF	2	2424124009A6
16	FRENTE GAV R 25mm	15	123	393	MDF	2	2424124011117
17	DIVISORIA	15	489	645	MDF	1	242412400901
18	COSTA GAV 90	14	90	309	PLA	2	2070200180367
19	COSTA	3	321	1188	MDF	2	2424124009B5
20	BASE	15	489	1168	MDF	1	242412400902

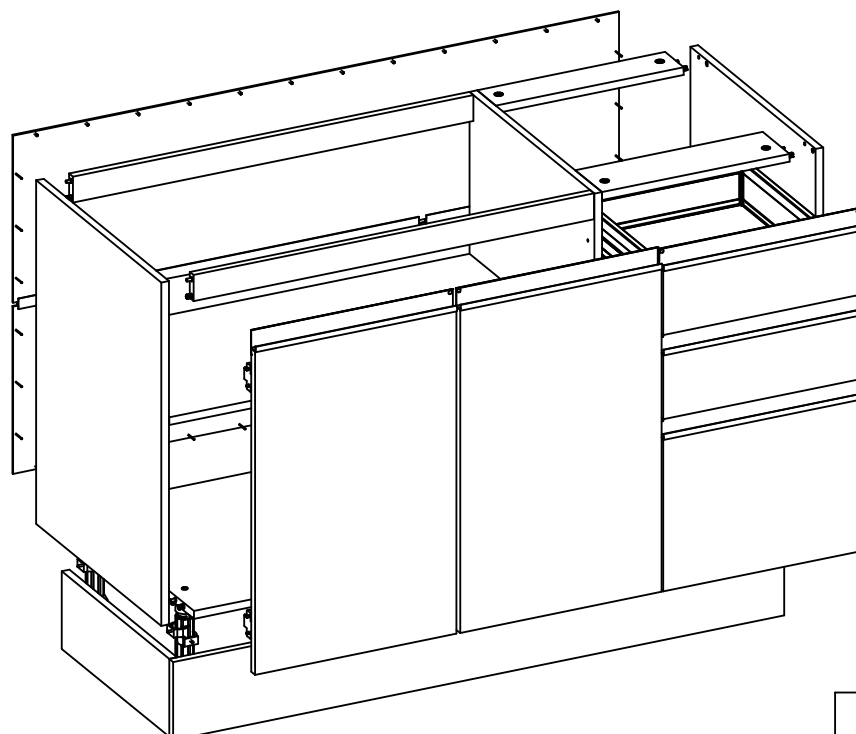

Larg.	Prof.	Alt.
1198	5103	810

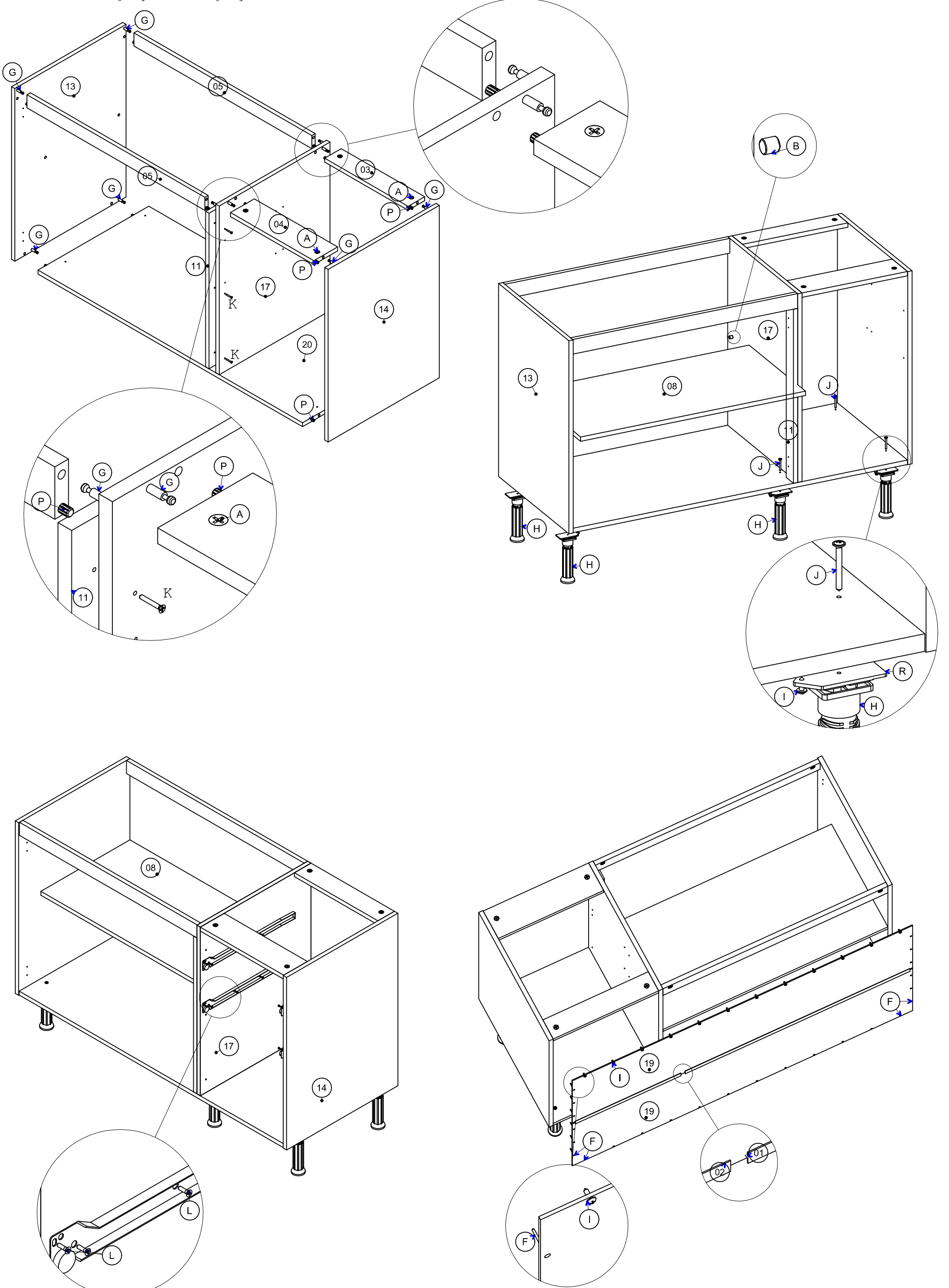

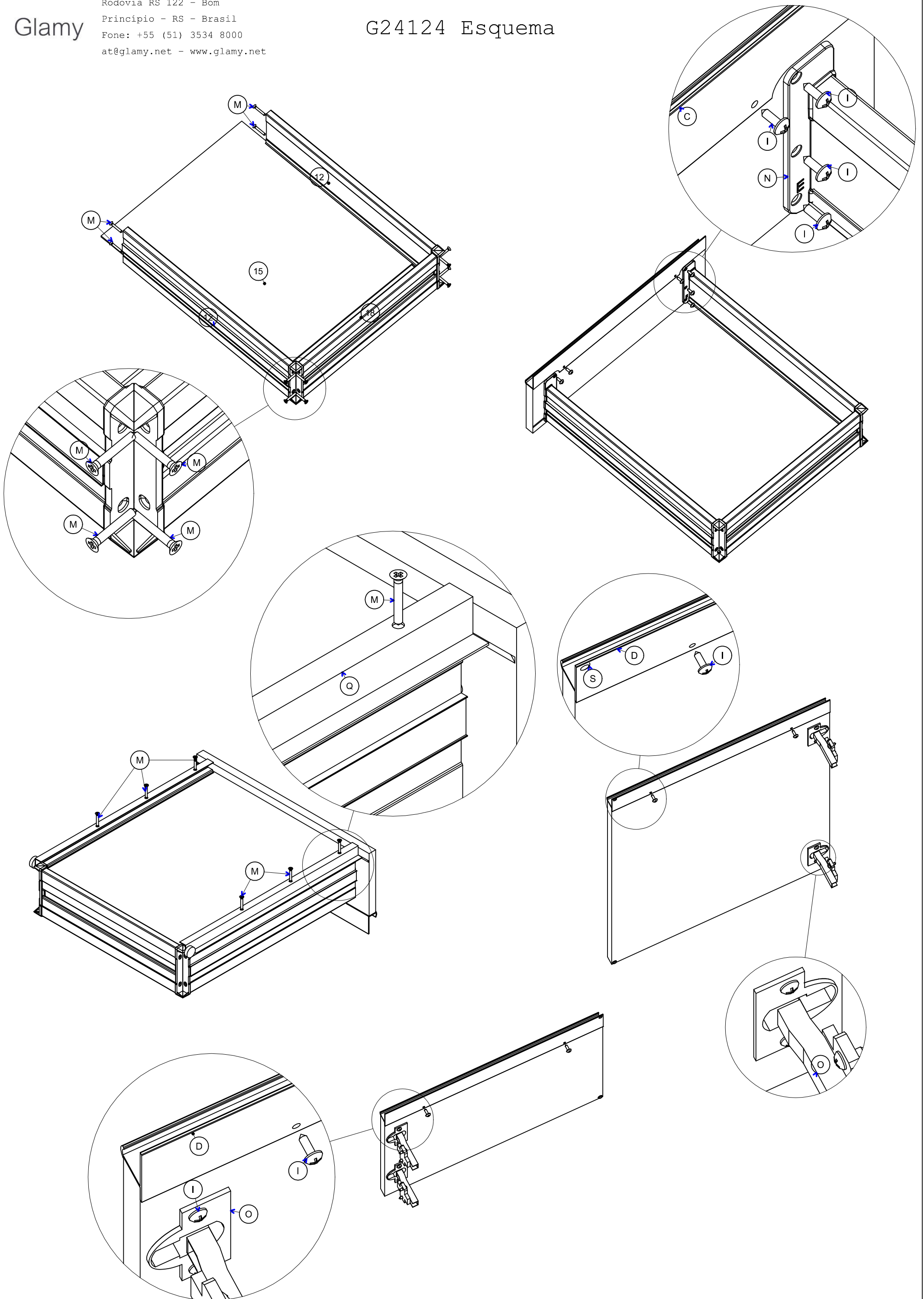

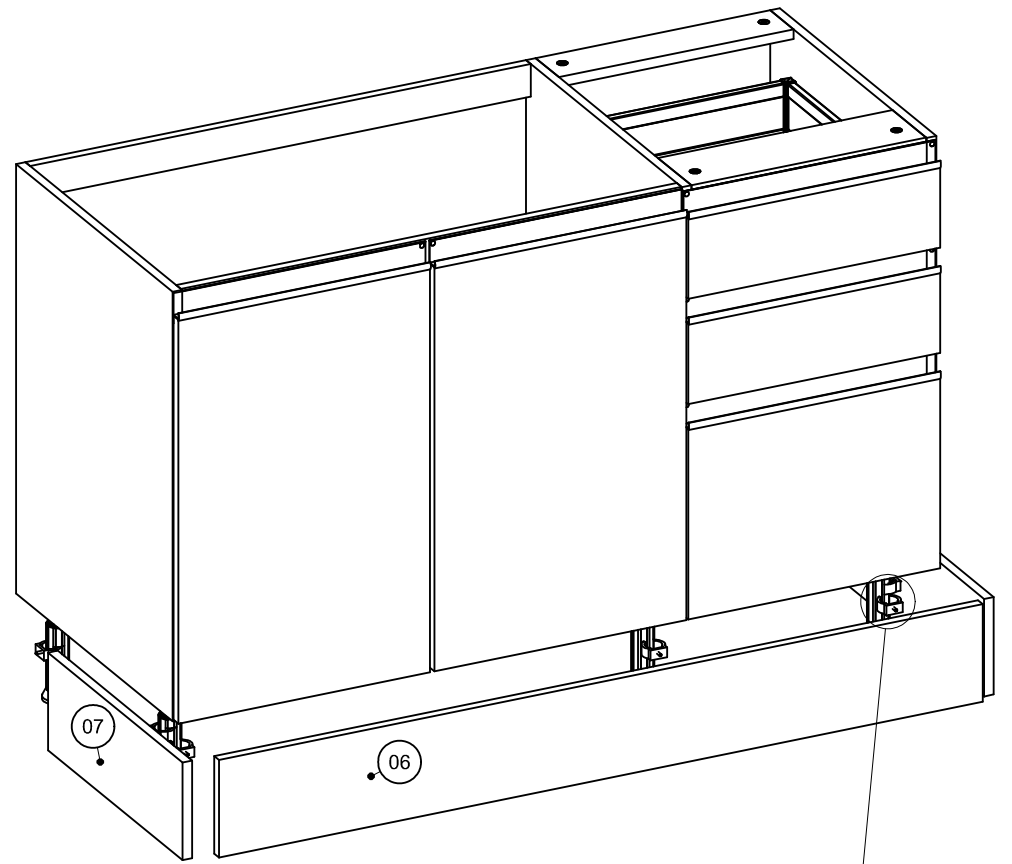
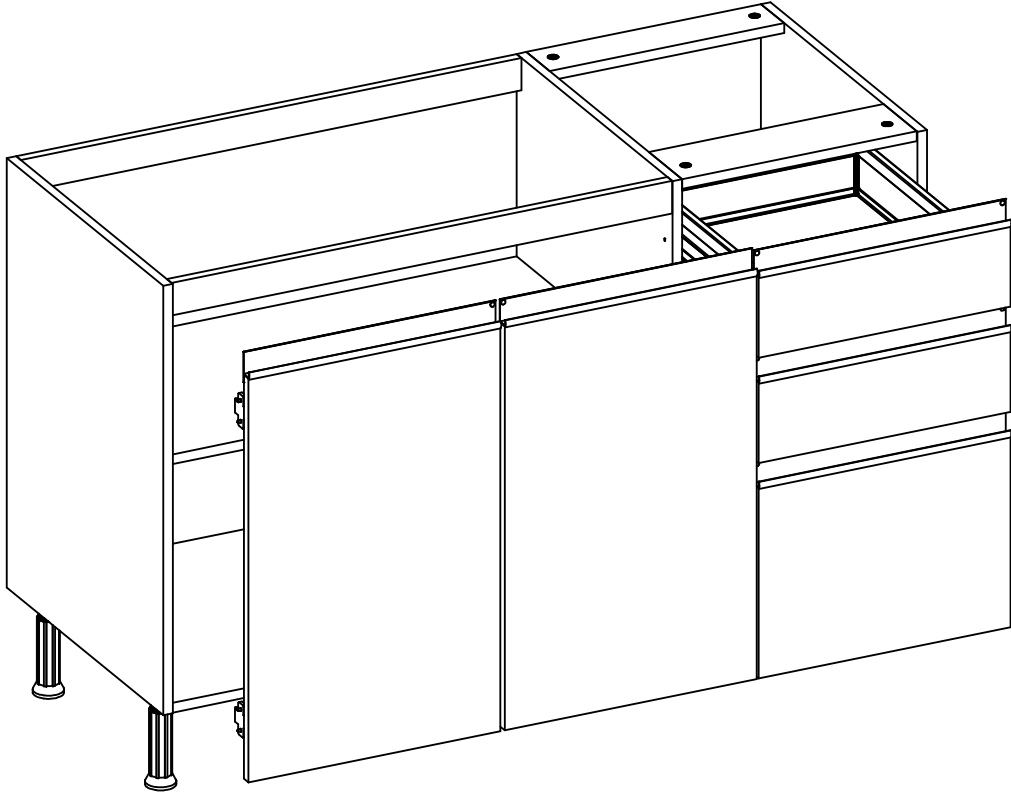

ATENÇÃO;
 - Fixar as presilhas no rodapé
 e depois encaixar o rodapé no pé.

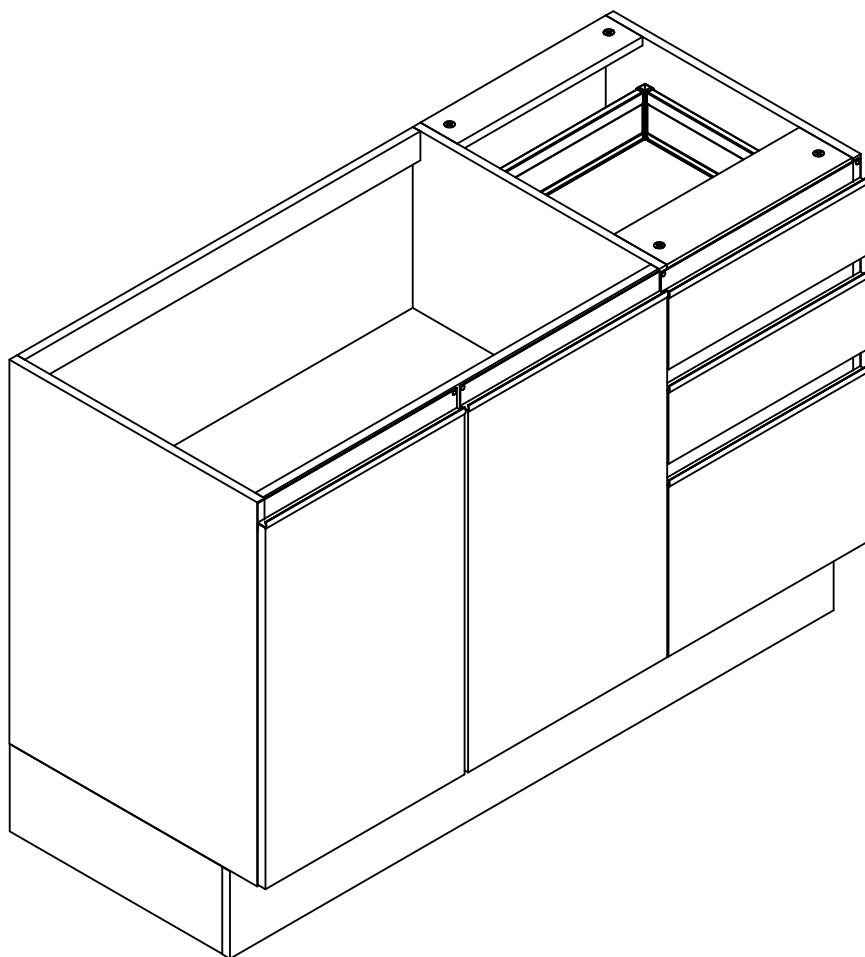
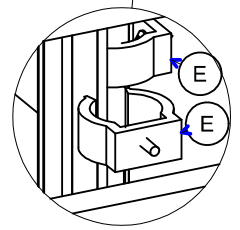

Glamy

Rodovia RS 122 - Bom
Princípio - RS - Brasil
Fone: +55 (51) 3534 8000
at@glamy.net - www.glamy.net

REF.:

G25127 Gold

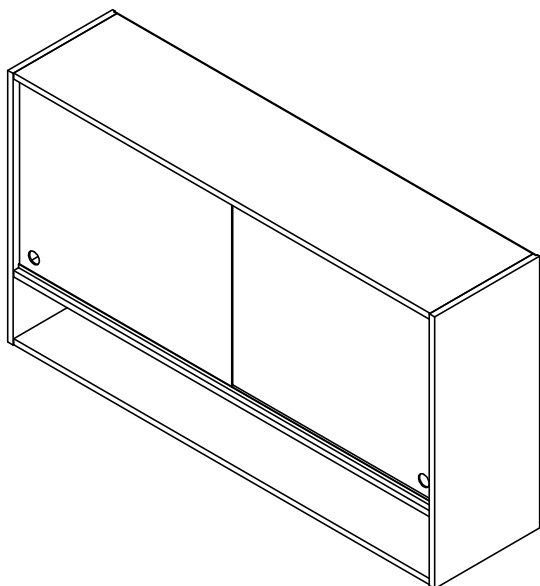

DIMENSÕES: (mm)

1198x660x295

(LARG. x ALTURA x PROF.)

Os painéis traseiros (costas) fixam a estrutura. Assegure-se de que a estrutura tenha ângulos retos (90°), antes de pregar os painéis. Pelo contrário o móvel não ficará firme.

ENGLISH: The BACK Panels are responsible for holding the frame. This is the reason the structure must be assembled at right angles (90°) BEFORE nailing the back panel in place.

ESPAÑOL: Los paneles traseros fijan la estructura. Asegúrate de que la estructura tenga ángulos rectos (90 grados) ANTES de colocar los clavos del panel. De lo contrario el mueble quedará inclinado.

FRANÇAISE: C'est le dos qui maintient la structure. Il est donc important que la structure soit d'aplomb (angles à 90 degrés) avant de commencer à clouer le dos. Dans le cas contraire, le meuble ne sera pas stable.

Parabéns pela aquisição de um produto de qualidade, presente em mais de 60 países, nos 5 continentes. Antes de iniciar a montagem confira todos os componentes com a lista de peças ao lado. Em caso de dúvidas procure a loja em que efetuou a compra. Observe atentamente as instruções e siga rigorosamente as etapas de montagem. Com o uso não esqueça de apertar os parafusos periodicamente.

ENGLISH: Congratulations for your purchase. This is a fine-quality product sold in over sixty countries. Please check all components before assembly. Follow the assembly instructions carefully. Be sure to regularly tighten the screws.

ESPAÑOL: Felicitaciones! Usted acaba de adquirir un producto de alta calidad, presente en más de sesenta países en los cinco continentes. Antes de empezar el armado, asegúrese de que estén todos los componentes de la Lista. Si tiene dudas, diríjase a la tienda en que hizo la compra. Observe atentamente las instrucciones y siga rigurosamente las etapas del montaje. Ajuste los tornillos regularmente.

FRANÇAISE: Nos félicitations pour l'achat d'un produit haut de gamme, présent dans plus d'une soixante de pays dans les cinq continents. Avant de commencer le montage, vérifiez tous les composants à l'aide de la liste de pièces. En cas de doute, cherchez le magasin ou vous avez fait l'acquisition. Observez les instructions avec attention et suivez soigneusement chaque étape du montage. Avec l'usage, n'oubliez pas de resserrer les vis de temps en temps.

Cuidados com o móvel:

Com o intuito de garantir a sua satisfação e confirmar o nosso compromisso com a qualidade, queremos que o Senhor(a), leia atentamente nossas recomendações para com o cuidado de seu móvel.

1. Proteja-o da incidência direta da luz solar.
2. Evite colocá-lo próximo de estufas ou saídas de ar condicionado.
3. Não deixe em lugar úmido e não o exponha às intempéries.
4. Evite objetos pontiagudos sobre a sua superfície.
5. Para movimentar o móvel de lugar, carregue-o, não empurre-o nem arraste-o.
6. Mantenha o móvel sempre nivelado para garantir o bom funcionamento das portas e gavetas.
7. Fixe as costas observando bem o esquadro e colocando a quantidade correta de pregos.
8. Não fique de pé sobre os assentos das cadeiras.
9. Não incline-se para trás balançando as cadeiras sobre as pernas traseiras.
10. Evite utilizar as travessas das cadeiras como apoio dos pés.

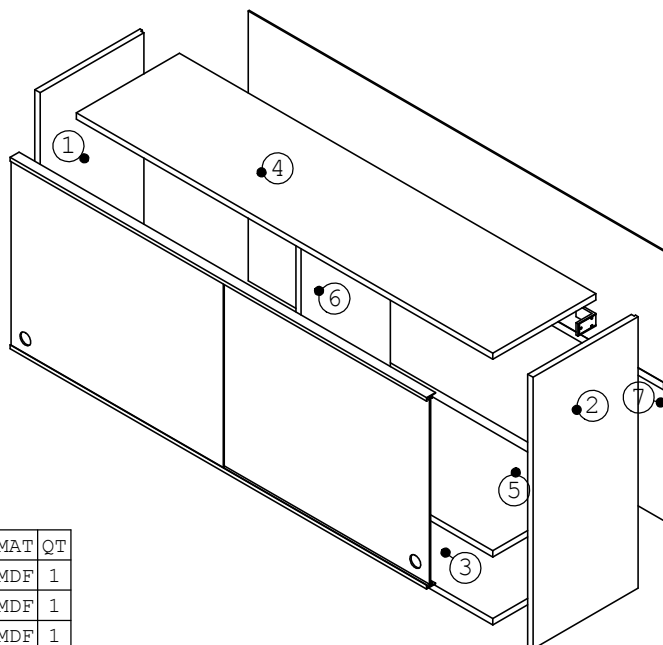

COD	IT	DESCRIÇÃO	DIMENSÃO	MAT	QT
2425127091010	1	2425127-01 LATERAL ESQ	15x295x660	MDF	1
2425127091027	2	2425127-02 LATERAL DIR	15x295x660	MDF	1
2425127091041	3	2425127-03 BASE	15x289x1168	MDF	1
2425125091050	4	2425127-04 TAMPO	15x289x1168	MDF	1
2425125091029	5	2425127-05 TAMPO INTERM	15x289x1168	MDF	1
2425125091074	6	2425127-06 DIVISORIA	15x250x465	MDF	1
2425121009042	7	2425127 COSTA MAIOR	3x480x1183	MDF	2
	8	25127 VIDRO ESQ	.	Vid	1
	9	25127 VIDRO DIR	.	Vid	1
	10	Perfil 1168	1168	ABS	2
	13	568mm União costa	576	ABS	2

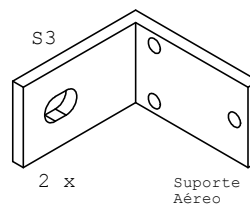
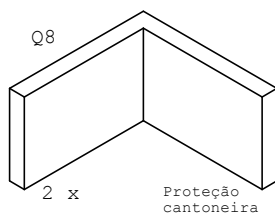
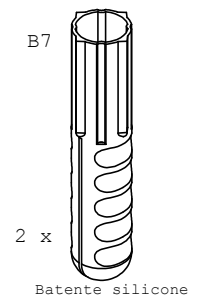
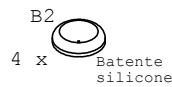
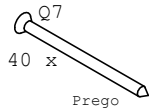
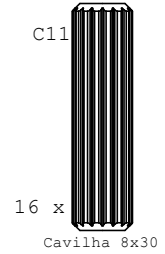
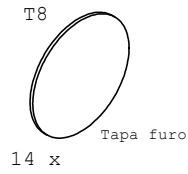
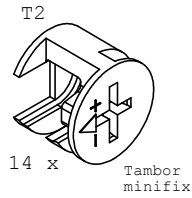
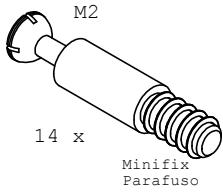
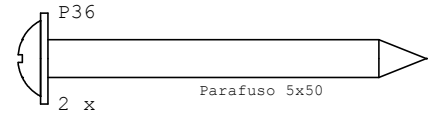
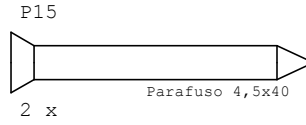
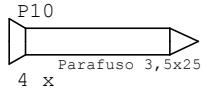
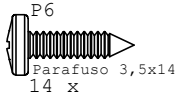

Glamy







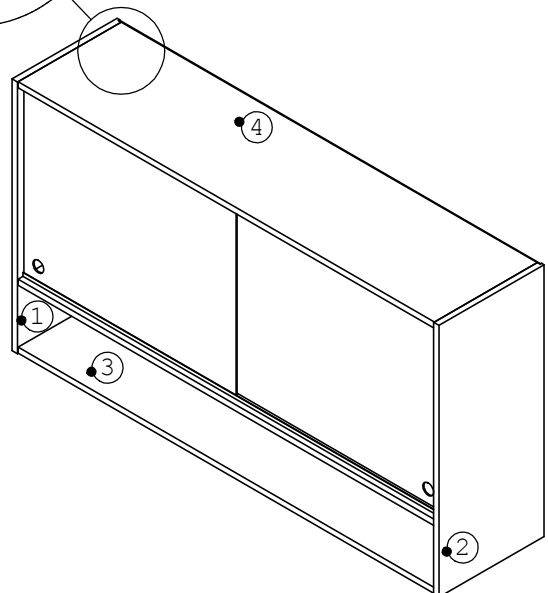
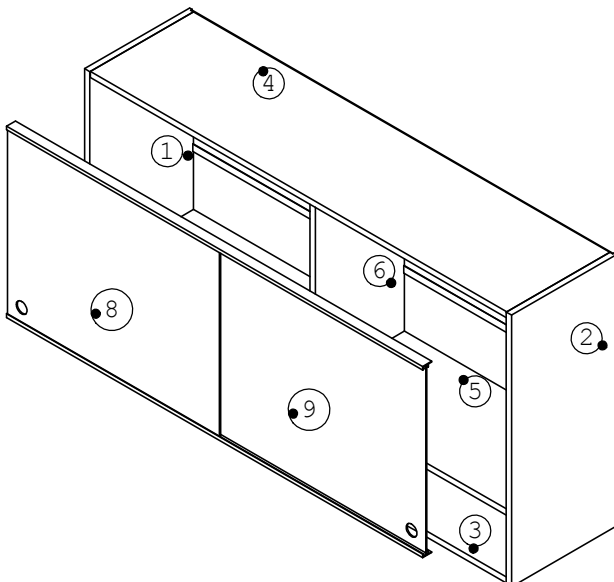
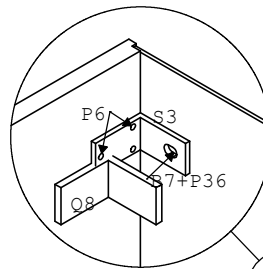
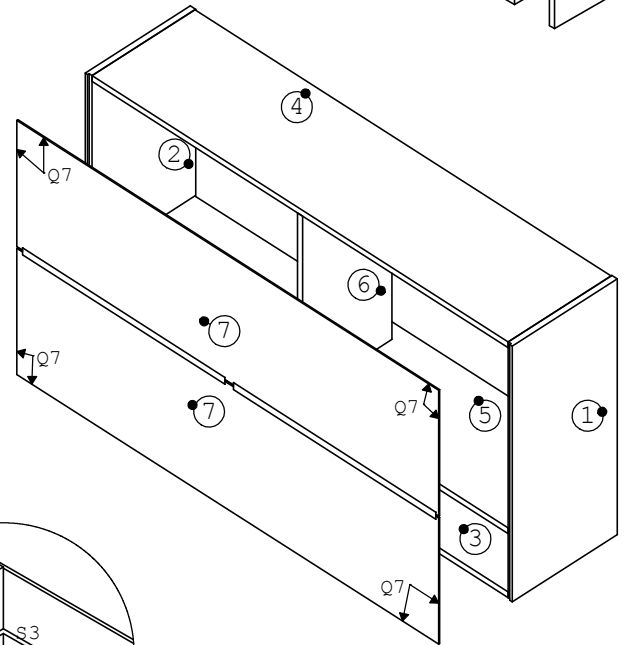
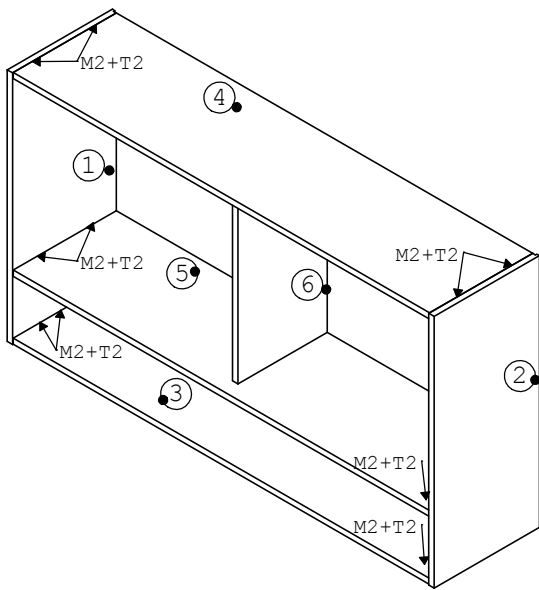
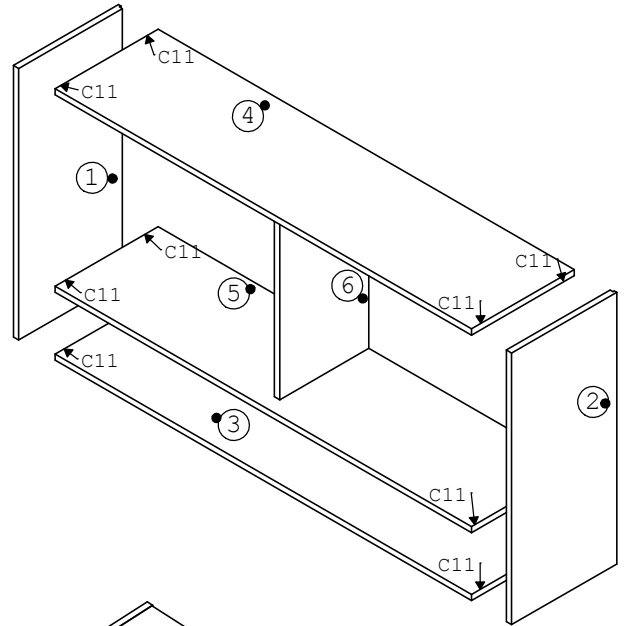
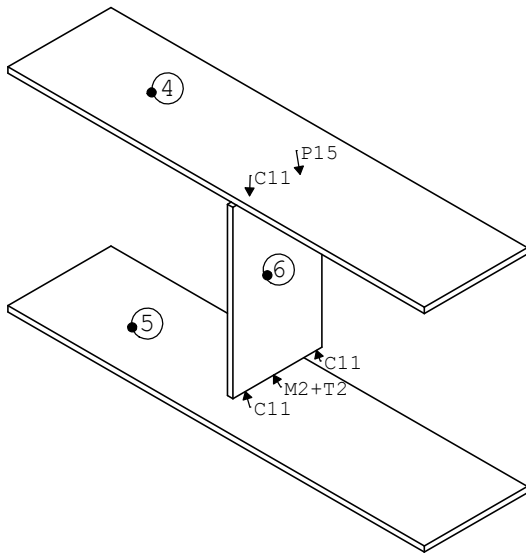



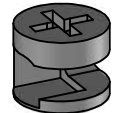

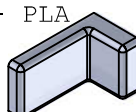

Rodovia RS 122 - Bom
Principio - RS - Brasil
Fone: +55 (51) 3534 8000
at@glamy.net - www.glamy.net

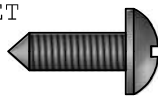
REF.:

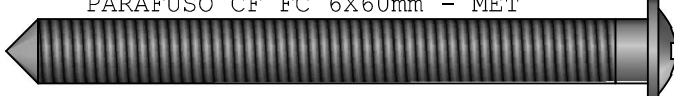
G25127 Gold





IND	DESCRIÇÃO	QT
A	TAPA FURO 18mm - 1 - PLA 	8
B	TAMBOR MINIFIX Ø15mm - MET 	8
C	SUPORTE FIXAÇÃO AEREO 54x27x27mm - MET 	2
D	PUXADOR PERFIL 795mm - ALM 	1
E	PROTEÇÃO PARA SUPORTE 56x30x30mm - PLA 	2
F	PREGO 10x10 - MET 	22
G	PORCA M4 - MET 	4
H	PISTÃO - 	1
I	PINO MINIFIX 6x35mm - MET 	8
J	PARAFUSO CP FC 3,5X14mm - MET 	12
K	PARAFUSO CF FC RS SP 3.5X22mm - MET 	4
L	PARAFUSO CF FC 6X60mm - MET 	2
M	PARAFUSO CC FC 3,5x25mm - MET 	2
N	DOBRADIÇA SOBRE. POSI. TOTAL 35mm - MET 	2
O	Cavilha 8x30mm - MAD 	8
P	BUCHA Ø8mm - PLA 	2
Q	BATENTE SILICONE 2mm - PLA 	2

Cuidados com o móvel:

Com o intuito de garantir a sua satisfação e confirmar o nosso compromisso com a qualidade, queremos que o Senhor(a), leia atentamente nossas recomendações para com o cuidado de seu móvel.

1. Proteja-o da incidência direta da luz solar.
2. Evite colocá-lo próximo de estufas ou saídas de ar condicionado.
3. Não deixe em lugar úmido e não o exponha às intempéries.
4. Evite objetos pontiagudos sobre a sua superfície.
5. Para movimentar o móvel de lugar, carregue-o, não empurre-o nem arraste-o.
6. Mantenha o móvel sempre nivelado para garantir o bom funcionamento das portas e gavetas.
7. Atentar para que a montagem seja feita no esquadro e nivelada;
8. Não fique de pé sobre os assentos das cadeiras.
9. Não incline-se para trás balançando as cadeiras sobre as pernas traseiras.
10. Evite utilizar as travessas das cadeiras como apoio dos pés.
11. Utilizaras ferramentas para a montagem com cuidado.
12. Não usar produtos abrasivos.
13. Forrar o chão com o papelão das embalagens.
14. Separe as peças e ferragens de maneira organizada.

Certificado de Garantia:

Será de 90 dias o prazo para defeitos aparentes e de fácil constatação, contados da data de instalação. Será de três (03) meses a garantia do móvel por defeitos de fabricação, ressalvadas condições normais de uso e as demais condições do presente certificado, contados da data da emissão da nota fiscal.

IMPORTANTE:

- A execução da montagem deve ser realizado por 2 profissionais especializados.
- As ferramentas para montagem não acompanham o produto.

IT	DESCRIÇÃO:	ESP	LARG	COMP	MAT.	QT	BRANCO	GOLD
01	TAMPO	15	289	768	MDF	1	2425803009056	242580309105
02	PORTA	15	289	793	MDF	1	-	-
03	LATERAL ESQ	15	291	330	MDF	1	2425803009094	242580309109
04	LATERAL DIR	15	291	330	MDF	1	2425803009018	242580309101
05	COSTA	3	320	788	MDF	1	2425803009049	2425803009049
06	BASE	15	289	768	MDF	1	2425802009026	242580209102

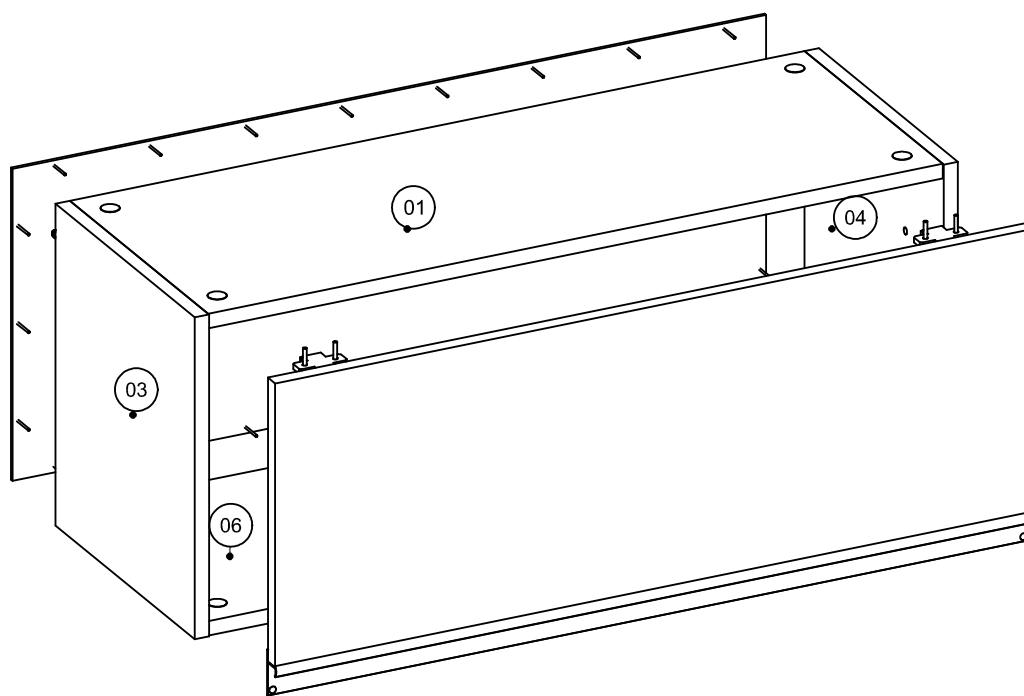

Larg.	Prof.	Alt.
798	310	330

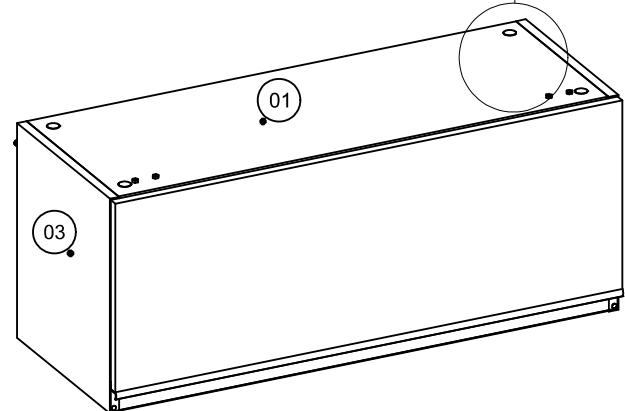
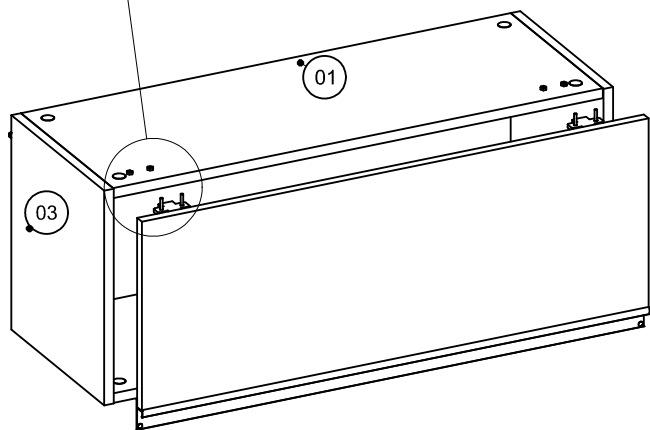
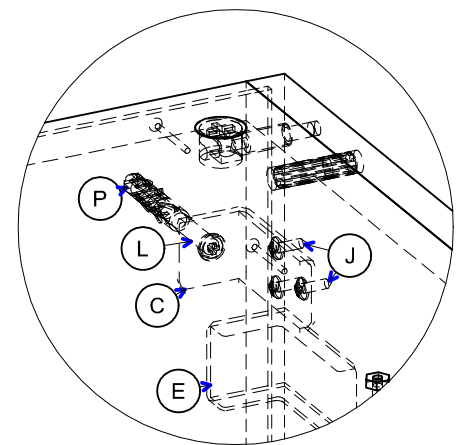
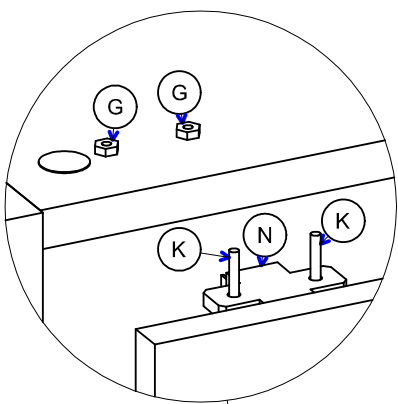
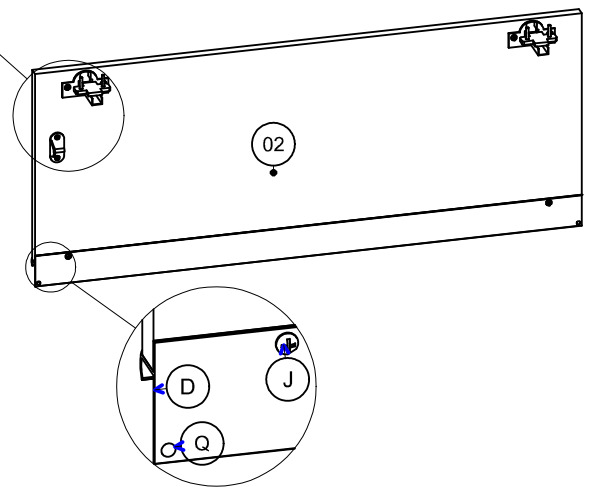
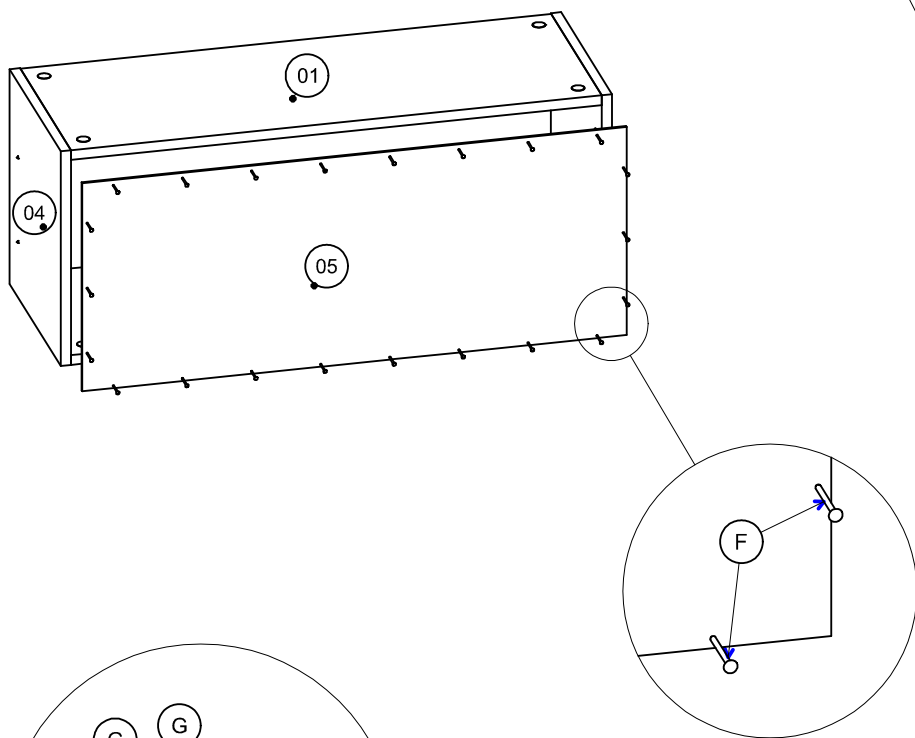
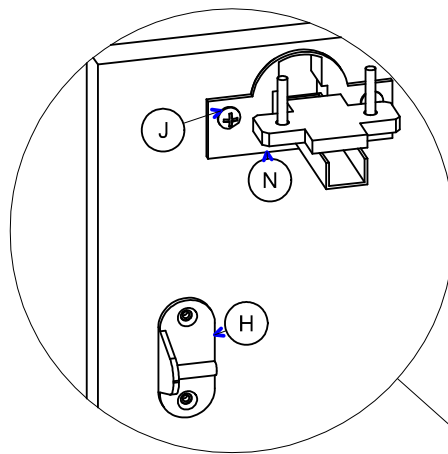
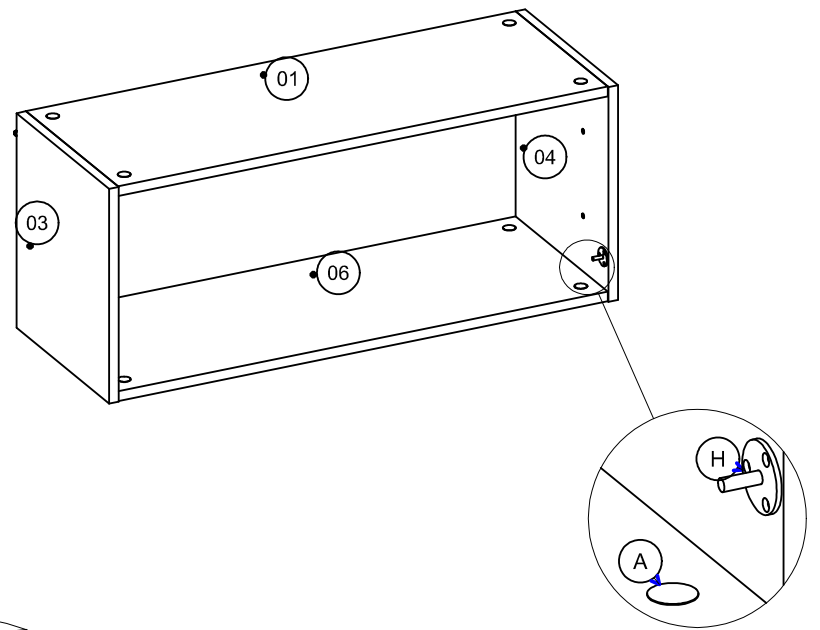
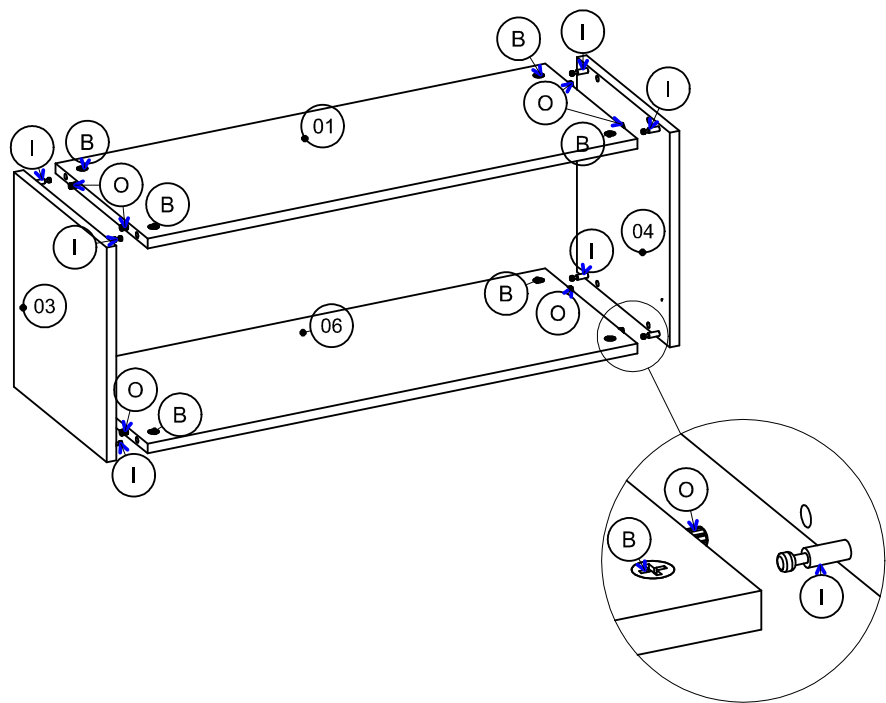

ATENÇÃO:
 - Para unir os módulos utilizar
 o parafuso CC FC 3,5x25.