



DEMÓBILE Indústria de Móveis Ltda.
Rua : Jurutau, 1350 - Pq. Industrial II.
Cep.: 86703-070
Arapongas - PR - Brasil
demobile@demobile.com.br

ATENÇÃO:

1. Ler atentamente toda a instrução antes de iniciar a montagem do móvel.
2. A montagem deverá ser feita em superfície limpa e plana, aconselhamos forrar o chão com a embalagem do produto a fim de não danificá-lo.
3. Os parafusos devem ser fixados utilizando parafusadeira.
4. Os parafusos devem ser apertados periodicamente.
5. Evitar batidas e contato com objetos cortantes.
6. Observar as cargas máximas suportadas de acordo com o desenho.

Montagem - Passo a Passo 71000



01

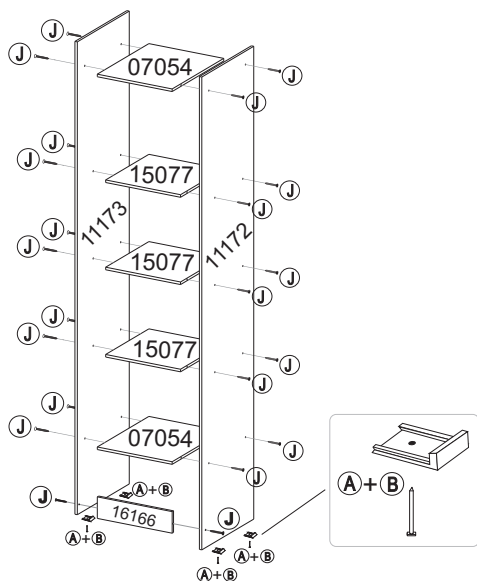

02

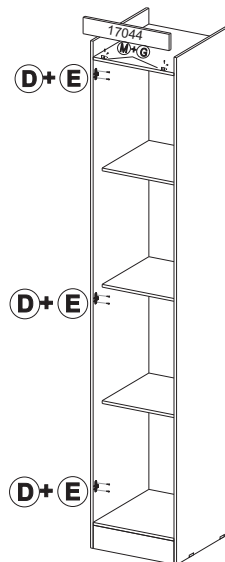

Para fixar um módulo ao outro,
use uma broca de 6 mm para atravessar
os pré furos do lado desejado.
Em seguida utilize os parafusos de União (I).



03

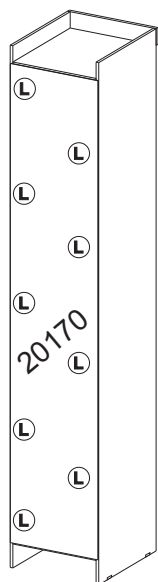

04

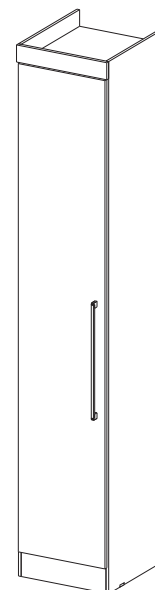



DEMÓBILE Indústria de Móveis Ltda.
Rua : Jurutau, 1350 - Pq. Industrial II.
Cep.: 86703-070
Arapongas - PR - Brasil
demobile@demobile.com.br

INSTRUÇÃO DE MONTAGEM / GUARDA ROUPA 1 PORTA MODENA - CÓD.: 71000
INSTRUCCIÓN DE MONTAJE / ROPERO 1 PUERTA MODENA - CÓD.: 71000
ASSEMBLY INSTRUCTION / WARDROBE 1 DOOR MODENA - CÓD.: 71000

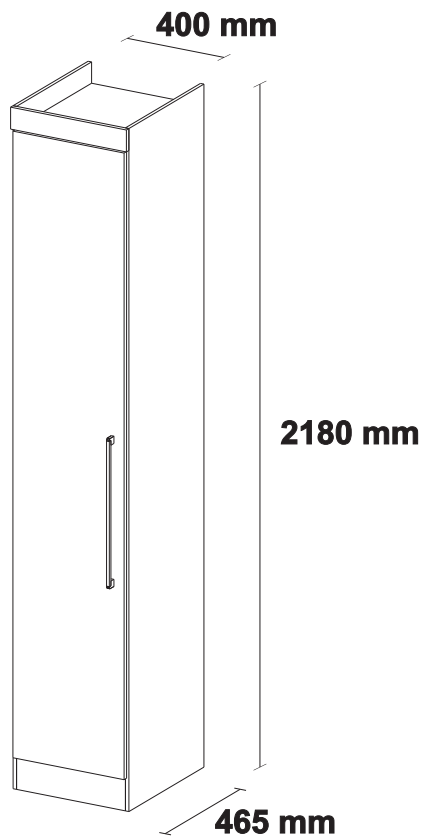

Carga Suportável

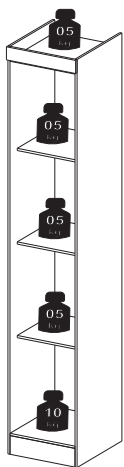

Carga Suportável
O peso máximo de carga informado no desenho ao lado refere-se a objetos distribuídos de maneira uniforme sobre toda área de contato da peça.

A FABRICANTE SÓ RESPONSABILIZA-SE PELAS PEÇAS DO PRODUTO.
A MONTAGEM INCORRETA ACARRETERÁ A PERDA DA GARANTIA E DA ASSISTÊNCIA.
DESTA FORMA, O PRODUTO DEVERÁ SER MONTADO POR PROFISSIONAL QUALIFICADO.

Ferramentas Necessárias (Não Fornecidas)

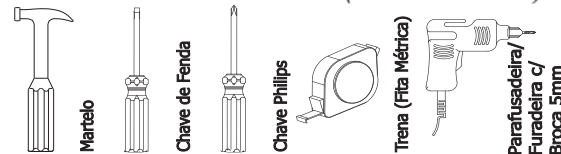

LIMPEZA E CONSERVAÇÃO

A limpeza do móvel deve ser efetuada **somente com pano macio e seco.**
Não utilizar produtos abrasivos ou similares, tais como:

- Cera;
- Alcool;
- Detergentes;
- Tinner;
- Lustra-móveis;
- etc.

Item	Descrição de Peças / Descripción de Piezas / Description Parts	Qty.	Dimensões (mm)
Avellã touch/Castanho fosco Toque avellana/Marrón mate Hazelnut touch/Matte brown			
11172/90	Lateral Direita / Costado Derecho / Right Sideways	01	2180x450x12
11173/90	Lateral Esquerda / Costado Izquierdo / Left Sideways	01	2180x450x12
07054/41	Chapéu Base / Base Tapa / Base Top Board	02	377x450x12
15077/41	Prateleira / Repisa / Shelf	03	377x377x12
16166/88	Rodapé Frontal / Rodapié Frontal / Skirting Board	01	377x100x12
17044/88	Rodateto / Protector Superior / Front Detail	01	401x70x15
14147/89	Porta / Puerta / Door	01	2000x385x15
20170/51	Traseiro / Trasero / Back Panel	01	2010x397x2,5
01128/41	Acessórios/ Accesorios / Accessories	01	-

A Prego/Clavo/Nail 12 x 12 mm - 04 unid.	B Sapata plástica/Apoyo plástico/Low shoes - 04 unid.	C Tapa Furo/ Tampa Furo / Cap - 13 unid.	D Calço / Suporte para bisagra/ 6mm Chock - 03 unid.	E Parafuso/Tornillo/Screw 4,0 x 12 mm - 12 unid.
F Puxador Allure 479x28x10 - 01 unid.	G Parafuso Flangeado/Tornillo/Screw 3,5 x 12 mm - 04 unid.	H Dobradilha/Bisagra/ 9mm Joints 03 unid.	I Parafuso/Tornillo/Screw União 6,0 x 22 - 04 unid.	J Parafuso/Tornillo/Screw 4,5 x 45 mm - 24 unid.
K Porca cilíndrica / Tuercas cilíndrica / Cylindrical nut 9 x 12 - 24 unid.	L Prego/Clavo/Nail 9 x 9 mm - 50 unid.	M Fixador 90 / Fijador 90 / To fix 90 - 02 un.		

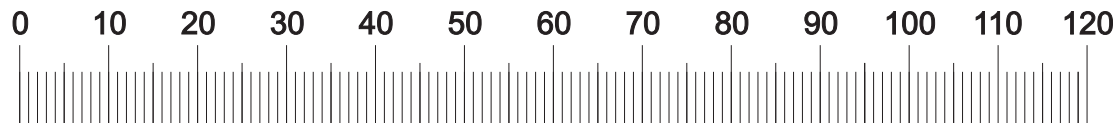

Medidas em mm