

**MONTAGEM
MONTAJE
ASSEMBLING**

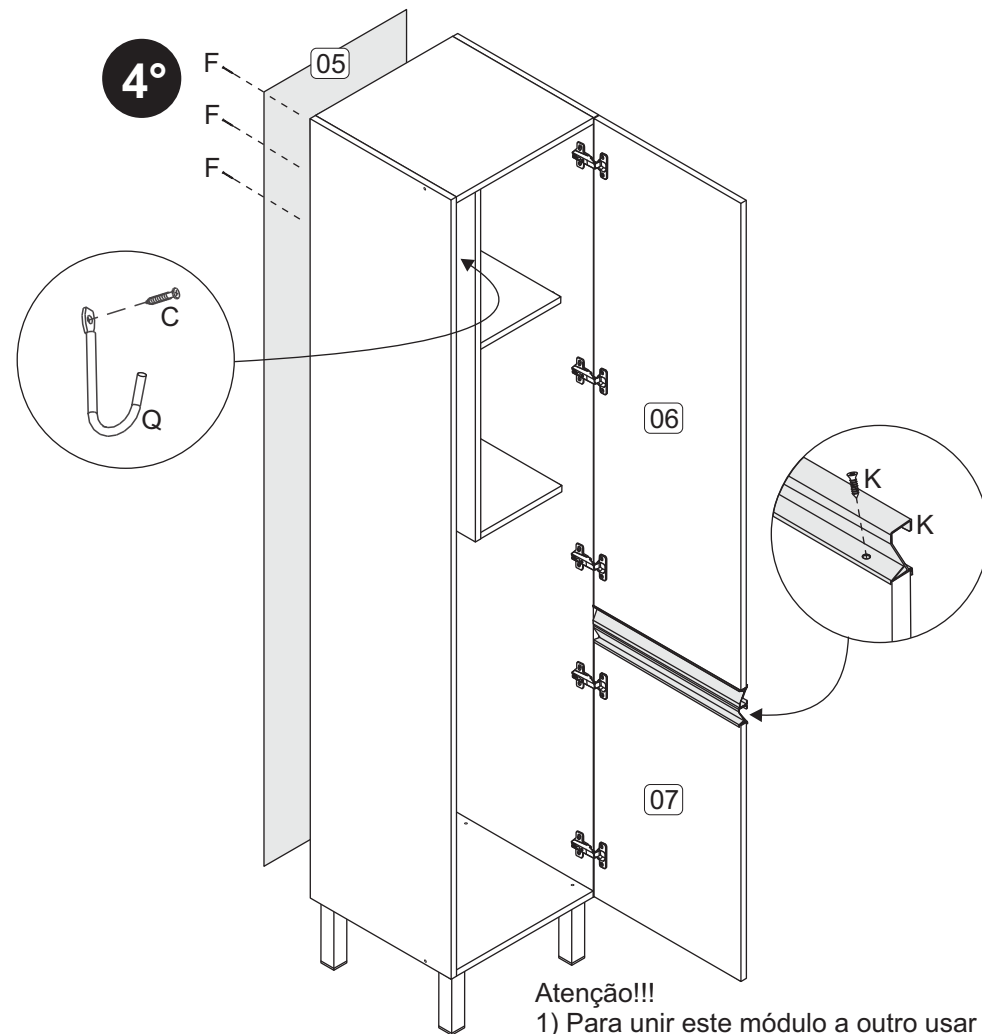

Atenção!!!
1) Para unir este módulo a outro usar os 2 parafusos (H) e 2 Tapa-furos (M).
Atención!!!
1) Para unirse un módulo a otro usar 2 tornillos (H) y 2 tapa agujero (M).
Attention!!!
1) To join this module to use the other two screws (H) and two stopper holes (F).

Para montar o módulo suspenso, fixe-o na parede com as buchas (E) e parafusos (L).
Para montar el móvil suspendido fijar en la pared con los accesorios (E y L).
To mount the suspend mode, fix it on the wall with the wall plugs (E) and screws (L).

Fixação da bucha/Fijación casquillo/Fixing of the plug

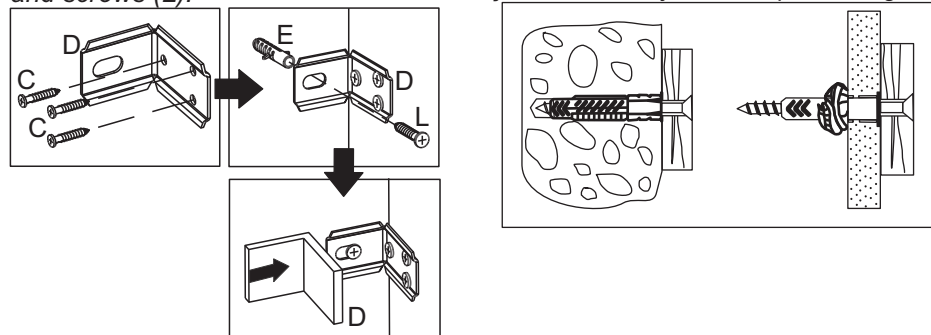

BS34

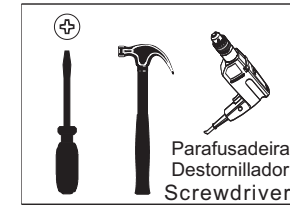

Ferramentas necessárias
(não fornecidas)
Herramientas necesarias
(no se incluye con el producto)
Needed tools
(not included)



Peso Máximo suportado pelo produto
Peso Máximo suportado por el producto
Product weight limit

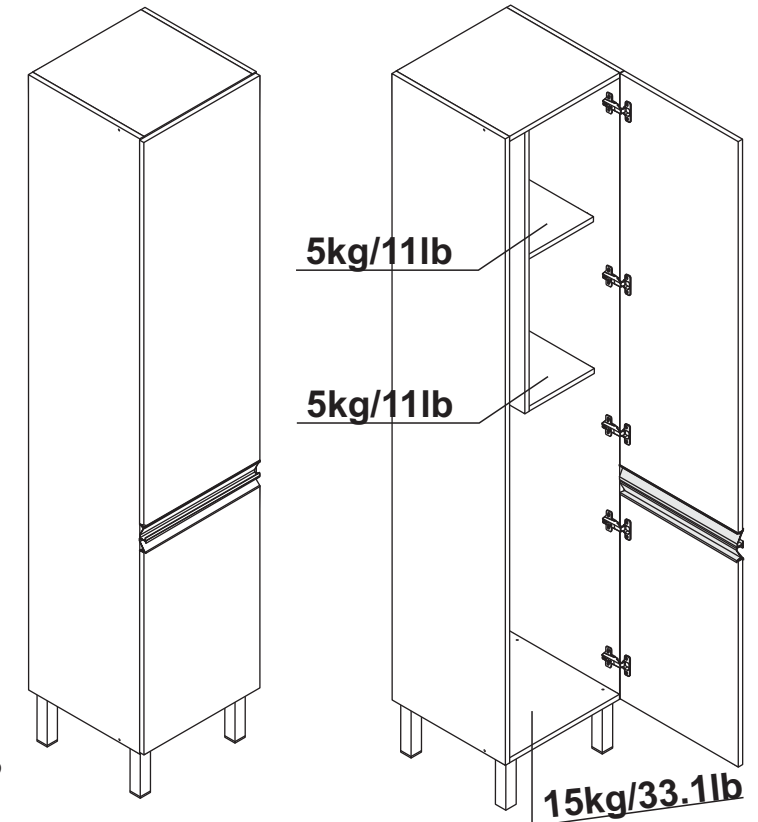

Atenção!

1. Parabéns, você está adquirindo um produto com a qualidade BRV Móveis.
2. Antes de iniciar a montagem leia e observe severamente este manual.
3. **IMPORTANT!** Para que o produto não perca a garantia, solicitamos observar atentamente as orientações de montagem como: fixação do produto na parede, colocação de cola em locais específicos necessários, o peso suportado pelo produto, etc...
4. Caso não sinta segurança em realizar a montagem deste produtor, contrate um profissional capacitado.
5. Aconselhamos utilizar embalagem para forrar o chão, afim de não danificar o produto.

Limpeza:

1. Pano levemente umedecido com água, seguido de pano seco.
2. Não utilizar produtos químicos ou abrasivos.

Atención!

1. Felicitaciones, usted está recibiendo um produto de calidad BRV Muebles.
2. Antes de comenzar el montaje, le a estas instrucciones cuidadosamente.
3. **IMPORTANT!** Para que el producto no perda la garantía, pedimos que le atentamente las instrucciones, principalmente la fijación del producto em uma pared, colocación de cola em local específico y necesario, el peso soportado por el producto etc...
4. Si usted no se siente seguro em hacer el montaje deste produto, póngase em contacto com um profesional.

Limpieza:











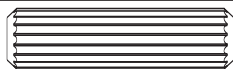
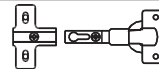

1. Solamente usar um paño húmedo y jabón neutro.
2. No utilice produtos químicos o abrasivos.

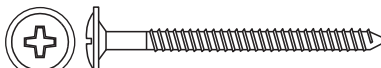
Attention!

1. Congratulations, you're acquiring a product with BRV Móveis quality.
2. Before starting to assemble the product, read and observe carefully this manual.
3. **IMPORTANT!** In order to keep the guarantee of the product we request to carefully observe the guidances like: fixing the product on the wall, adding glue in needed and specified places, product weight limit, etc.
4. In case you don't feel confident to assemble this product, contact a professional to do the job.
5. We advise to use the package to protect the floor in order to prevent damages.

Cleaning:

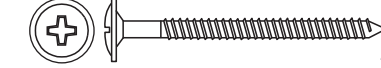
1. Slightly dampened cloth and after a dry cloth.
2. Do not use chemicals or abrasives.

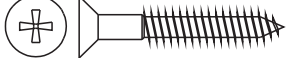
Ferragens/Herrajes/Ironmongery (mm)	QTD.	Ferragens/Herrajes/Ironmongery (mm)	QTD.
A  8x30	15	J 	05
B  3,5x40	09	K  Perfil Puxador	02
C  3,5x14	07	L  5,0x50	02
D 	02	M 	10
E  8 mm	02	N  Pé plástico	04
F  10x10	30	P  4,5x40	04
G  3,5x12	20	Q 	01
H  4,5x25	02		

COD	Descrição/Descripción/Description	QTD.	mm	in
1- 3904	Lateral Direita/Lateral Derecha/Right Side	01	380x1820x15	15x71.7x0.59
2- 3905	Lateral Esquerda/Lateral Izquierda/Left Side	01	380x1820x15	15x71.7x0.59
3- 3908	Tampo/Tapa/Top	01	380x370x15	15x14.6x0.59
4- 3906	Prateleira/Estante/Shelf	02	220x295x15	8.66x11.6x0.59
5- 0000	Costa/Revés/Back	01	385x1810x2,5	15.2x71.3x0.09
6- 3911	Porta Maior/Puerta Mayor/Longer Door	01	1142x398x15	45x15.7x0.59
7- 3910	Porta Menor/Puerta Pequeña/Lower Door	01	600x398x15	23.6x15.7x0.59
8- 3909	Base/Base/Base	01	380x370x15	15x14.6x0.59
9- 3907	Divisão/Divisorio/Partittion	01	900x80x15	35.4x3.15x0.59

**PRÉ-MONTAGEM
FASE DE PREPARACIÓN
DE LAS PIEZAS
PRE-ASSEMBLING**

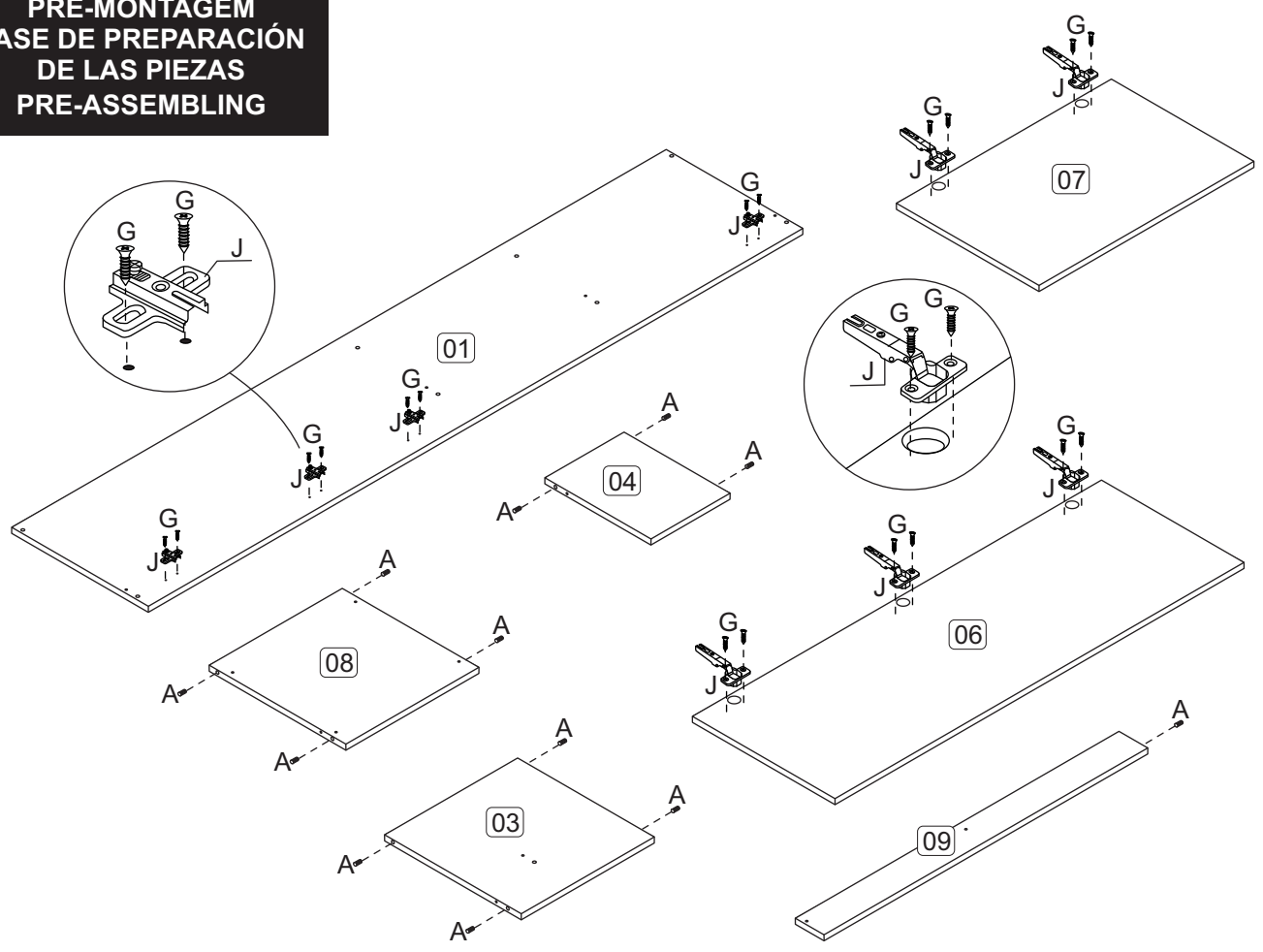

**MONTAGEM
MONTAJE
ASSEMBLING**

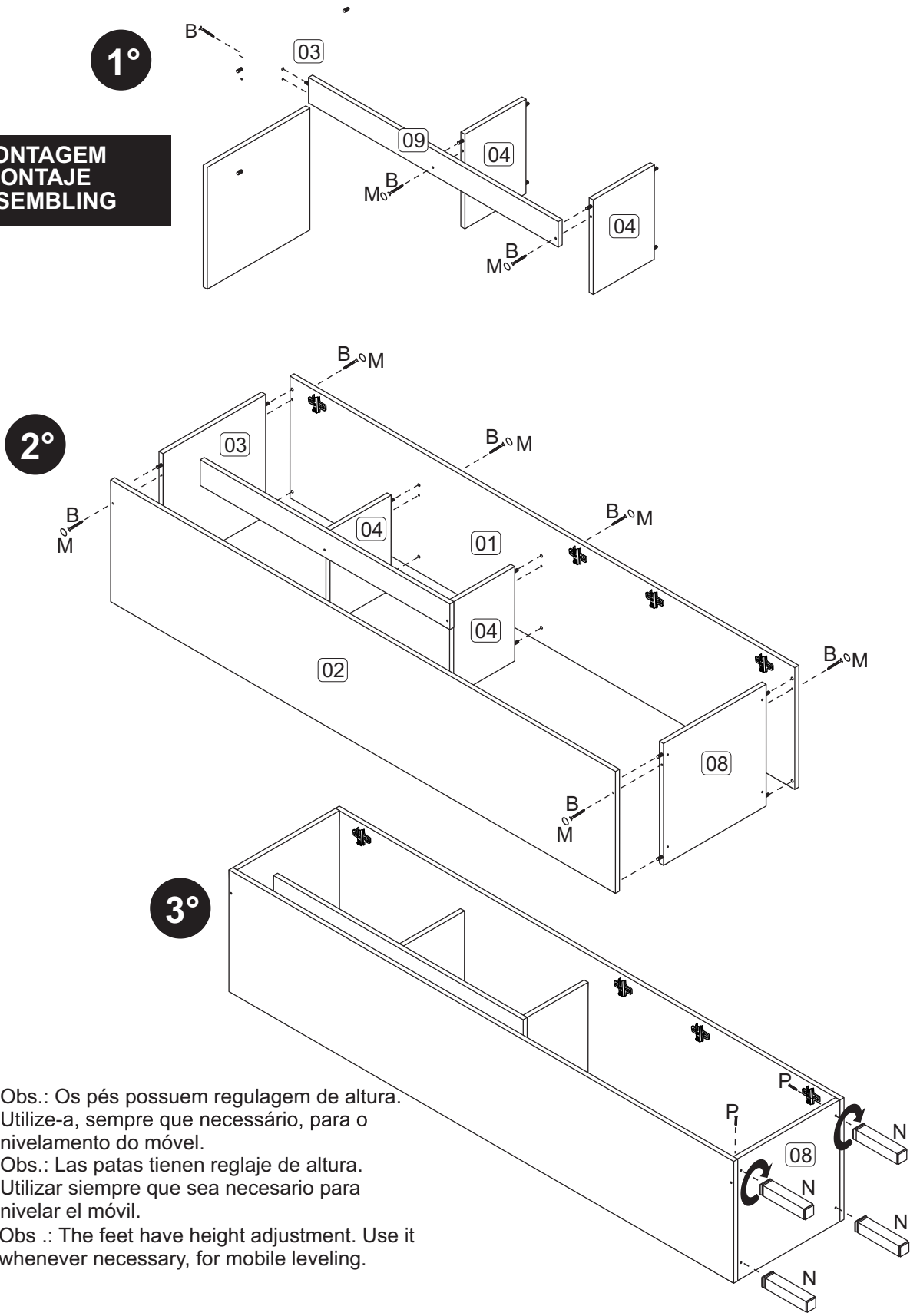

Obs.: Os pés possuem regulagem de altura. Utilize-a, sempre que necessário, para o nivelamento do móvel.
Obs.: Las patas tienen reglaje de altura. Utilizar siempre que sea necesario para nivelar el móvil.
Obs.: The feet have height adjustment. Use it whenever necessary, for mobile leveling.

Garantia (exclusivo para o Brasil/exclusivo de Brasil/exclusive to Brazil):
A garantia dos produtos fabricados pela BRV Móveis, abrange eventuais defeitos-vícios de fabricação, no prazo estabelecido pelo Código de Defesa do Consumidor, em seu artigo 26,II, o qual prevê a garantia legal de 90 (noventa) dias.