



Parafusadeira
Destornillador

Ferramentas necessárias
(não fornecidas)
Herramientas necesarias
(no se incluye con el producto)



33 kg
Peso Máximo
suportado pelo produto
Peso Máximo
soportado por el producto



(Até 23 litros)

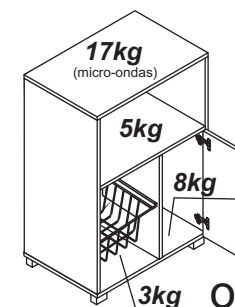

OU

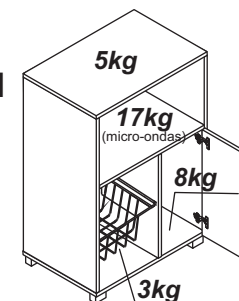

ATENÇÃO!!!

1. Parabéns, você está adquirindo um produto com a qualidade BRV Móveis.
2. Antes de iniciar a montagem ler e observar atentamente este manual.
3. **Importante!!!** Para que o produto não perca a garantia solicitamos observar atentamente as orientações de montagem como: fixação do produto na parede, colocação de cola em locais específicos e necessários, o peso suportado pelo produto, etc...
4. Caso não sinta segurança em realizar a montagem deste produto, contatar um profissional capacitado mais próximo de você.
5. Aconselhamos utilizar a embalagem para forrar o chão a fim de não danificar o produto.

LIMPEZA:













1. Pano levemente umedecido com água, seguido de pano seco.
2. Não utilizar produtos químicos ou abrasivos.

ATENCIÓN!!!

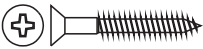
1. Felicitaciones, usted está recibiendo un producto de calidad BRV Muebles.
2. Antes de comenzar el montaje, lea estas instrucciones cuidadosamente.
3. **Importante!!!** Para que el producto no pierda la garantía pedimos que lea atentamente las instrucciones, principalmente la fijación del producto en una pared, colocación de cola en local específico y necesario, el peso soportado por el producto, etc ...
4. Si usted no se siente seguro en hacer el montaje de este producto, póngase en contacto con un profesional cerca de usted.
5. Se recomienda utilizar la caja de cartón para cubrir el piso para no dañar el producto.

LIMPIEZA:

1. Solamente usar un paño húmedo y jabón neutro.
2. No utilice productos químicos o abrasivos.

FERRAGENS/HERRAJES	(mm)	QTDE.	FERRAGENS/HERRAJES	QTDE.	
A		16	G	 10x10	15
B	 8x30	05	H	 3,5x25	01
C		01	J		04
D		01	K	 3,5x25	08
E	 3,5x14	08	L		02
F	 3,5x12	08	M	 Cola/Glue	01
			N	 20x20	02

CÓDIGO	DESCRIÇÃO DAS PEÇAS	QTD.	DIMENSÃO mm	CÓDIGO	DESCRIPCIÓN PIEZAS	QTD.	DIMENSÃO mm
1- 1850	Lateral Direita	01	735x355x15	1- 1850	Lateral Derecha	01	735x355x15
2- 1851	Lateral Esquerda	01	735x355x15	2- 1851	Lateral Izquierda	01	735x355x15
3- 1847	Tampo	01	540x355x15	3- 1847	Tapa	01	540x355x15
4- 1849	Prateleira	01	509x355x15	4- 1849	Estante	01	509x355x15
5- 0000	Costa	01	450x230x2,5	5- 0000	Revés	01	450x230x2,5
6- 1853	Porta	01	455x225x15	6- 1853	Puerta	01	455x225x15
7- 1848	Base	01	540x355x15	7- 1848	Base	01	540x355x15
8- 1852	Divisória	01	435x355x15	8- 1852	Divisoria	01	435x355x15

**PRÉ-MONTAGEM
FASE DE PREPARACIÓN
DE LAS PIEZAS**

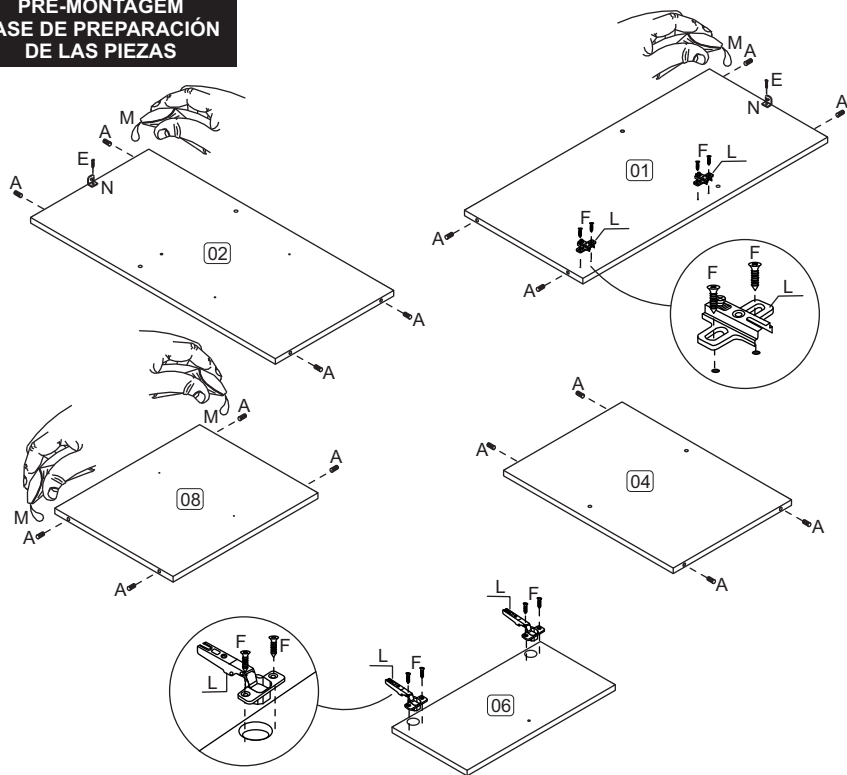

**MONTAGEM
MONTAJE**

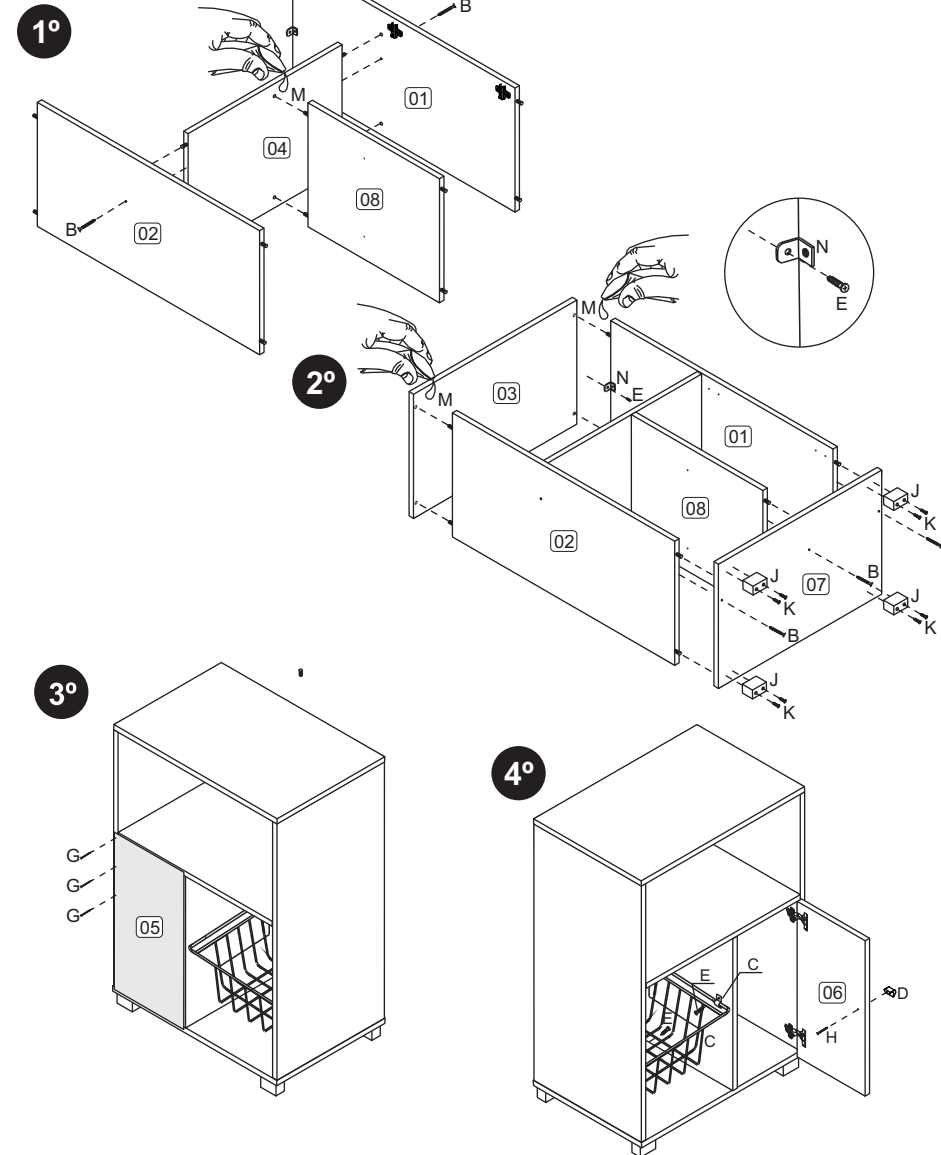

GARANTIA:
A garantia dos produtos fabricados pela BRV Móveis, abrange eventuais defeitos-vícios de fabricação, no prazo estabelecido pelo Código de Defesa do Consumidor, em seu artigo 26,II, o qual prevê a garantia legal de 90 (noventa) dias.

