

Ferramentas necessárias
(não fornecidas)
Herramientas necesarias
(no se incluye con el producto)

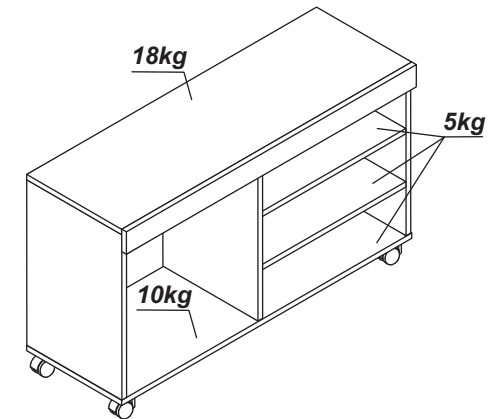

Peso Máximo suportado pelo produto
Peso Máximo soportado por el producto



Este produto suporta uma TV de até 42" de LCD, LED ou Plasma

ATENÇÃO!!!

1. Parabéns, você está adquirindo um produto com a qualidade BRV Móveis.
2. Antes de iniciar a montagem ler e observar atentamente este manual.
3. **Importante!!!** Para que o produto não perca a garantia solicitamos observar atentamente as orientações de montagem como: fixação do produto na parede, colocação de cola em locais específicos e necessários, o peso suportado pelo produto, etc...
4. Caso não sinta segurança em realizar a montagem deste produto, contatar um profissional capacitado mais próximo de você.
5. Aconselhamos utilizar a embalagem para forrar o chão a fim de não danificar o produto.

LIMPEZA:







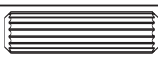

1. Pano levemente umedecido com água, seguido de pano seco.
2. Não utilizar produtos químicos ou abrasivos.

ATENCIÓN!!!

1. Felicitaciones, usted está recibiendo un producto de calidad BRV Muebles.
2. Antes de comenzar el montaje, lea estas instrucciones cuidadosamente.
3. **Importante!!!** Para que el producto no pierda la garantía pedimos que lea atentamente las instrucciones, principalmente la fijación del producto en una pared, colocación de cola en local específico y necesario, el peso soportado por el producto, etc...
4. Si usted no se siente seguro en hacer el montaje de este producto, póngase en contacto con un profesional cerca de usted.
5. Se recomienda utilizar la caja de cartón para cubrir el piso para no dañar el producto.

LIMPIEZA:

1. Solamente usar un paño húmedo y jabón neutro.
2. No utilice productos químicos o abrasivos.

FERRAGENS/HERRAJES	(mm)	QTDE.	FERRAGENS/HERRAJES	(mm)	QTDE.
A	 8x30	20	E		05
B	 3.5x40	05	F	 3.5x14	20
C	 3.5x12	08	G	 10x10	20
D		02	H	 Cola/Glue	01

CÓDIGO	DESCRIÇÃO DAS PEÇAS	QTD.	DIMENSÃO mm	CÓDIGO	DESCRIPCIÓN PIEZAS	QTD.	DIMENSIÓN mm
1- 1985	Divisão	01	445x295x15	1- 1985	Divisorio	01	445x295x15
2- 1986	Lateral Direita	01	445x295x15	2- 1986	Lateral Derecha	01	445x295x15
3- 1987	Lateral Esquerda/Prat.	03	445x295x15	3- 1987	Lateral Izquierda/Estante	03	445x295x15
4- 1988	Tampo	01	900x295x15	4- 1988	Tapa	01	900x295x15
5- 1989	Base	01	900x295x15	5- 1989	Base	01	900x295x15
6- 1991	Costa	01	460x145x2,5	6- 1991	Revés	01	460x145x2,5
7- 1990	Vista	01	900x60x15	7- 1990	Detalle	01	900x60x15

PRÉ-MONTAGEM FASE DE PREPARACIÓN DE LAS PIEZAS

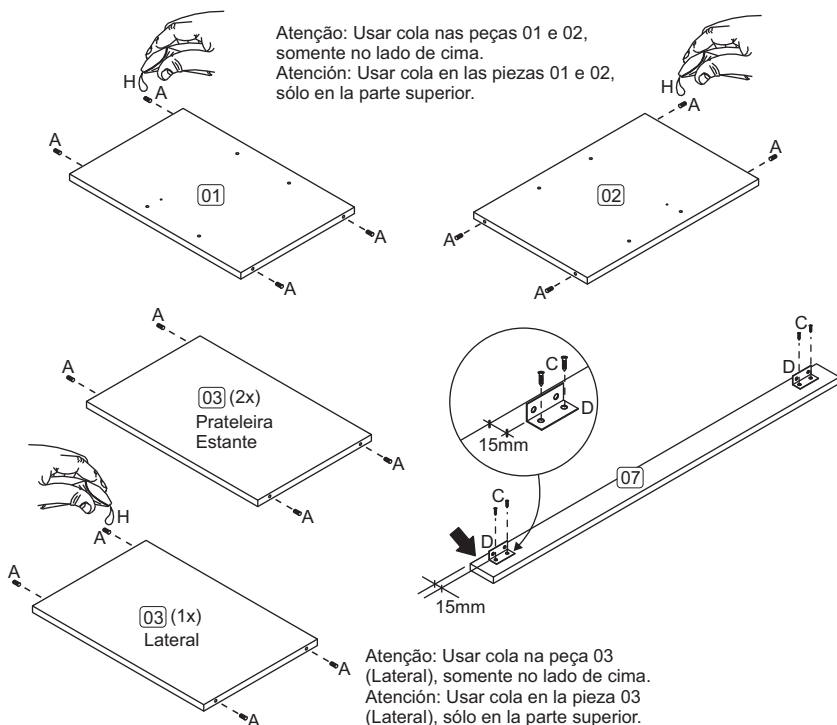

MONTAGEM MONTAJE

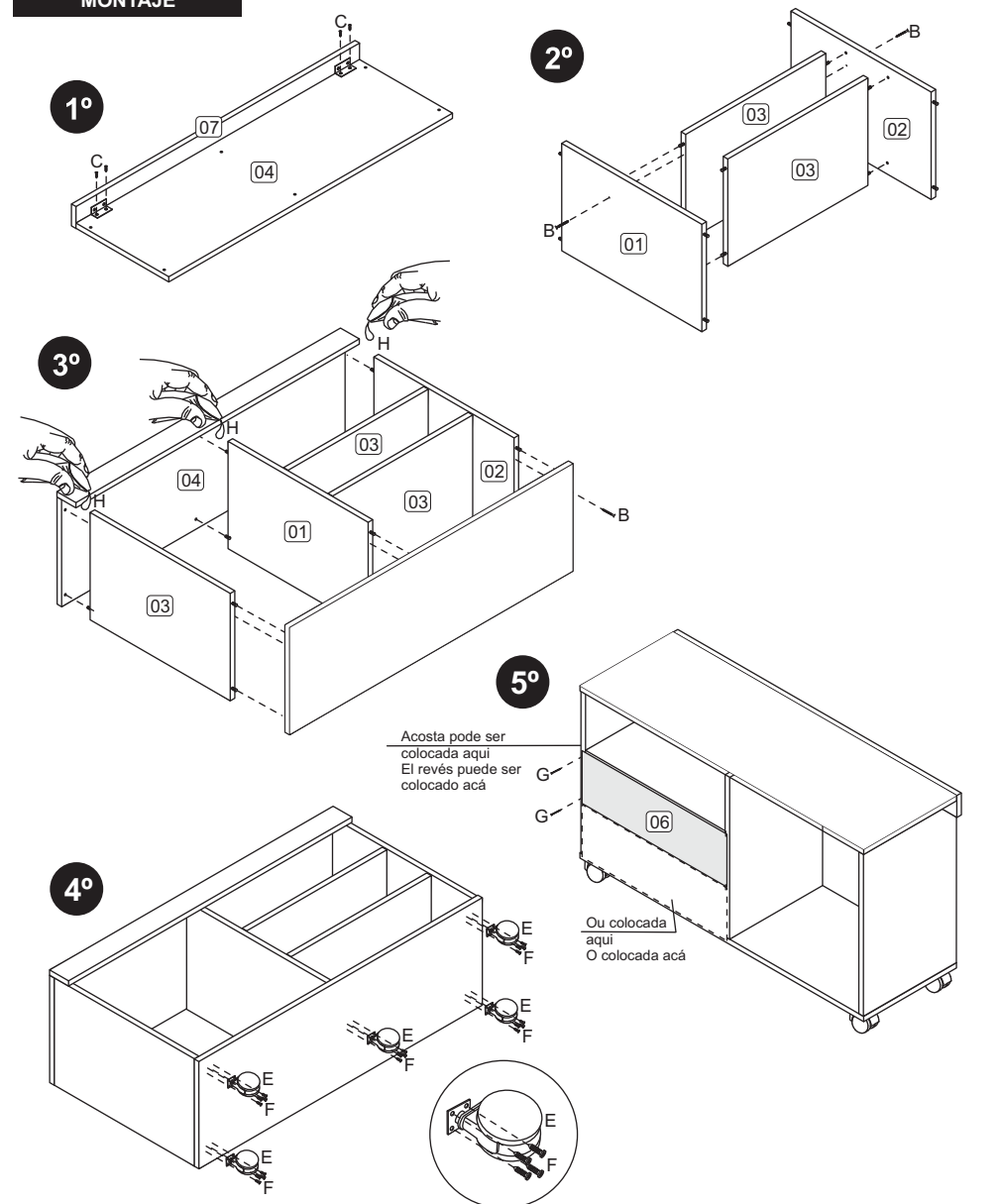

GARANTIA:

A garantia dos produtos fabricados pela BRV Móveis, abrange eventuais defeitos-vícios de fabricação, no prazo estabelecido pelo Código de Defesa do Consumidor, em seu artigo 26,II, o qual prevê a garantia legal de 90 (noventa) dias.

