

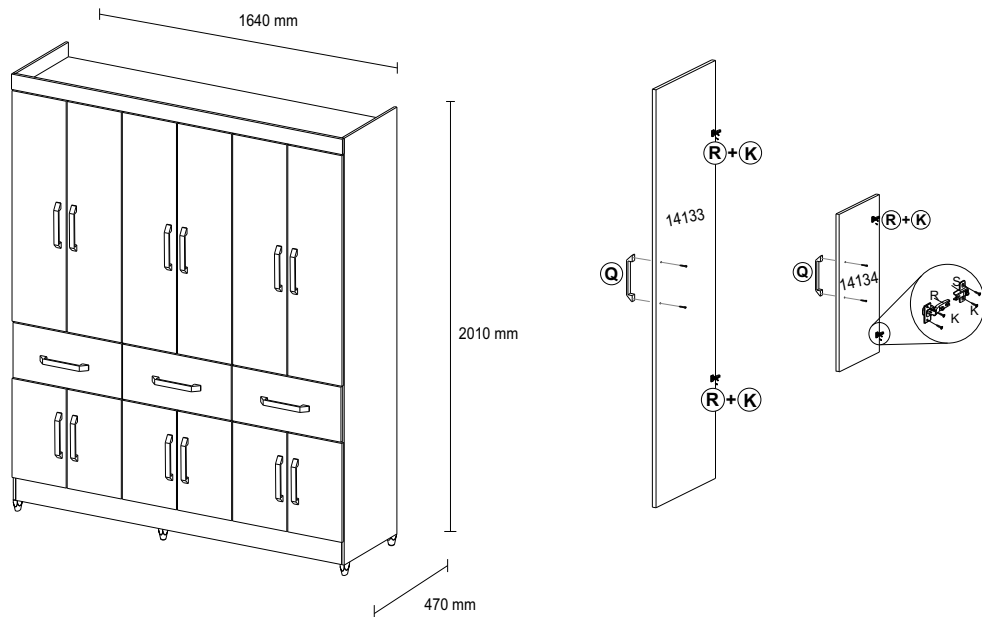

DEMÓBILE Indústria de Móveis Ltda.
 Rua : Jurutau, 1350 - Pq. Industrial II.
 Cep.: 86703-070
 Arapongas - PR - Brasil
 demobile@demobile.com.br

INSTRUÇÃO DE MONTAGEM / GUARDA ROUPA 12 PORTAS ATLANTA - CÓD.: 8306
INSTRUCCIÓN DE MONTAJE / ROPERO 12 PUERTAS ATLANTA - CÓD.: 8306
ASSEMBLY INSTRUCTION / WARDROBE 12 DOORS ATLANTA - CÓD.: 8306



Item		Descrição de Peças / Descripción de Piezas / Description Parts	Qtd.	Dimensões (mm)
Carvalho/Mosaico Grafite Roble/Mosaico Grafito Oak/Mosaic graphite	Avellã/Mosaico Palha Avellana/Mosaico paja Hazelnut/Mosaic straw			
11156/67	11156/65	Lateral Direita / Costado Derecho / Right Sideways.	1	1940x450x12
11157/67	11157/65	Lateral Esquerda / Costado Izquierdo / Left Sideways.	1	1940x450x12
07047/41	07047/41	Chapéu / Tapa / Top Board	1	1608x450x12
19108/41	19108/41	Tampo do Gaveteiro / Tapa Cajón / Drawer's Top	1	1608x450x12
05059/41	05059/41	Batente / Columna/ Column	1	1040x85x12
08121/41	08121/41	Divisão Esquerda / Partición Izquierda / Left Partition	1	1040x450x12
18009/20	18009/20	Suporte da Base / Apoyo de la base / Base Support	2	425x110x12
08122/41	08122/41	Divisão da Gaveta / Partición Del Cajón / Drawer's Partition	2	690x450x12
15066/41	15066/41	Prateleira / Plataforma / Shelf	2	528x360x12
06051/41	06051/41	Contra-fundo Gaveta / Contra-fondo Cajón / Drawer's Back	3	481x114x12
12004/41	12004/41	Lateral de Gaveta / Lateral del Cajón / Drawer's Sideway	6	360x155x12
24008/20	24008/20	Apoio do Pé / Apoyo del pie / Foot Support	1	425x60x12
13017/41	13017/41	Perfil / Perfil / Profile	1	1040x35x15
17030/72	17030/79	Rodateto / Protector Superior / Front Detail	1	1632x70x15
16149/63	16149/62	Rodapé Frontal / Rodapié Frontal / Skirting Board	1	1608x120x12
16150/20	16150/20	Rodapé Traseiro / Rodapié Trasero / Back Board	1	1608x120x12
09074/81	09074/82	Frente Gaveta / Frente Cajón / Drawer's Front	3	536x250x12
14133/67	14133/65	Porta 1048 / Puerta 1048 / 1048 Door	6	1048x267x15
14134/67	14134/65	Porta 450 / Puerta 450 / 450 Door	6	450x267x15
03049/41	03049/41	Base / Base / Base	3	528x450x2,5
20143/51	20143/51	Traseiro / Trasero / Back Panel	2	1057x542x2,5
20144/51	20144/51	Traseiro / Trasero / Back Panel	3	706x542x2,5
20145/51	20145/51	Traseiro / Trasero / Back Panel	1	1057x528x2,5
10045/51	10045/51	Fundo de Gaveta / Fondo Cajón / Drawer's Base	3	503x368x2,5
9913005	9913005	Corrediça Metálica / Resbalador Metálico / Metallic Sliding	3 Pares	350
9913001	9913001	Corrediça Plástica / Resbalador Plástico / Plastic Sliding	2	255x16x10
9901035	9901035	Cabideiro / Cabidero / Coat Hanger	1	1060
9918006	9918006	Pé Plástico / Pié Plastico / Plastic Foot	6	100x47x47
01117/20	01117/20	Acessórios/ Accesorios / Accessorie	1	-

Carga Suportável

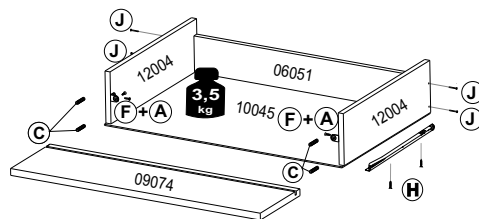
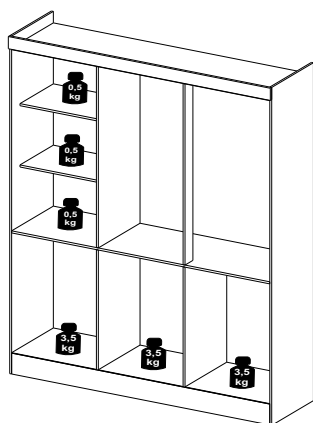

Carga Suportável

O peso máximo de carga informado no desenho ao lado refere-se a objetos distribuídos de maneira uniforme sobre toda área de contato da peça.

A FABRICANTE SÓ RESPONSABILIZA-SE PELAS PEÇAS DO PRODUTO.
 A MONTAGEM INCORRETA ACARRETERÁ A PERDA DA GARANTIA E DA ASSISTÊNCIA.
 DESTA FORMA, O PRODUTO DEVERÁ SER MONTADO POR PROFISSIONAL QUALIFICADO.

A Cantoneira metálica - 10 unid.	B Cavilha 6x50 - 3 unid.	C Cavilha 6x30 - 48 unid.	D Etiqueta / Letreiro / Label 01 unid.	E Fixador de fundo 10x10 - 35 unid.
F Parafuso Chata philips 3,5 x 12 mm - 42 unid.	G Parafuso flangeado 3,5 x 12 mm - 32 unid.	H Parafuso Chata philips 3,5 x 16 mm - 29 unid.	I Parafuso Chata philips 3,5 x 22 mm - 2 unid.	J Parafuso Chata philips 3,5 x 25 mm - 42 unid.
K Parafuso panela philips 4,0 x 12 mm - 96 unid.	L Porca cilíndrica 12x9 - 28 unid.	M Prego 9 mm - 125 unid.	N Fixador 90 - 4 un.	O Parafuso Chata philips 4,5 x 45 mm - 32 unid.
P Cola - 01 unid.	Q Puxador econ 223x26x16 15 unid.	R Dobradiça - 24 unid.	S Calço / Suporte para Dobradiça 24 unid.	T Suporte U - 01 unid.
U Suporte cabideiro obilongo 02 unid.				

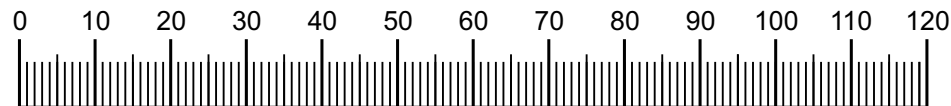

Medidas em mm



DEMÓBILE Indústria de Móveis Ltda.
Rua : Jurutau, 1350 - Pq. Industrial II.
Cep.: 86703-070
Arapongas - PR - Brasil
demobile@demobile.com.br

Montagem - Passo a Passo 8306

Ferramentas Necessárias (Não Fornecidas)

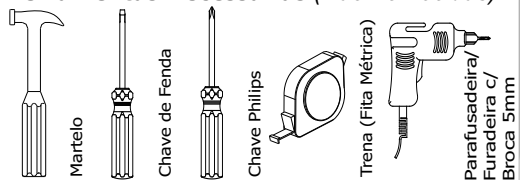

ATENÇÃO:

1. Ler atentamente toda a instrução antes de iniciar a montagem do móvel.
2. A montagem deverá ser feita em superfície limpa a plana, aconselhamos forrar o chão com a embalagem do produto a fim de não danificá-lo.
3. Os parafusos devem ser fixados utilizando parafusadeira.
4. Os parafusos devem ser apertados periodicamente.
5. Evitar batidas e contato com objetos cortantes.
6. Observar as cargas máximas suportadas de acordo com o desenho.

LIMPEZA E CONSERVAÇÃO

A limpeza do móvel deve ser efetuada **somente com pano macio e seco.**

Não utilizar produtos abrasivos ou similares, tais como:

- Cera;
- Detergentes;
- Álcool;
- Tinner;
- Lustra-móveis;
- etc.



01

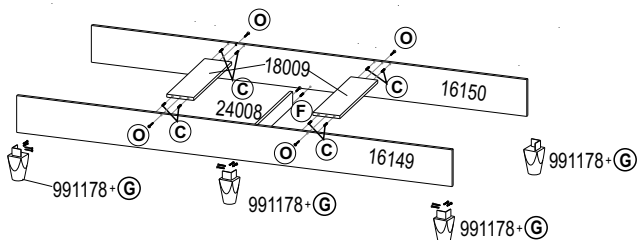

02

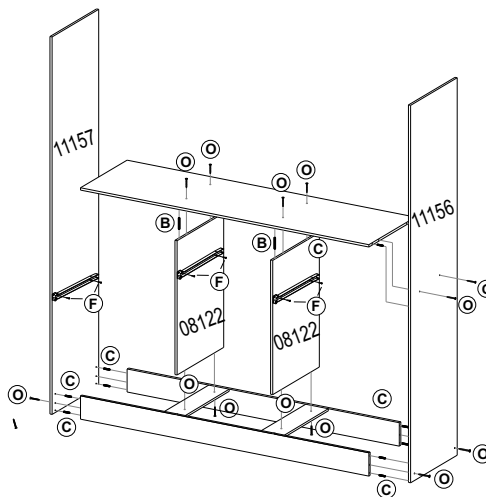

03

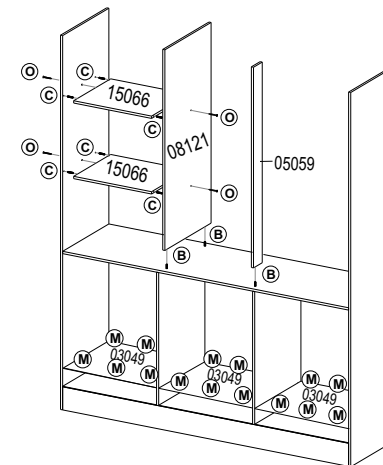

Obs: Fixar o batente ao tampo, fixar o tampo nas divisões das gavetas, em seguida encaixar a divisão das prateleiras.

04

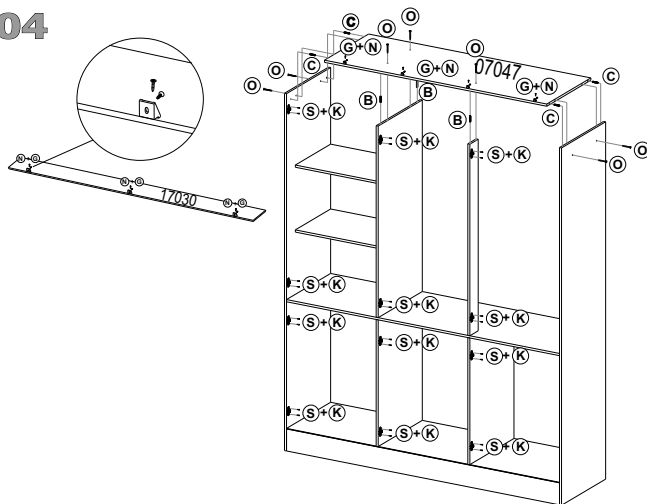

Obs: Fixar o rodinete com os acessórios (N+G) de acordo com a figura.

05

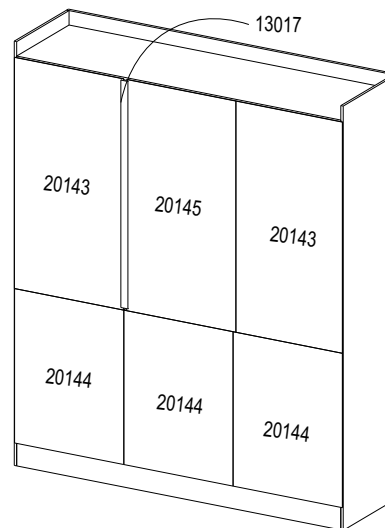

06

