

## LISTA DE PEÇAS/ LISTA DE PIEZAS

Item	Caixa	Qty	Descrição/ Descripción	Medidas (mm)
01	2/4	01	Rodapé frontal/ Pie delantero	2086x65x15
02	3/4	03	Travessa do rodapé/ Carril pie	500x65x15
03	2/4	01	Rodapé traseiro/ Pie trasero	2086x65x15
04	1/4	01	Lateral esquerda/ Lateral izquierda	2195x537x15
05	2/4	01	Base/ Base	2086x537x15
06	3/4	01	Divisão do gaveteiro/ División de cajones	700x445x15
07=14	3/4	01	Tampo do gaveteiro/ Cubierta los cajones	1035x450x15
08	3/4	01	Divisão central/ División central	2050x450x15
09=15	1/4	01	Prateleira maior/ Estante más	1035x445x15
10=16	2/4	01	Travessa suporte/ Carril soporte	1035x65x12
11	1/4	01	Lateral direita/ Lateral derecha	2195x537x15
12	3/4	01	Divisão menor/ División menos	1200x450x15
13	1/4	02	Prateleira menor/ Estante menos	501x445x15
14=07	3/4	01	Tampo do gaveteiro/ Cubierta los cajones	1035x450x15
15=09	1/4	01	Prateleira maior/ Estante más	1035x445x15
16=10	2/4	01	Travessa suporte/ Carril soporte	1035x65x12
17	2/4	01	Tampo superior/ Cubierta superior	2086x537x15
18	2/4	04	Fundo/ Fondo	2080x524x3
19	1/4	01	Moldura superior/ Marco superior	2176x80x15
20	1/4	02	Moldura lateral/ Marco lateral	2115x70x15
21	1/4	01	Ripa lateral/ Lado ripa	520x54x25
22	4/4	02	Porta de correr/ Puerta corrediza	2034x1060x12
23	2/4	06	Moldura da porta 1038mm/ Marco de puerta 1038mm	1038x15x9
24	1/4	03	Frente de gaveta/ Frente de cajón	625x145x12
25	3/4	06	Lado de gaveta/ Lado del cajón	350x122x12
26	4/4	03	Fundo de gaveta/ Fondo de cajón	595x349x3
27	1/4	03	Ripa de trás/ Malla detrás	584x122x12

## LISTA DE FERRAGENS

<b>A</b> 28. Paraf. 4,5x50mm CHT.	<b>B</b> 11. Paraf. 4,0x35mm CHT.	<b>C</b> 49. Paraf. 3,5x14mm FLA.	<b>D</b> 54. Paraf. 3,5x12mm CHT.	<b>E</b> 24. Paraf. 3,5x18mm CHT.	<b>F</b> 06. Paraf. 3,0x16mm CHT.
<b>G</b> 04. Parafuso minifix	<b>H</b> 01. Conector de haste dupla	<b>I</b> 06. Tambor minifix	<b>J</b> 28. Porca cilíndrica	<b>K</b> 32. Cavilha 5x25mm	<b>L</b> 52. Cavilha 8x25mm
<b>M</b> 14. Prego 12x12 anelado	<b>N</b> 126. Prego 10x10	<b>O</b> 17. Fixador de fundos	<b>P</b> 08. Sapata "L" 15x15	<b>Q</b> 14. Cantoneira plástica	<b>R</b> 06. Cantoneira suporte triangular
<b>S</b> 13. Conector de montagem	<b>T</b> 02. Suporte de metal	<b>U</b> 06. Suporte cabideiro	<b>V</b> 03. Distânciador de corredeira	<b>W</b> 03. Corredeira metal 350mm	<b>X</b> 01. Kit roldana CM70-02 portas
<b>Y</b> 02. Perfil "H" 2068mm	<b>Z</b> 02. Trilho 2086mm PVC	<b>AA</b> 02. Trilho de alumínio 2085mm	<b>AB</b> 01. Cabideiro alum. 354mm	<b>AC</b> 01. Cabideiro alum. 511mm	<b>AD</b> 01. Cabideiro alum. 1029mm
<b>AE</b> 01. Sachê de cola	<b>AF</b> 01. Etiqueta resinada Henn	<b>AG</b> 20. Adesivo tapa parafuso perfil	<b>AH</b> 40. Adesivo tapa parafuso 10mm	<b>AI</b> 16. Adesivo tapa parafuso 17mm	<b>AJ</b> 16. Batente PVC

<b>AK</b> 02. Giz de correção	<b>AL</b> 04. Perfil antiempeno 2032mm
----------------------------------	---

A ferragem "AL" só será usada em caso de pedido de assistência técnica. Pois o perfil antiempeno "U" já vem montado nas portas de fábrica.

El hardware "AL" sólo se utiliza en la solicitud de asistencia técnica. Para el perfil antiempeno "U" viene montado en las puertas de la fábrica.

# HENN

MÓVEIS  
DO SEU  
JEITO

www.henn.com.br  
henn@henn.com.br  
55 49 3674 3500  
Mondai/SC - Brasil

## INSTRUÇÃO DE MONTAGEM INSTRUCCIONES DE MONTAJE

### Roupeiro 02 Portas Correr Fenix/ Armario 02 Puertas Correderas Fenix

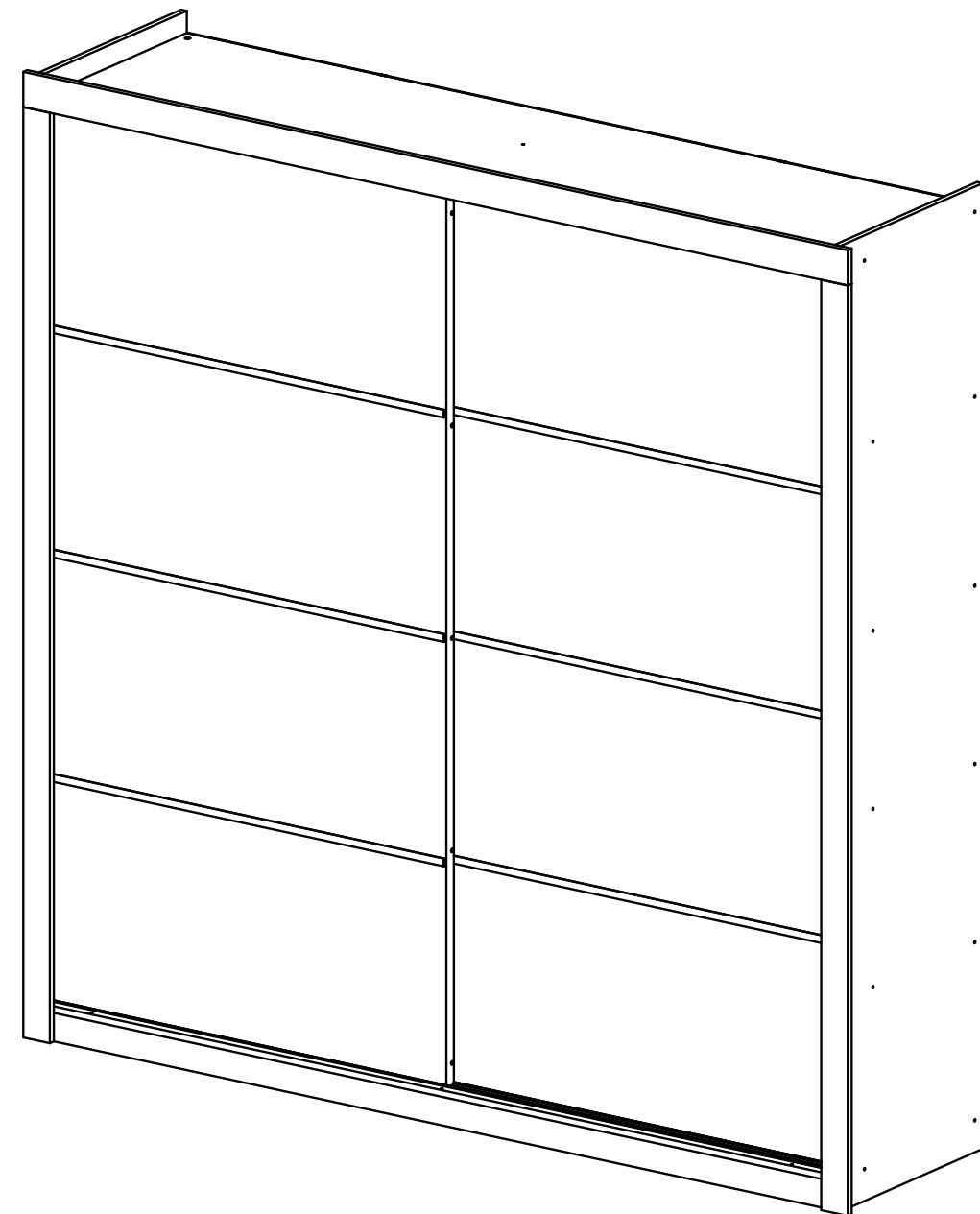

D112-77 - Malbec/Malbec/Fendi

#### REQUISITOS PARA MONTAGEM REQUISITOS PARA LA ASAMBLEA

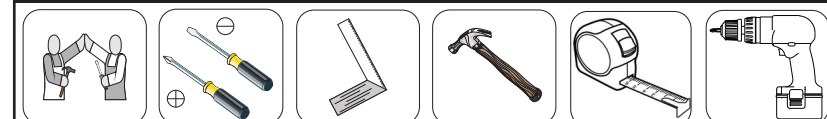

Imagens meramente ilustrativas / Imágenes meramente ilustrativas

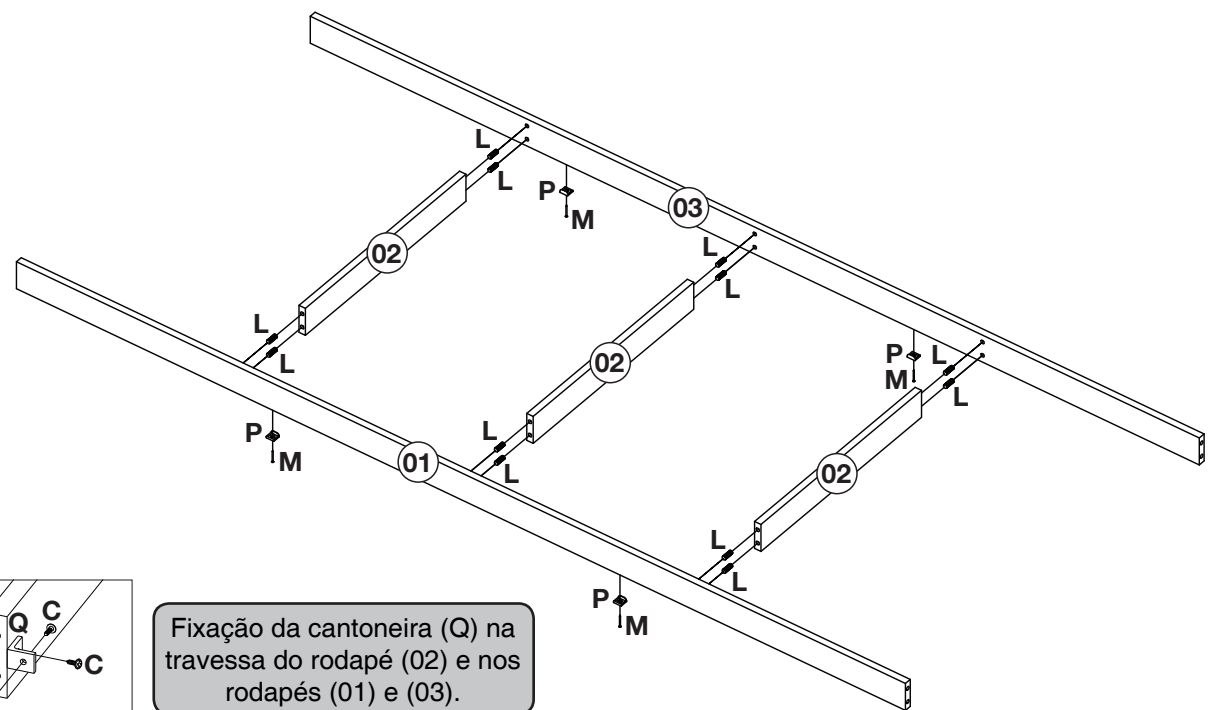

Fixação da cantoneira (Q) na travessa do rodapé (02) e nos rodapés (01) e (03).

Fijación de soporte (Q) carril pie (02) y pies (01) y (03).

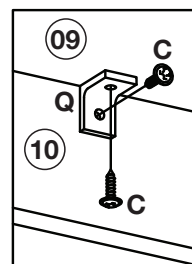
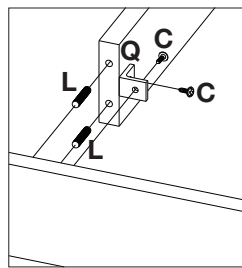

Colocar 01 cantoneira (Q) com os parafusos 3,5x14 (C) na travessa suporte (10) com a prateleira maior (09)

Coloque el soporte 01 (Q) con tornillos 3,5x14 (C) carril soporte (10) con estante mayor (09)

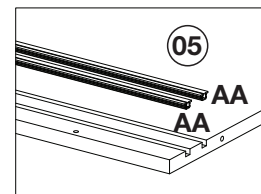

Utilizar os trilhos de alumínio (AA) na base (05).

El uso de los carriles de aluminio (AA) la base (05).

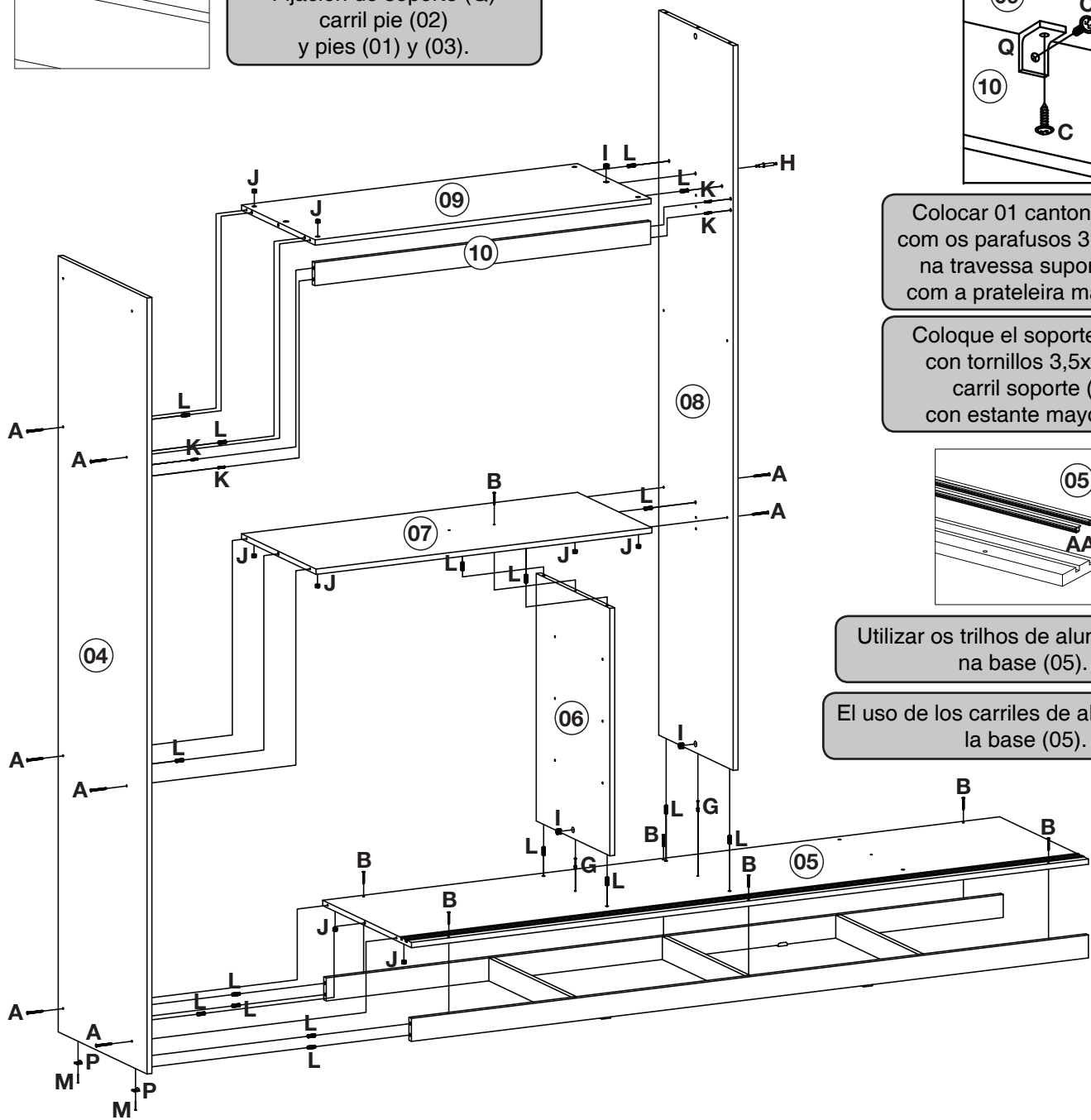

Repetir montagem 3x.

Repita el montaje 3x.

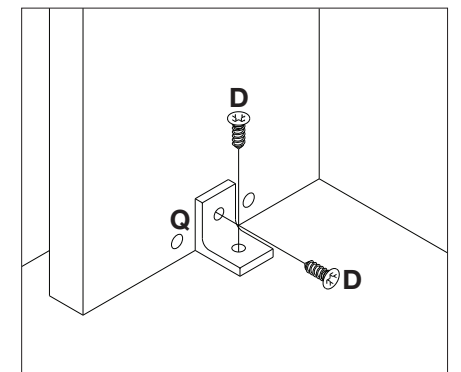
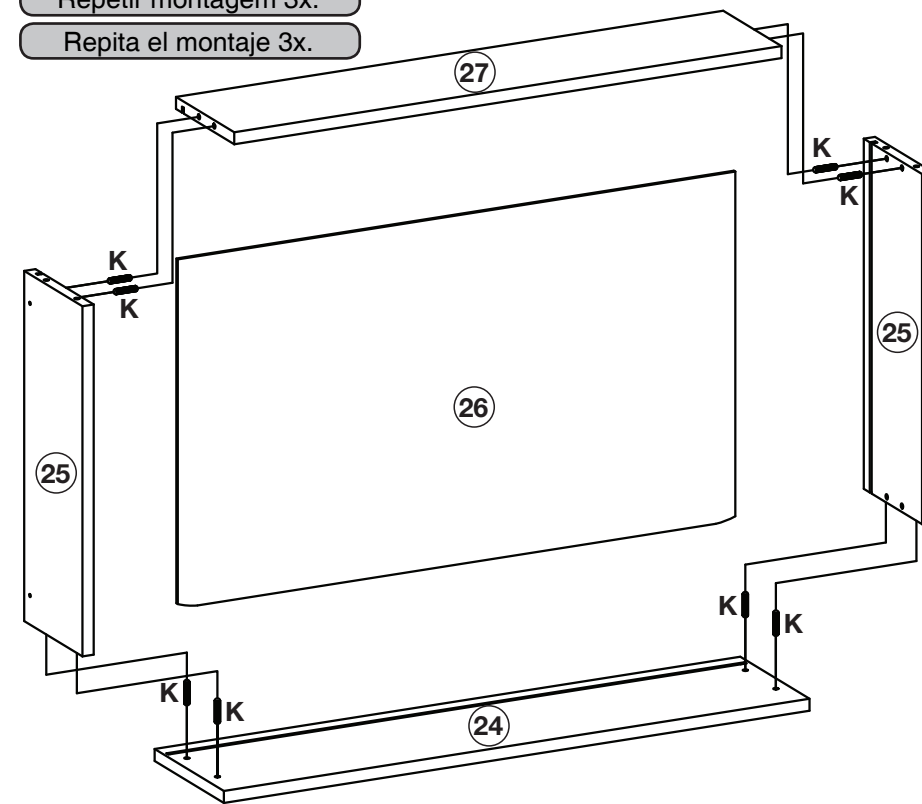

Fixação da cantoneira (Q) na gaveta.

Fijación de soporte (Q) en el cajón.

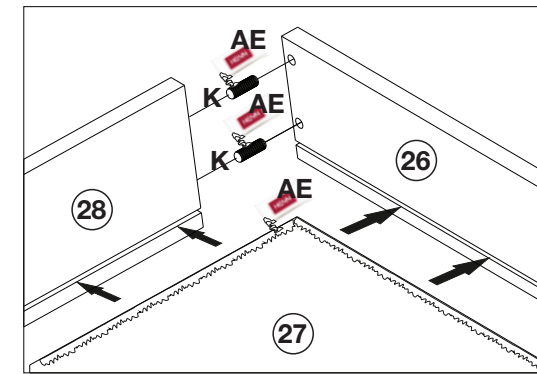

Utilize o sachê de cola (AE) nas cavilhas (K) e nos frisos das gavetas.

Utilice la bolsita de pegamento (AE) los pernos (K) y cajón de friso.

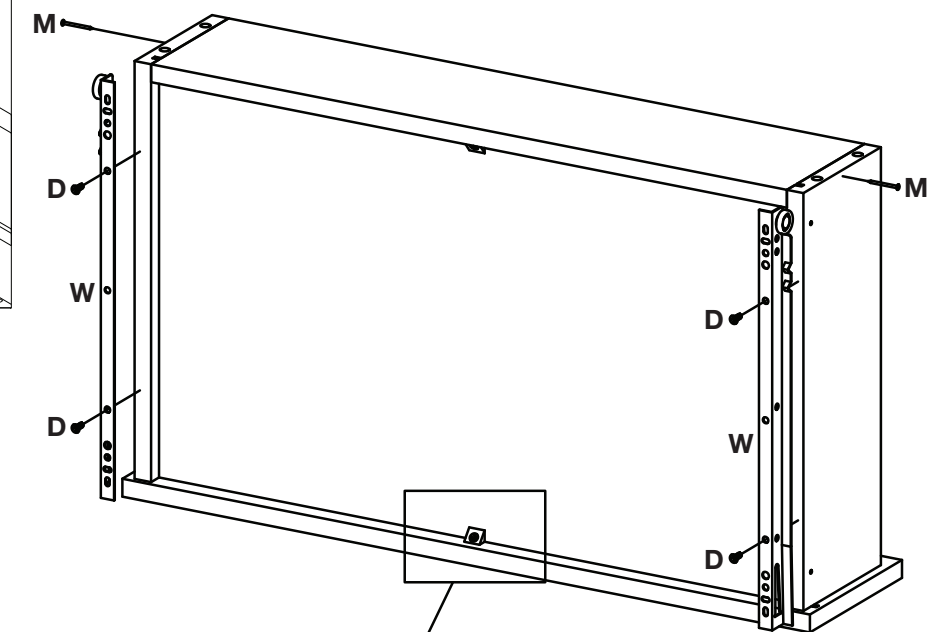

Fixação da cantoneira suporte triangular (R) na gaveta.

Fijación de esquina soporte triangular (R) en el cajón.

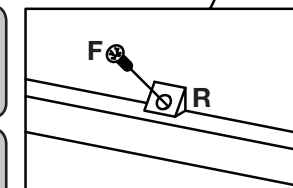

**AVISO**

Para limpeza de seu móvel, use uma flanela seca ou umedecida, e não utilize produtos químicos que possam danificar seu produto.

**ADVERTENCIA**

Para la limpieza de sus muebles, utilice un trapo seco o humedecido, y no utilice productos químicos que puedan dañar el producto.

**SISTEMA DE MONTAGEM**

O sistema de montagem dos produtos Henn, funciona de acordo com a ordem crescente dos números indicados no desenho. Ex: 01, 02, 03, 04... até a conclusão da montagem.

**SISTEMA DE MONTAJE**

El sistema de montaje de productos Henn funciona de acuerdo con el orden de los números indicados en el dibujo. Ejemplo: 01, 02, 03, 04 ... hasta la realización de la asamblea.

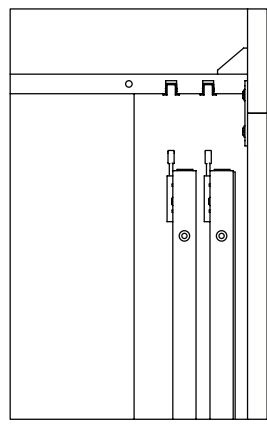
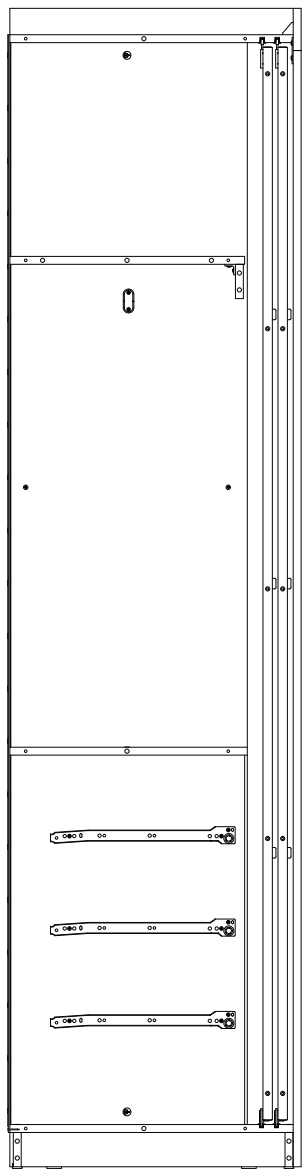

Para a colocação das portas nos trilhos encaixe primeiro a porta no trilho de PVC superior (Z) e em seguida no trilho de alumínio inferior (AA).

Para la colocación de las puertas en el carril de bloqueo el primer puerto en el carril de PVC superior (Z) y entonces el riel de aluminio inferior (AA).

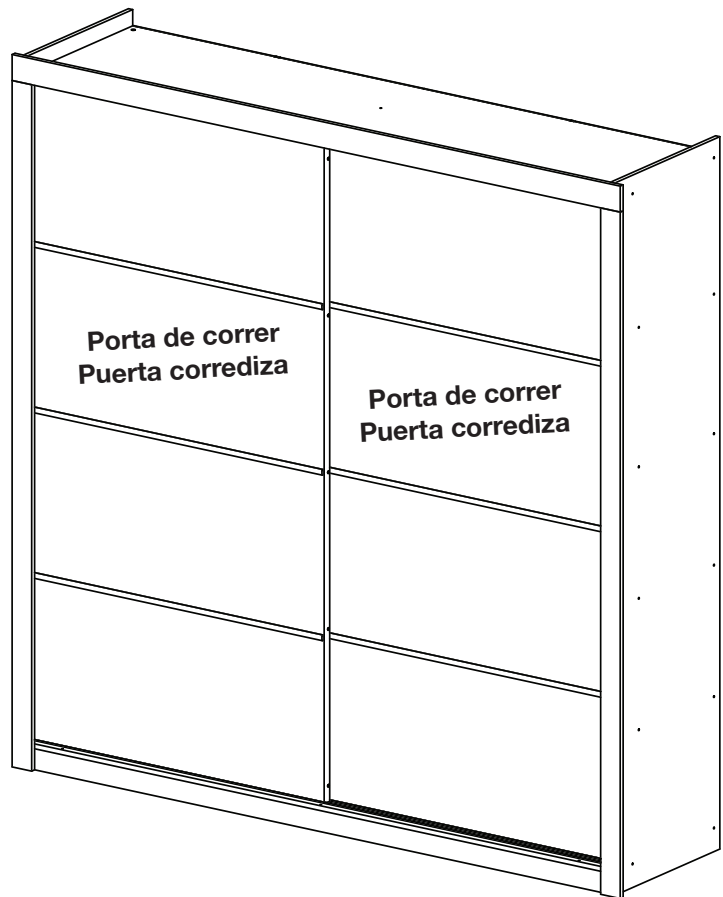
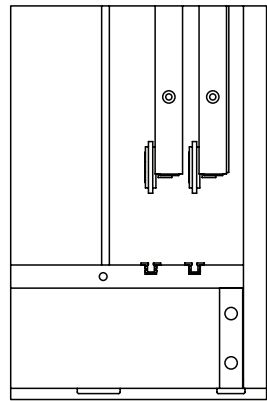

A porta de correr externa deverá ser encaixada no trilho externo, e a porta de correr deverá ser encaixada no trilho interno.

Puerta corredera externa debe ser incrustado en el carril exterior, y la puerta corredera se debe montar en el carril interior.

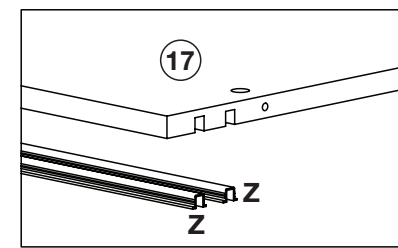

Utilizar os trilhos de PVC (Z) na tampo superior (17).

Uso de los carriles de PVC (Z) la cubierta superior (17).

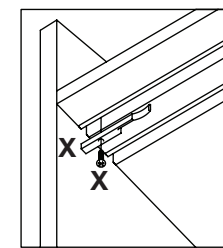

Colocar os freios do kit (X) nos trilhos de PVC (Z) e encostado na lateral do móvel.

Ponga el kit de frenos (X) en Carriles de PVC (Z) y apoyándose en el lado de los muebles.

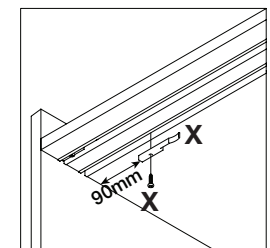
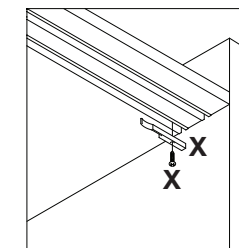

Colocação do freio no trilho de trás 90mm afastado da lateral.

Colocación freno en rail vuelta 90mm eliminado la lateral.

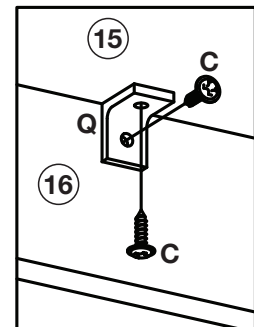
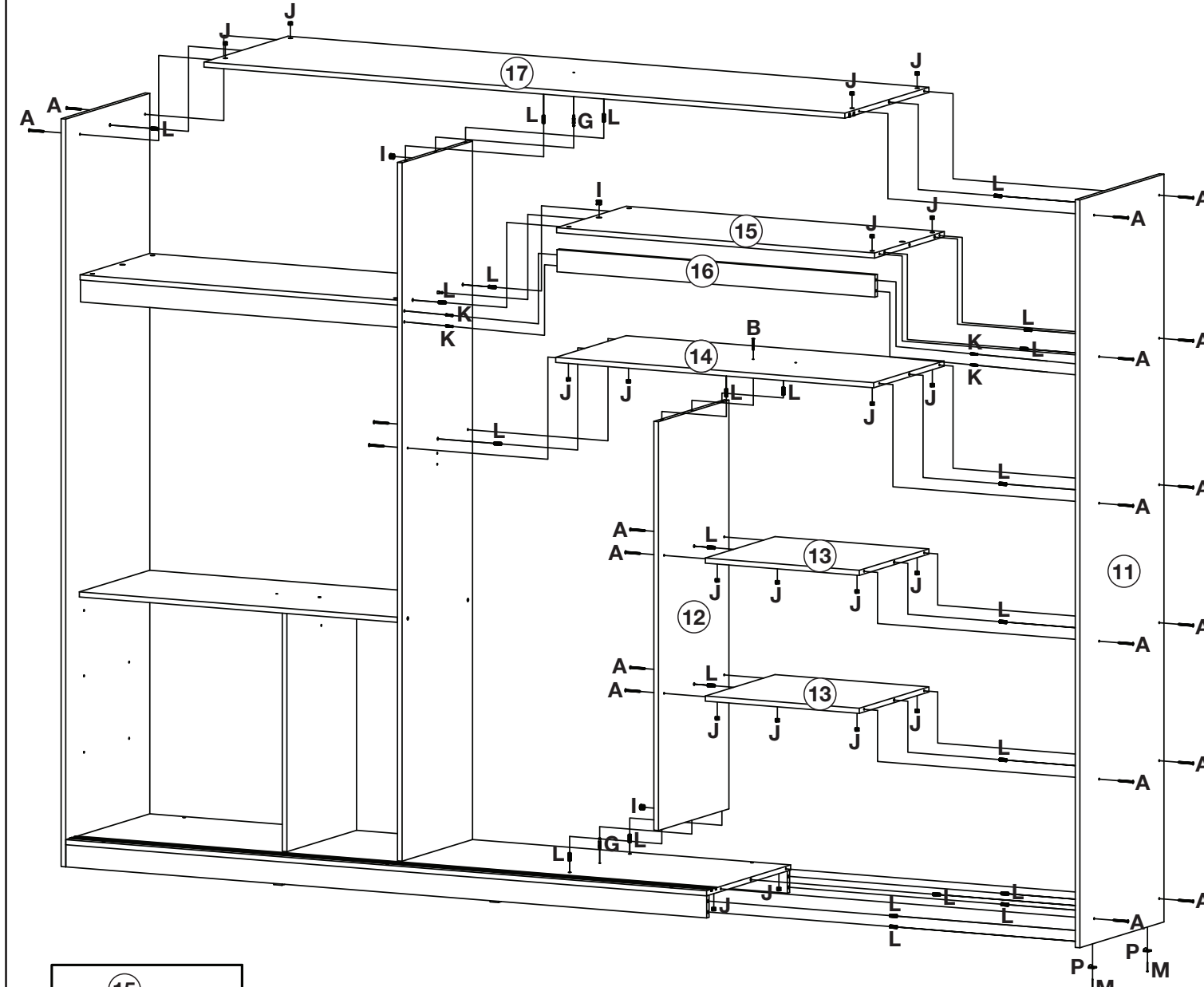

Colocar 01 cantoneira (Q) com os parafusos 3,5x14 (C) na travessa suporte (16) como a prateleira maior (15)

Coloque el soporte 01 (Q) con tornillos 3,5x14 (C) carril soporte (16) con estante mayor (15)

Peça nº 14 igual ao nº 07.

Pieza nº 14 igual al nº 07.

Peça nº 15 igual ao nº 09.

Pieza nº 15 igual al nº 09.

Peça nº 16 igual ao nº 10.

Pieza nº 16 igual al nº 10.

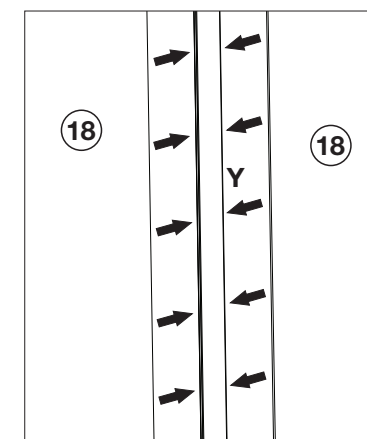
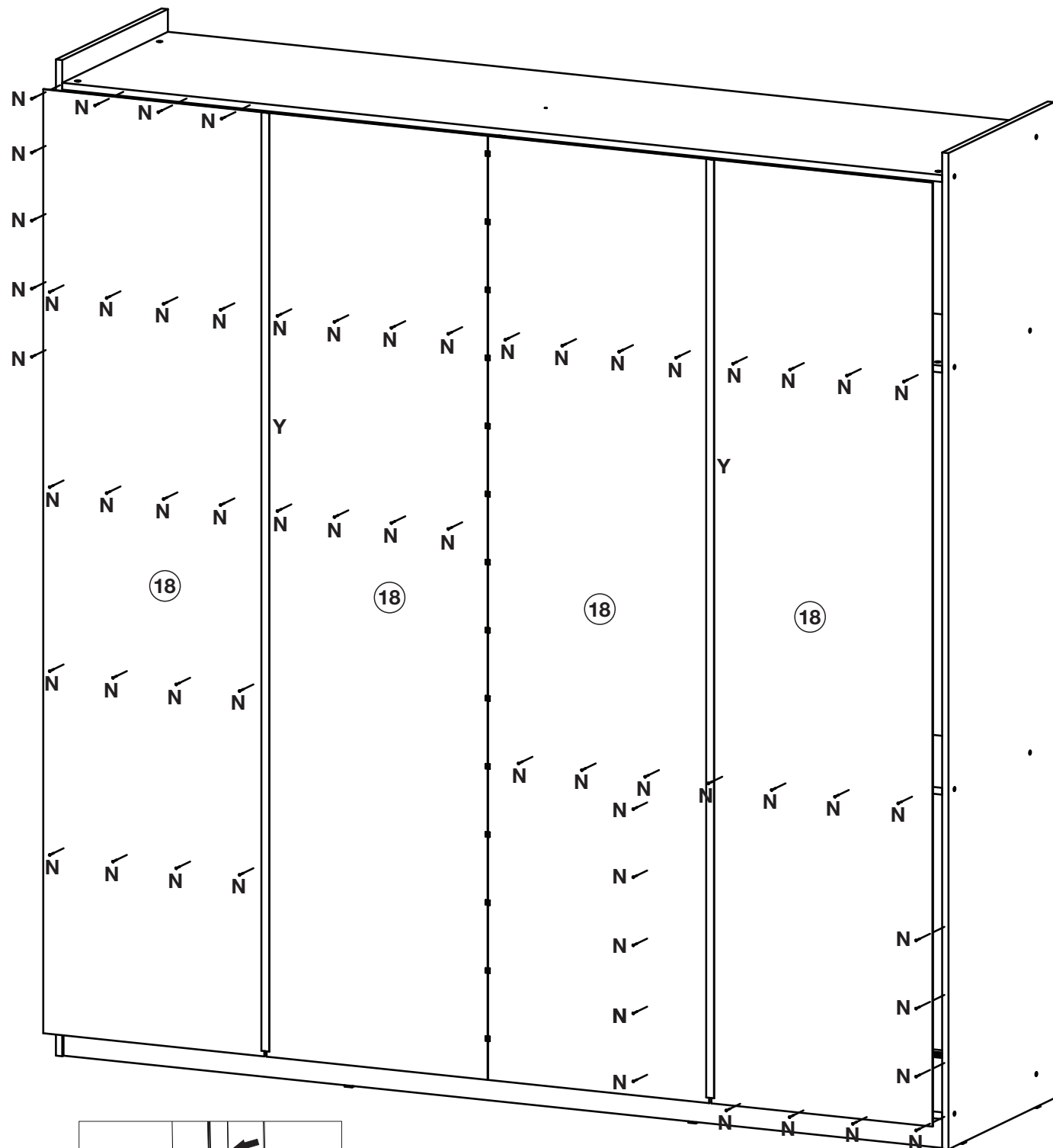

Colocação do perfil "H" 2068mm (Y).

Colocar el perfil 2068mm "H" (Y).

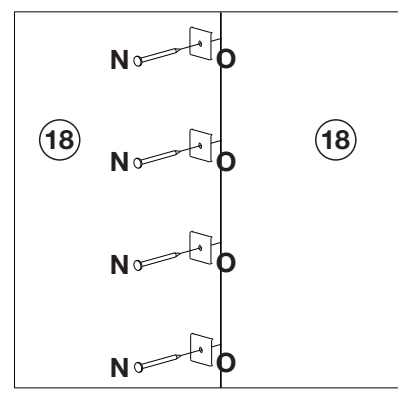

Colocação dos fixadores de fundos (N).

La colocación de los fondos sujetadores (N).

Fixar os pregos (N) a uma distância de 120mm de um para outro.

Fijar el clavos (N) a una distancia de 120 mm de uno a otro.

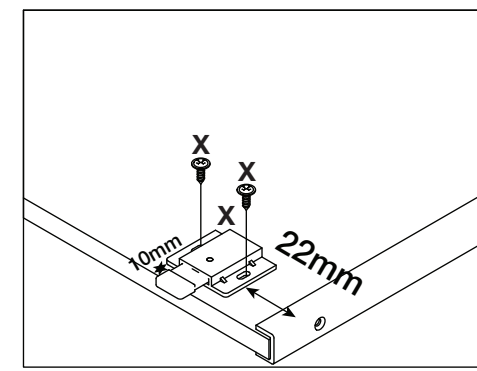
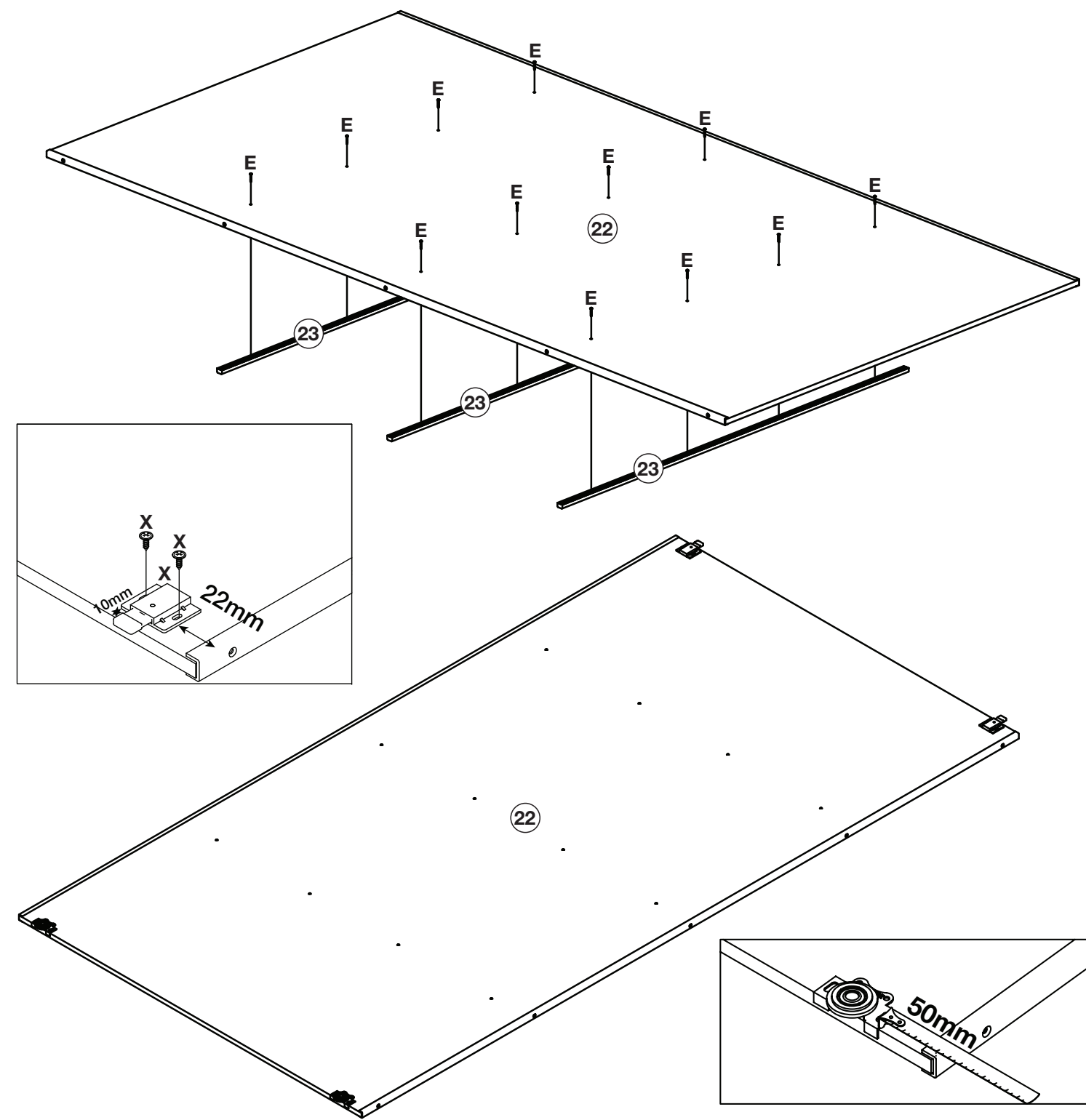

Após regular as portas fixar o rodízio com os parafusos do kit (X).

Después de puertas regulares arreglar kit taumaturgo con tornillos (X).

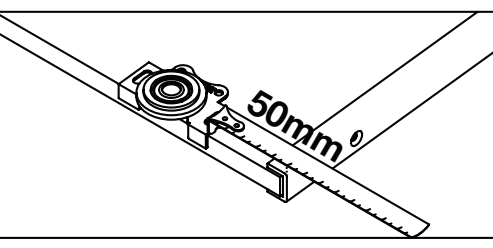
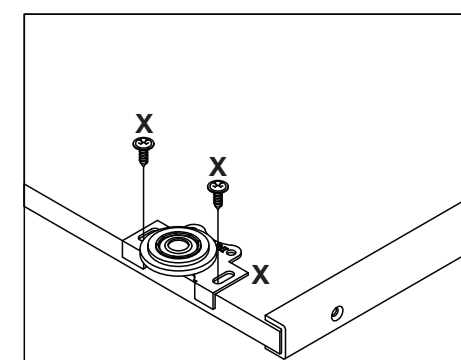

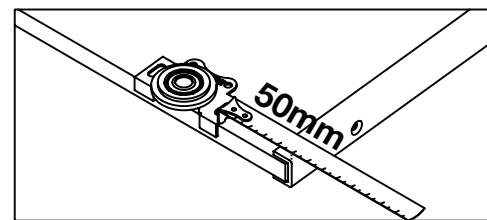
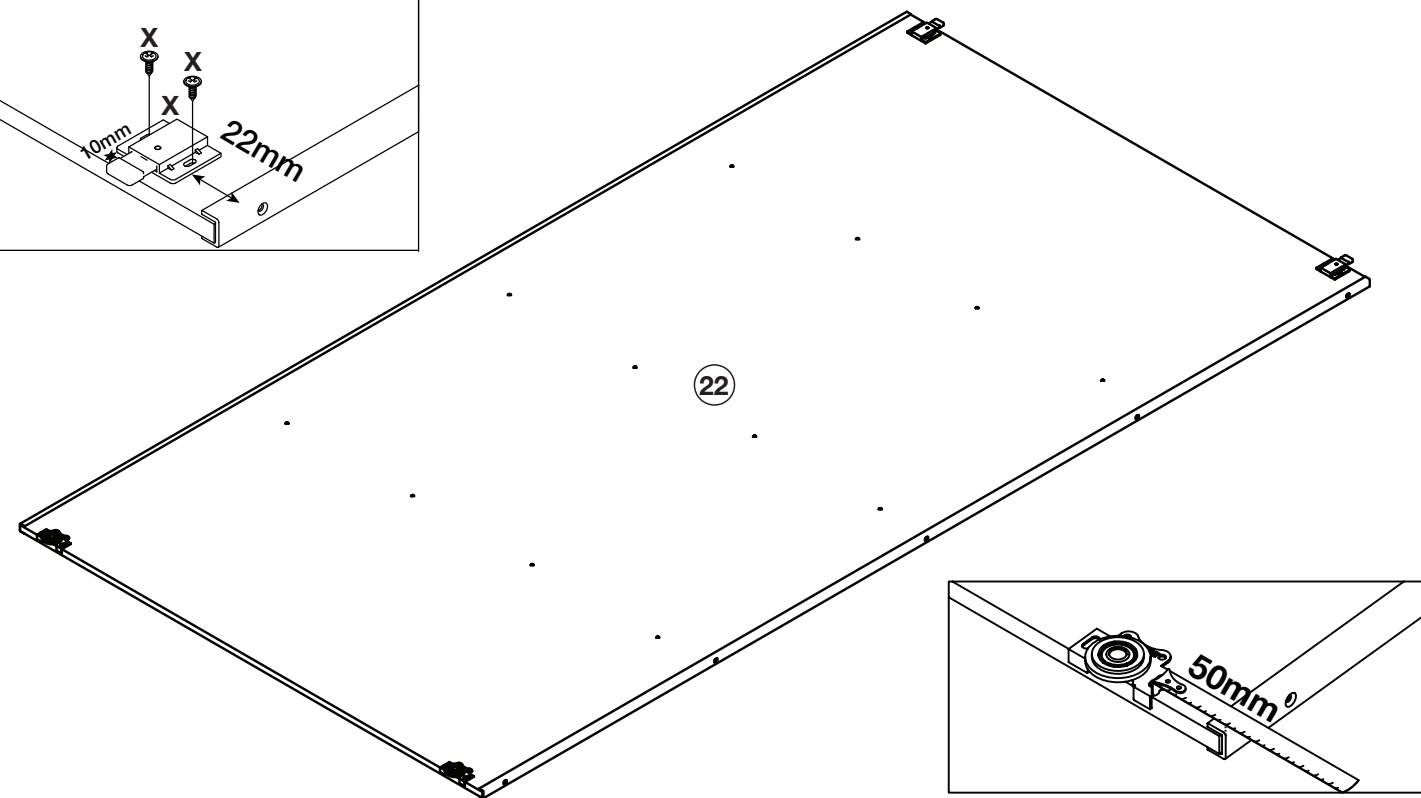
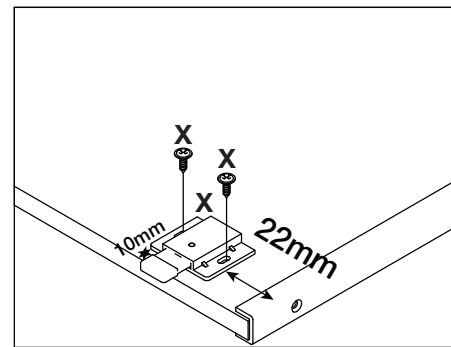
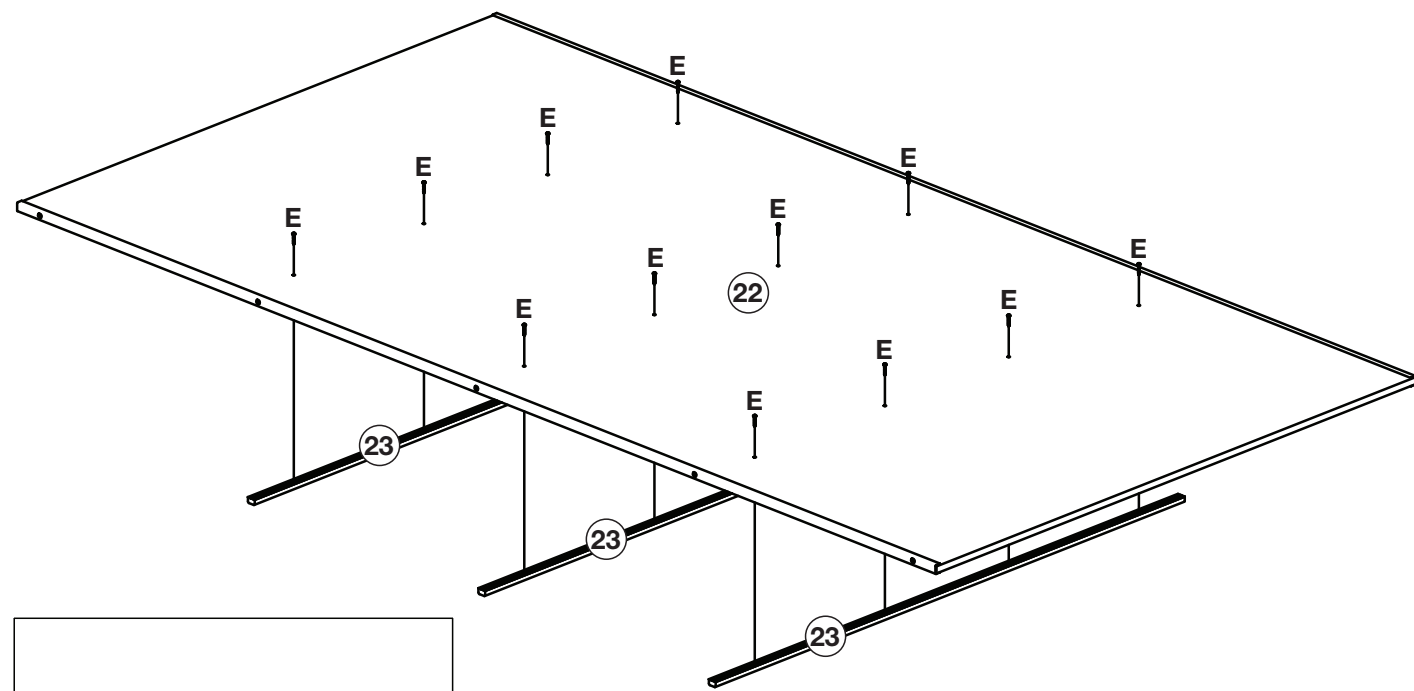

Após regular as portas fixar o rodízio com os parafusos do kit (X).

Después de puertas regulares arreglar kit taumaturgo con tornillos (X).

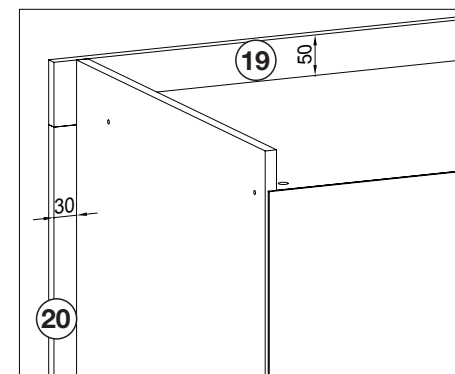
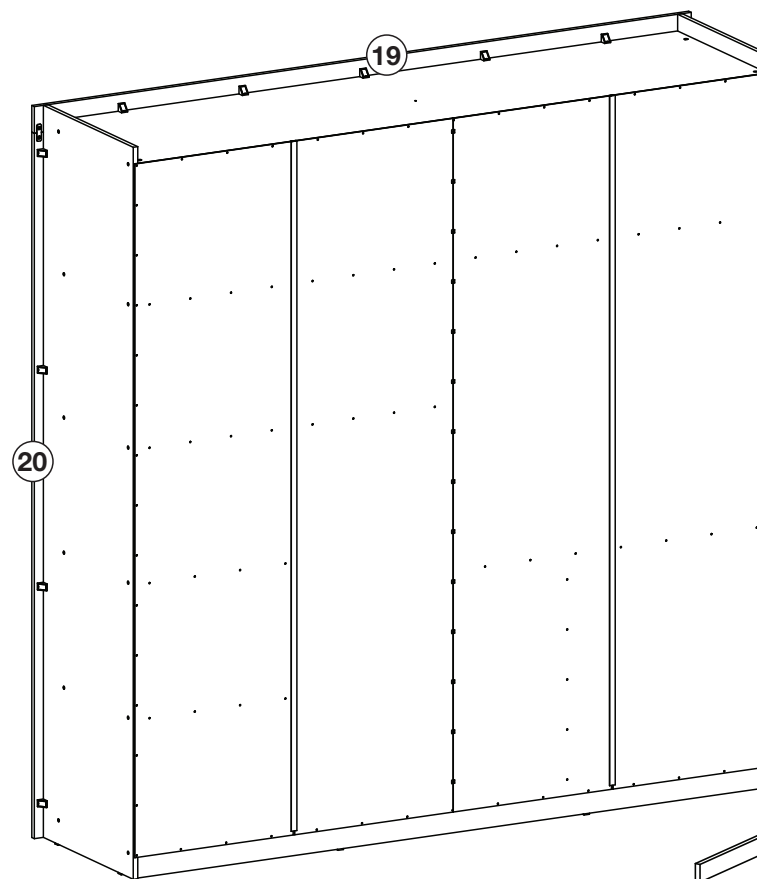
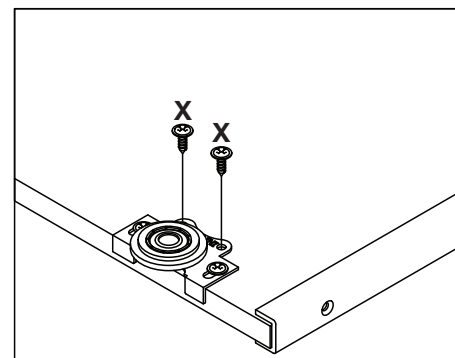
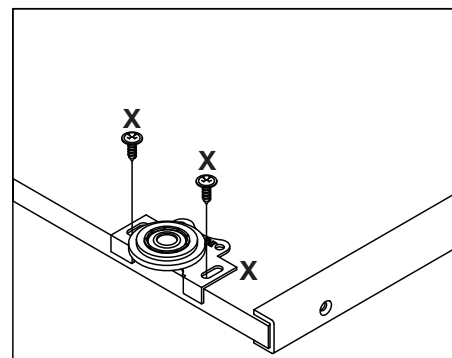

Medidas indicadas para a fixação das molduras (19) e (20).

Establecer medidas a marcos de fijación (19) y (20).

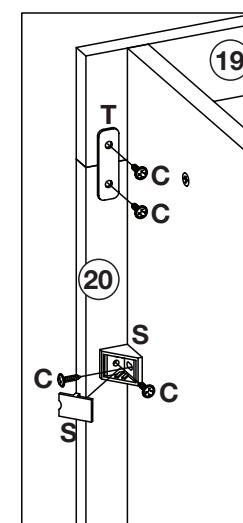
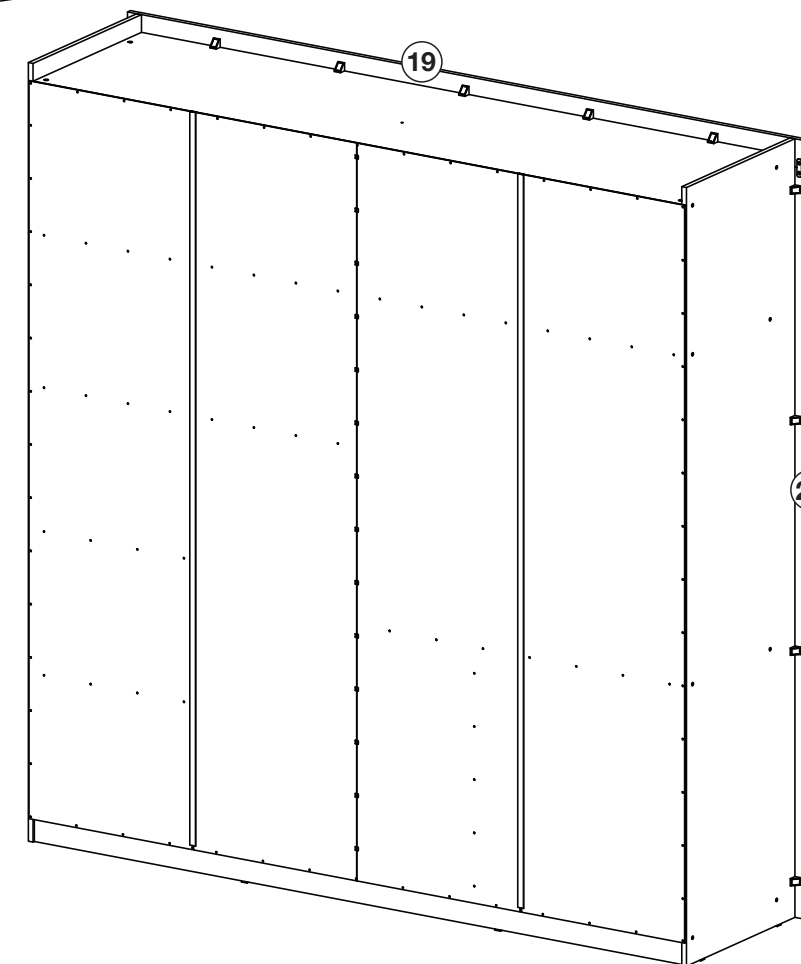

Utilizar o conector de montagem (S) para fixar as molduras (19) e (20) no móvel.

Utilizando el conjunto de conector (S) para fijar los marcos (19) y (20) en el móvil.

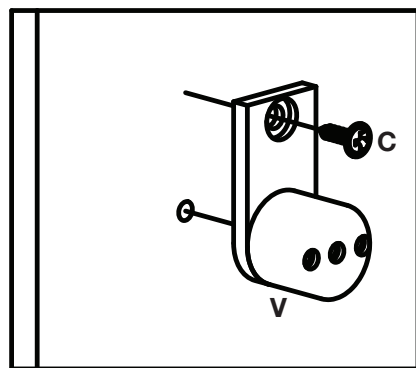
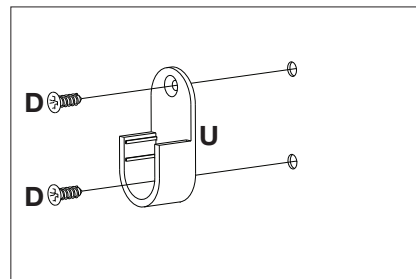
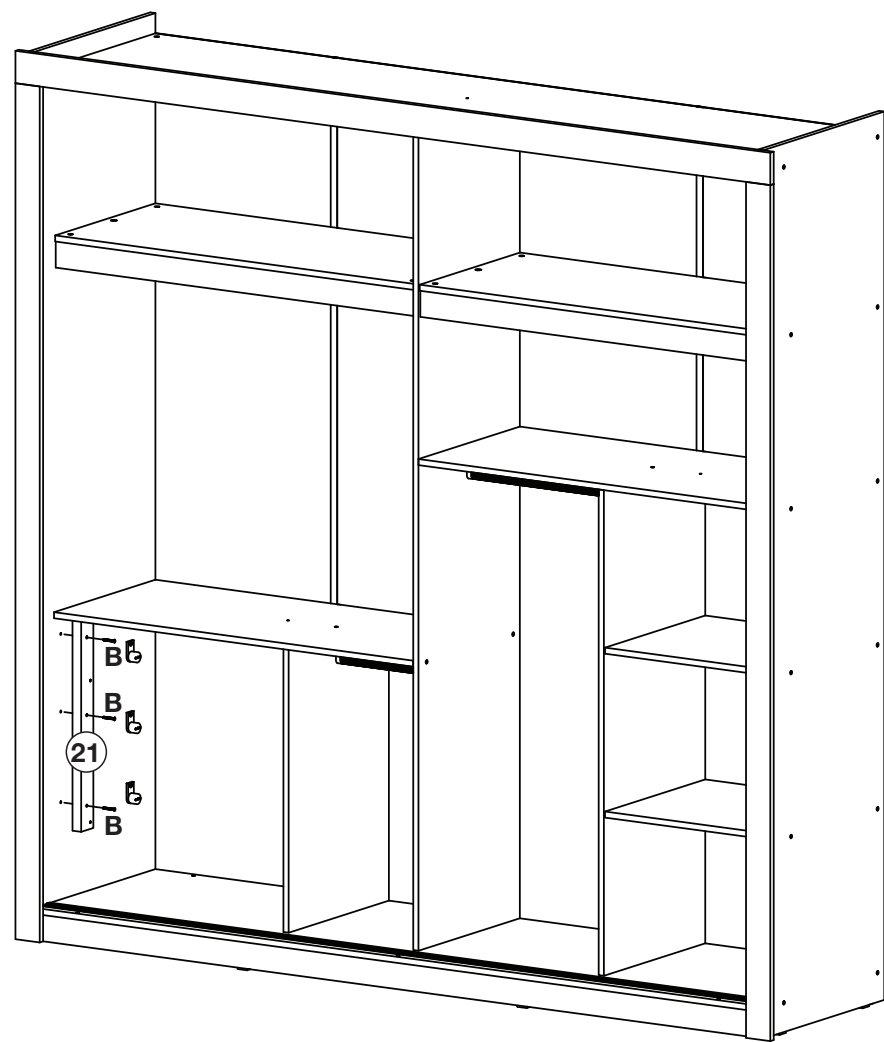

Guia superior da porta de correr.

Guía superior de la puerta corredera.

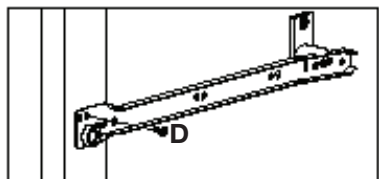
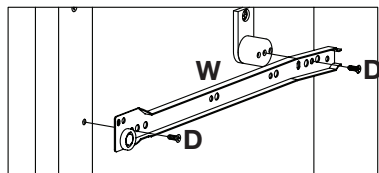
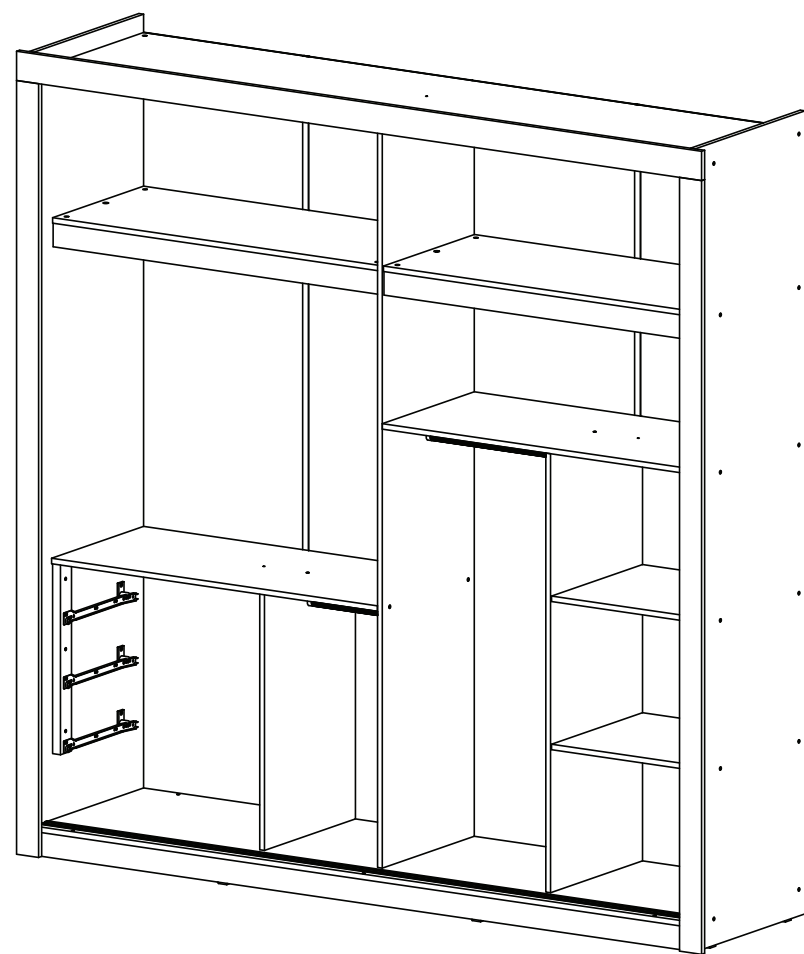
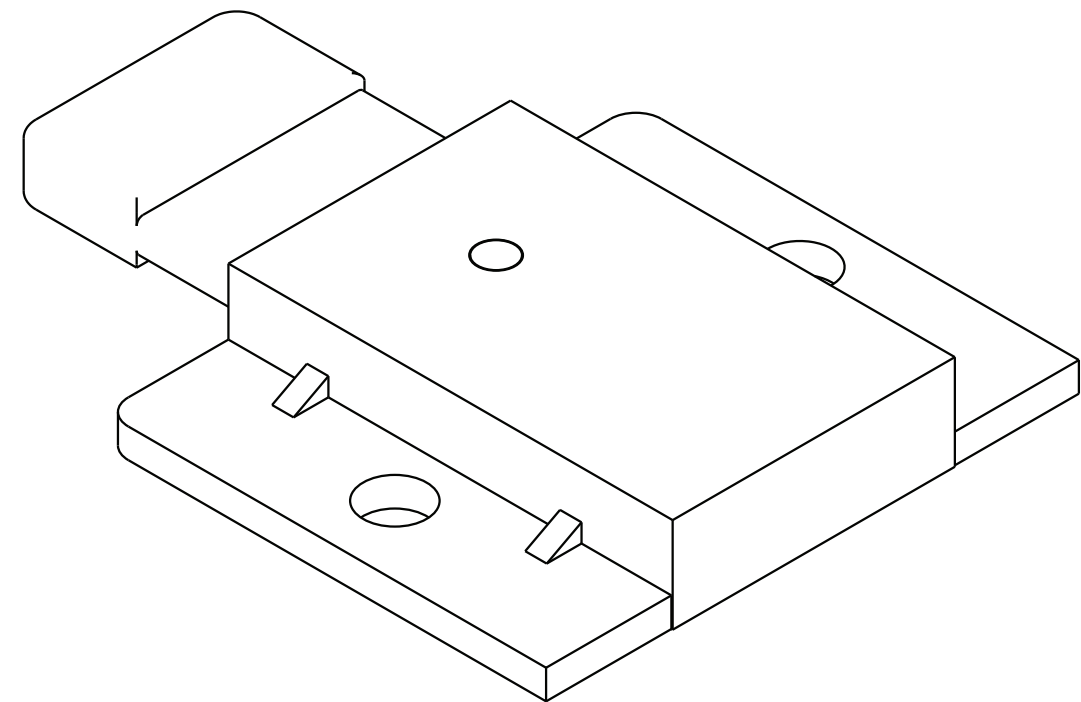

Fixação da corrediça (W) nas ripas laterais (21).

Cierre de cremallera (W) el listón lateral (21).

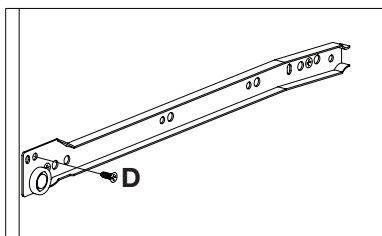
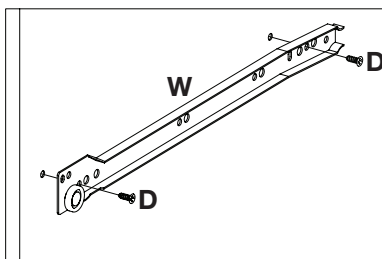

Fixação da corrediça (W) na divisão do gaveteiro (06).

Cierre de cremallera (W) la división de cajones (06).

Rodízio inferior da porta de correr.

Rotación inferior de la puerta deslizante.

Após regular a porta fixar dois parafuso do kit.

Después de configurar la puerta fijó dos Juego de tornillos.

Para regulagem da porta.

Para la regulación de la puerta.

