

# BRASTEMP

## Gourmand



forno elétrico  
B0260

manual do consumidor  
tecnologia moderna • versátil

# BRASTEMP

## Gourmand

*Bem vindo à linha Brastemp Gourmand. Nossa idéia quando desenvolvemos esta linha foi de incentivar a inspiração, a criatividade, a celebração para aqueles que gostam de se aventurar na cozinha e proporcionar momentos descontraídos no melhor lugar da casa.*

*Agora que você já tem um produto Brastemp Gourmand, siga essa receita infalível:*

*Pique o stress, misture criatividade,  
tempere com ousadia, junte bons amigos e...  
Boas risadas!*

*Desejamos muito sucesso com o seu novo forno!*

Conheça os outros produtos da linha gourmand

conheça mais em:  
[www.brastemp.com.br](http://www.brastemp.com.br)



lava-louças

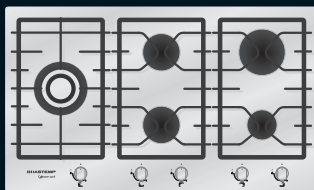

cooktop



coifa

## Todas as informações você encontra aqui

01 - segurança

02 - instalando seu forno

03 - usando seu forno

04 - limpando seu forno

05 - manutenção

06 - como resolver problemas

07 - características técnicas

08 - fale com a Brastemp

09 - termo de garantia



# SUMÁRIO

01	Segurança.....	05
02	Instalando seu forno.....	07
	Requisitos de instalação.....	07
	Ferramentas e peças.....	07
	Requisitos do local.....	07
	Dimensões do nicho de instalação.....	08
	Preparando o produto.....	09
	Fixação do forno.....	09
	Instalação elétrica.....	10
	Instalando seu forno.....	11
	Antes de usar o forno.....	11
03	Usando seu forno.....	12
	Peças e características.....	12
	Acessórios.....	12
	Descrição do painel de controle.....	13
	Lista de funções.....	13
	Tabela de descrição de funções.....	14
	Primeira utilização - Selecione o idioma e ajuste a hora.....	16
	Iniciando o uso do seu forno.....	16
	Selecionando funções de preparo.....	17
	Detalhes das funções.....	17
	Definindo temperatura/potência da resistência.....	18
	Preaquecimento do forno.....	18
	Preaquecimento rápido.....	19
	Definindo o tempo de cozimento.....	19
	Definição da hora de fim do cozimento.....	20
	Indicação do calor residual no interior do forno.....	20
	Timer.....	20
	Receitas.....	21
	“Favoritos”.....	22
	Trava do painel.....	22
04	Limpando seu forno.....	23
	Dicas especiais.....	23
	Removendo a porta do forno.....	23
	Para remover a porta do forno.....	24
	Para recolocar a porta do forno.....	24
	Retirando os suportes das prateleiras.....	25
	Recolocando os suportes das prateleiras.....	25
05	Manutenção.....	26
	Substituindo a lâmpada do forno.....	26
06	Como resolver problemas.....	27
	Soluções práticas.....	27
07	Características técnicas.....	28
08	Fale com a Brastemp.....	28
09	Termo de garantia.....	29

NOTA: Todas as imagens contidas neste manual são meramente ilustrativas.

# 01 SEGURANÇA

## INSTRUÇÕES IMPORTANTES DE SEGURANÇA

**A sua segurança e a de terceiros é muito importante.**

Este manual e o seu produto têm muitas mensagens importantes de segurança. Sempre leia e siga as mensagens de segurança.



Este é o símbolo de alerta de segurança.

Este símbolo alerta sobre situações que podem trazer riscos à sua vida, ferimentos a você ou a terceiros.

Todas as mensagens de segurança virão após o símbolo de alerta de segurança e a palavra “PERIGO” ou “ADVERTÊNCIA”.

Estas palavras significam:

 **PERIGO**

Existe risco de você perder a vida ou de ocorrerem danos graves, se as instruções não forem seguidas imediatamente.

 **ADVERTÊNCIA**

Existe risco de você perder a vida ou de ocorrerem danos graves, se as instruções não forem seguidas.

Todas as mensagens de segurança mencionam qual é o risco em potencial, como reduzir a chance de se ferir e o que pode acontecer se as instruções não forem seguidas.

## ITENS DE SEGURANÇA

- Desligue o disjuntor antes de efetuar qualquer manutenção no produto.
- Recoloque todos os componentes antes de ligar o produto.
- Não remova o fio de aterramento.
- Ligue o fio de aterramento a um fio terra efetivo.
- Não use adaptadores ou T's.
- Não use extensões.
- Use duas ou mais pessoas para mover e instalar seu produto.
- Para reduzir o risco de incêndio, choque elétrico, acidentes pessoais ou danos ao usar o Forno, leia atentamente as recomendações a seguir.

## DICAS IMPORTANTES

- Recomendamos que a primeira instalação do seu Forno seja feita por um técnico treinado e certificado pela Brastemp. Esta instalação é gratuita.
- Instale e posicione o Forno estritamente de acordo com as instruções contidas neste manual do usuário.
- A instalação deste produto exige um correto dimensionamento da rede elétrica. Instale o produto de acordo com as especificações descritas neste manual.
- Não use o Forno se ele estiver danificado ou não estiver funcionando corretamente.
- Se o cabo de alimentação estiver danificado, ele deve ser substituído pela Rede de Serviços Brastemp, a fim de evitar riscos.
- Certifique-se de que os fios elétricos de outros aparelhos, próximos do Forno, não entrem em contato com peças quentes, nem fiquem na porta do Forno.
- Seu Forno Elétrico não deve ser usado por crianças ou pessoas não-capacitadas para operá-lo corretamente.
- Mantenha crianças e animais longe do Forno quando ele estiver funcionando.
- As crianças pequenas devem ser vigiadas, a fim de garantir que não brinquem com o aparelho.
- Não use o Forno para aquecer o ambiente.
- Seu Forno Elétrico foi desenvolvido exclusivamente para o uso doméstico.
- Não use artigos de vestuário frouxos ou dependurados, quando estiver usando o Forno, nem toalhas ou panos grandes de cozinha para segurar os utensílios, pois eles podem se incendiar.
- Não obstrua a parte frontal do seu Forno. Ele possui um vão para vazão de ar e sua obstrução pode causar danos ao produto.
- Não aqueça recipientes lacrados.
- Use somente utensílios de cozinha aprovados para uso em Forno. Siga as instruções do fabricante dos utensílios, especialmente quando estiver usando utensílios de vidro ou plástico.
- **ATENÇÃO:** Durante o uso o aparelho torna-se quente. Cuidado deve ser tomado para evitar contato com os elementos de aquecimento dentro do forno.
- Durante e após o uso, não toque nas superfícies internas do Forno, nem deixe roupas ou outros materiais inflamáveis em contato com eles, até que tenham tido tempo suficiente para esfriar.
- **ATENÇÃO:** Partes acessíveis podem se tornar quentes quando seu Forno estiver em uso. Crianças devem ser mantidas afastadas.
- Use luvas de cozinha para retirar bandejas e acessórios quando o Forno estiver quente.
- Jamais guarde materiais inflamáveis no Forno ou nas suas proximidades.
- Não conserte ou substitua qualquer peça do Forno, a não ser que seja especificamente recomendado neste manual. Todos os demais serviços de manutenção devem ser executados por um técnico da Rede de Serviços Brastemp, e serão cobrados após o período de garantia.
- **ATENÇÃO:** Antes de Substituir a lâmpada, assegure-se de que a lâmpada que será substituída esteja fria e o Forno esteja também frio e desligado da rede elétrica e ou com o disjuntor desligado, para evitar a possibilidade de choque elétrico ou queimaduras.

# 02 INSTALANDO SEU FORNO

## REQUISITOS DE INSTALAÇÃO

### **ADVERTÊNCIA**

#### **Risco de Lesão por Excesso de Peso**

**Use duas ou mais pessoas para mover e instalar o seu produto.**

**Não seguir essa instrução pode trazer danos à sua coluna ou ferimentos.**

## FERRAMENTAS E PEÇAS

Tenha à mão, as peças e ferramentas necessárias antes de iniciar a instalação. Leia e siga as instruções fornecidas.

Peças fornecidas: parafusos de fixação (4)  
A instalação elétrica da residência deve atender aos requisitos das Normas Brasileiras NBR 5410 e estar preparada para a demanda deste produto. Veja a seção “Requisitos Elétricos”. É recomendado que todas as conexões elétricas sejam feitas por um instalador técnico qualificado.

## REQUISITOS DO LOCAL

### IMPORTANTE

Observe todas as normas aplicáveis.

- As dimensões do nicho/gabinete devem estar de acordo com o informado neste manual. As dimensões informadas proporcionam o espaço mínimo necessário para a instalação do Forno.
- É exigido o aterramento do produto (terra efetivo). Veja a seção “Requisitos Elétricos”.
- O ponto de conexão elétrica deve estar em uma posição, no mínimo, 15 cm afastada do fundo do Forno. A posição do ponto de conexão elétrica (caixa de disjuntores) não pode estar localizada dentro do nicho de embutimento e deve estar em local acessível.
- A superfície de apoio do Forno deve ser sólida, nivelada e no mesmo plano do fundo da abertura do nicho/gabinete. A base do móvel onde o Forno vai estar apoiado, deve estar apta a suportar o peso do Forno (aproximadamente 70 kg).

## Instalação sob o balcão (com o cooktop instalado acima):

A configuração cooktop mais Forno, definidas neste manual, são válidas somente entre produtos da marca Brastemp.

- O material do móvel, no qual o Forno será instalado, deve ser resistentes ao calor (mín. 90 °C).
- O nicho do móvel para instalar o Forno, deve ter as dimensões indicadas nas figuras abaixo.

Assegure-se de que toda a poeira, cavacos e pó de madeira, resultantes da preparação e da montagem do móvel, sejam removidos. Para assegurar a ventilação de resfriamento adequada, é importante deixar um espaço aberto atrás da unidade (veja item "Dimensões do nicho de instalação"). Quando terminar a instalação, o fundo do Forno deve ficar inacessível.

Instale o Forno, tomando cuidado para que as paredes do produto não entrem em contato direto com as paredes do móvel.

## DIMENSÕES DO NICHU DE INSTALAÇÃO

Dimensões do gabinete (mm)

### Opção 1

Instalação em um móvel de coluna

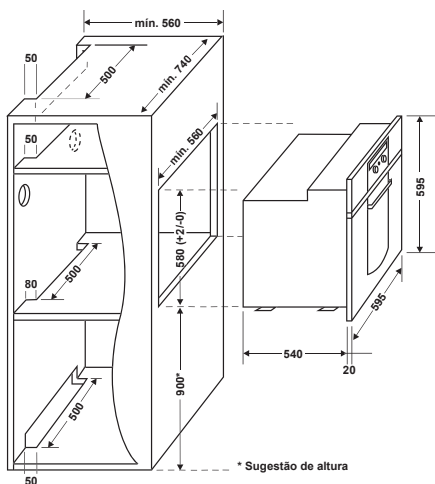

### Opção 2

Instalação abaixo de um cooktop

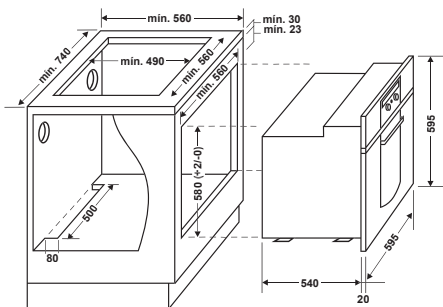



## PREPARANDO O PRODUTO

Para evitar danos ao piso, apóie o Forno sobre o papelão antes da instalação. Não use o puxador ou qualquer parte da estrutura frontal para levantar o produto.

Remova os materiais de embalagem.

Remova os pacotes com manual e elementos de fixação, encontrados no interior do produto.

Remova as prateleiras e outras peças soltas do interior do Forno.

É imprescindível que um técnico especializado em instalações elétricas residenciais avalie as condições de aterramento e o correto dimensionamento da rede elétrica, onde o produto será instalado.

Certifique-se de que a conexão elétrica e a bitola da fiação estão adequados e de acordo com as Normas Brasileiras.

### IMPORTANTE

Este produto possui uma potência de 2350 W. O ponto de instalação deve apresentar tensão de 220 V (fase-neutro ou fase-fase).

Antes de solicitar a instalação do produto por um técnico treinado e certificado pela Brastemp, é necessário que os seguintes requisitos sejam atendidos:

- Preparação de um circuito (fiação e disjuntores) exclusivo para o produto. Recomenda-se utilizar disjuntor 16 am-pères. Do quadro de distribuição até o ponto de instalação, utilize condutores de bitolas apropriadas. Todos os componentes utilizados na instalação devem ser aprovados pelo INMETRO. Esta caixa de

disjuntores deve estar em local acessível (após a instalação) e próxima ao aparelho.

- A adequação dos condutores deve ser realizada por técnico especializado em instalações elétricas residenciais e deve seguir os requisitos da norma brasileira NBR 5410.
- É obrigatória a disponibilização de aterramento (aterramento conforme norma NBR 5410).

## FIXAÇÃO DO FORNO



1. Levante o Forno usando as alças (A) em cada lado, e introduza-o no gabinete (nicho).

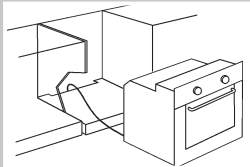

2. Certifique-se de que o cabo de alimentação não está prensado.

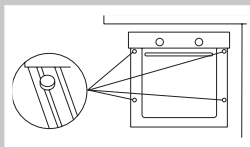

3. Centralize o Forno no gabinete (nicho) antes da fixação final. Fixe o Forno no gabinete (nicho) usando os parafusos fornecidos.

## INSTALAÇÃO ELÉTRICA

### ADVERTÊNCIA



#### Risco de Choque Elétrico

**Desligue o disjuntor antes de efetuar qualquer manutenção no produto.**

**Recoloque todos os componentes antes de ligar o produto.**

**Não remova o fio de aterramento.**

**Ligue o fio de aterramento a um fio terra efetivo.**

**Não use adaptadores ou T's.**

**Não use extensões.**

**Não seguir estas instruções pode trazer risco de vida, incêndio ou choque elétrico.**

- Seu Forno vem preparado para funcionar em 220 V. Certifique-se de que a tensão elétrica da sua residência corresponde à tensão elétrica do produto.

### IMPORTANTE

- Nunca altere ou use o cabo de força de maneira diferente da recomendada. Se o cabo de alimentação estiver danificado, ele deve ser substituído pela Rede de Serviços Brastemp, a fim de evitar riscos. O serviço e peças serão cobrados caso não sejam coberto pela garantia.
- A instalação elétrica das tomadas onde o seu Forno será ligado devem estar dimensionada para uma corrente elétrica de 16 Amperes.

- Este produto possui uma potência de 2350 W. Assegure-se que a tensão elétrica disponível na sua residência esteja de acordo com o exigido para a instalação deste produto (220V – fase-neutro ou fase-fase).
- Para sua segurança, é necessária a instalação de um fio terra, independentemente da tensão de alimentação do produto. Se necessário, consulte um electricista especializado de sua confiança.
- O plugue do cabo de alimentação de seu produto está em conformidade com a NBR 14136/2002 do INMETRO e deve ser mantido.
- A instalação deste produto deve prever meio de desligamento da alimentação com separação de contatos de pelo menos 3 mm em todos os pólos e este meio de desligamento deve ser incorporado à fiação fixa.
- Encaixe o Forno no móvel e verifique se o fornecimento de energia elétrica está normal.

- Não utilize tomadas múltiplas nem extensões.
- Coloque o Forno no vão do móvel, levantando-o pelos lados (alças) e prestando atenção para não deixar preso o cabo de alimentação.
- Certifique-se de que os fios elétricos de outros aparelhos próximo do Forno, não entrem em contato com peças quentes nem fiquem na porta do Forno.
- A substituição do cabo de alimentação só deve ser realizada pela Rede de Serviços Brastemp.

## INSTALANDO SEU FORNO

1. Encaixe o Forno no vão do móvel que foi construído de acordo com o item “Dimensões do nicho de instalação” (página 8), de forma a permitir as conexões elétricas.
2. Ligue as conexões do Forno à rede elétrica.

## IMPORTANTE

- É importante que a primeira instalação do seu Forno seja feita pela Rede de Serviços Brastemp (veja lista de endereços no folheto anexo), pois isso vai garantir uma instalação perfeita e o bom funcionamento do produto. Esta primeira instalação do produto será gratuita.
- Lembre-se de disponibilizar as condições mencionadas nos itens “Dimensões do nicho de instalação” (página 8), “Preparando o produto” (página 9) e “Instalação elétrica” (página 10) deste manual.

## ANTES DE USAR O FORNO

Antes de usar o Forno, remova:

- todos os adesivos da frente do Forno e da porta, com exceção da placa de identificação localizada na parede interna à direita (visível quando a porta está aberta);
- proteções de papelão e filme plástico protetor da tela de controle e outras partes do Forno;
- quaisquer rótulos adesivos dos acessórios;
- os acessórios do Forno. Aqueça-o até 200 °C durante aproximadamente uma hora para eliminar odores e vapores produzidos pelo material isolante e graxas protetoras. Mantenha uma janela aberta ao fazer isto.

# 03 USANDO SEU FORNO

## PEÇAS E CARACTERÍSTICAS

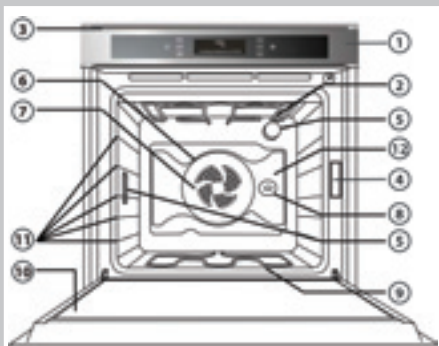

1. Painel de controle
2. Resistência superior/grill
3. Ventilador de resfriamento (não visível)
4. Etiqueta de características (não remover)
5. Luz
6. Resistência circular (não visível)
7. Ventilador
8. Espeto (se existente)
9. Resistência inferior (não visível)
10. Porta
11. Posição das prateleiras (o número do nível é indicado na parte frontal do forno)
12. Parede traseira

### NOTA:

- Durante o assamento é possível que o ventilador ligue e desligue, para reduzir o consumo energético.
- No final do assamento depois de desligar o forno, o ventilador de refrigeração

poderá continuar a funcionar durante algum tempo.

- Abrir a porta durante o assamento desativa as resistências.

## ACESSÓRIOS



**Prateleiras:** Durante o assamento, o alimento pode ser posicionado diretamente sobre a prateleira. A prateleira pode também servir como suporte para assadeiras e refratários que contenham o alimento.

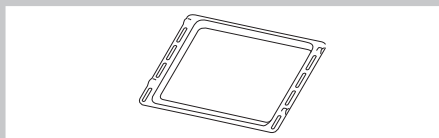

### **Bandeja:**

Durante o assamento, o alimento pode ser posicionado diretamente sobre a bandeja, sem o uso de outras assadeiras ou refratários.





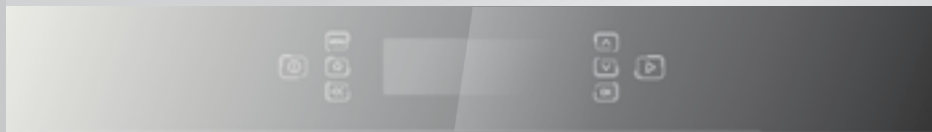

A bandeja pode servir também como coletor de gordura quando o alimento for posicionado diretamente sobre a prateleira. Neste caso, a bandeja deve ser posicionada abaixo da prateleira.

Observação: Deve-se retirar a bandeja do forno quando esta não estiver sendo utilizada para o preparo. A retirada da bandeja melhora o desempenho térmico do forno.

## DESCRIÇÃO DO PAINEL DE CONTROLE



**TECLAS SENSÍVEIS AO TOQUE:** Para utilizá-las, basta pressionar o símbolo correspondente (não é necessário pressionar com força).

-  Ligar/desligar.
-  Para explorar as funções/opções e regular os valores predefinidos
-  Para acessar o MENU principal ou voltar à tela anterior
-  Para selecionar e configurar as definições
-  Para acessar às 10 programações favoritas.
-  Para iniciar o assamento
-  Para voltar à tela anterior





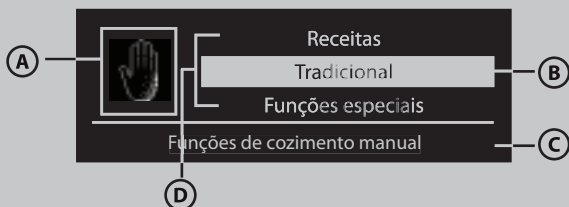



## LISTA DE FUNÇÕES









Após ativar o forno, ao pressionar a tecla , o visor exibe as seguintes indicações.



- A. Ícone relativo à função destacada
- B. Função selecionada
- C. Descrição da função destacada
- D. Outras funções disponíveis

## TABELA DE DESCRIÇÃO DE FUNÇÕES

MENU PRINCIPAL		
	<b>DEFINIÇÕES</b>	Para realizar definições do visor como: (idioma, hora, luminosidade, volume do sinal sonoro, economia de energia).
	<b>RECEITAS</b>	Para selecionar as 30 receitas predefinidas (consulte o livro de receitas). O produto define automaticamente a temperatura, a função e o tempo de assamento. Siga as instruções relativas ao modo de preparo, acessórios e nível de prateleira indicados na receita.
	<b>TRADICIONAL</b>	Para acessar FUNÇÕES TRADICIONAIS.
	<b>FUNÇÕES ESPECIAIS</b>	Para acessar FUNÇÕES ESPECIAIS.
FUNÇÕES TRADICIONAIS		
	<b>PREAQUEC. RÁPIDO</b>	Para preaquecer o forno rapidamente
	<b>CONVENCIONAL</b>	Para cozinhar qualquer tipo de alimento utilizando apenas uma prateleira. Para o preparo de bolos, utilize o 1° ou 2° nível. Preequeça o forno antes do preparo de bolos e massas.
	<b>GRILL</b>	Para grelhar carnes, gratinar massas e legumes ou tostar pães. A prateleira deve ser posicionada no 4° ou 5° nível. Alimentos como carnes, podem ser colocados diretamente sobre a prateleira, sem o uso de assadeira ou refratário. Neste caso, recomenda-se utilizar a bandeja coletora logo abaixo da prateleira, posicionada no 3° ou 4° nível. Não é necessário preaquecer o forno. Durante o assamento, a porta do forno deve permanecer fechada.
	<b>TURBO GRILL</b>	Para assar carnes (alcatra, frango, lombo suíno). A prateleira deve ser posicionada no 3° nível. O alimento pode ser colocado diretamente sobre a prateleira, sem o uso de assadeira ou refratário. Neste caso, recomenda-se utilizar a bandeja coletora logo abaixo da prateleira, posicionada no 2° ou 1° nível. Não é necessário preaquecer o forno. Durante o assamento, a porta do forno deve permanecer fechada.
	<b>AR FORÇADO</b>	Para assar simultaneamente mais de um alimento. Os alimentos devem possuir a mesma temperatura de cozimento. Utilize o 3° nível para assar em uma única prateleira, o 1° e 4° níveis para assar em duas prateleiras e o 1°, 3° e 5° níveis para assar em três prateleiras.

	<b>ASSAR COM CONVECÇÃO</b>	Para assar carnes e tortas (doces ou salgadas) em uma única prateleira. Utilize o 3º nível.
<b>FUNÇÕES ESPECIAIS</b>		
	<b>DESCONGELAR</b>	Para agilizar o descongelamento dos alimentos. É aconselhável posicionar os alimentos no nível central. Sugerimos que deixe o alimento na embalagem para impedir a desidratação da superfície.
	<b>MANTER AQUECIDO</b>	Para manter os alimentos aquecidos após o preparo. Posicione o alimento no nível central. A função não é ativada se a temperatura do forno estiver acima de 65°C.
	<b>FERMENTAR</b>	Para fermentar massas. Posicionar a massa no 2º nível. Não é necessário preaquecer o forno. Para preservar a qualidade da fermentação, a função não se ativa se a temperatura do forno for superior a 50°C.
	<b>PRÉ-ASSADOS</b>	Para preparar alimentos pré-assados. A função pode ser utilizada também para aquecer alimentos já cozidos.
	<b>ASSADOS GRANDES</b>	Para assar carnes de grandes dimensões (superior a 2,5 kg). Utilize o 1º ou 2º nível com base na dimensão da carne. Não é necessário preaquecer o forno.
	<b>ALIMENTOS CONGELADOS</b>	A função seleciona automaticamente a melhor temperatura e modo de assamento para 5 categorias diferentes de pratos prontos congelados. Utilize o 2º ou 3º nível de assamento. Não é necessário preaquecer o forno.
	<u>Lasanha</u>	
	<u>Pizza</u>	
	<u>Strudel</u>	
	<u>Batatas fritas</u>	
	<u>Pão</u>	
	<b>Personaliz.</b>	Pode definir o valor da temperatura entre 50 e 250 °C para cozinhar outro tipo de alimentos.
	<b>COZIMENTO LENTO PARA CARNES</b>	A função permite cozinhar lentamente carnes (90°C) e peixes (85°C). O cozimento lento resulta em um preparo suculento e macio. Devido à baixa temperatura, a superfície do alimento não doura e o resultado é similar ao cozimento com vapor. Para carnes, recomenda-se dourar a carne na frigideira antes de assar. O tempo de cozimento é de 2 horas para peixes de aproximadamente 300g, e de 4 a 7 horas para carnes de 1 a 3kg.
	<b>COZIMENTO LENTO PARA PEIXE</b>	

## PRIMEIRA UTILIZAÇÃO - SELECIONE IDIOMA E AJUSTE HORA

Para uma correta utilização do forno, na primeira utilização, selecione o idioma pretendido e ajuste a hora atual.

Proceda como se segue:

1. Pressione **(ⓘ)**: o visor exibe a lista dos primeiros três idiomas disponíveis.
2. Pressione as teclas **(^)** e **(v)** para percorrer a lista.
3. Ao destacar o idioma pretendido, pressione **(OK)** para a selecionar. Após selecionar o idioma, o visor exibe **12:00**.
4. Programe a hora pressionando as teclas **(^)** e **(v)**. Para percorrer os números mais rapidamente, mantenha a tecla pressionada.
5. Confirme a programação pressionando **(OK)**.

## INICIANDO O USO DO SEU FORNO

Na primeira utilização para modificar alguns parâmetros do visor, selecione "Definições" do menu principal.

1. Para modificar alguns parâmetros do visor, selecione "Definições" do menu principal.
2. Confirme com a tecla **(OK)**: o visor exibe os parâmetros modificáveis (idioma, volume, sinal sonoro, luminosidade do visor, ajuste de hora, economia de energia do display).
3. Escolha a opção desejada com as teclas **(^)** e **(v)**.
4. Pressione a tecla **(OK)** para confirmar.

5. Siga as indicações do visor para modificar o parâmetro.
6. Pressione a tecla **(OK)**; aparecerá no visor uma mensagem confirmando a realização da operação.

### NOTA:

Quando o forno estiver desligado, se a função Modo Eco (economia de energia) estiver ativada (ON), após alguns segundos o visor desliga-se. Se, pelo contrário, a função não estiver ativada (OFF), após alguns segundos é apenas reduzida a luminosidade do display.



## SELECIONANDO FUNÇÕES DE PREPARO

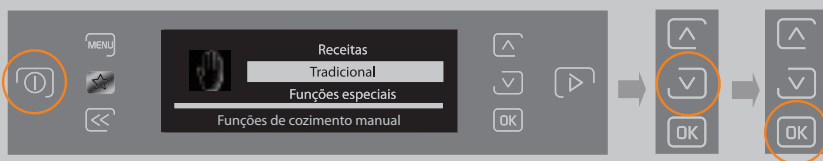

1. Se o forno estiver desligado, pressione a tecla **[OK]**; no visor são exibidas as funções de cozimento.
2. Explore as diferentes possibilidades disponíveis, pressionando as teclas **[↑]** e **[↓]** a função selecionada é destacada em branco no centro do visor.
3. Selecione a função pressionando a tecla **[OK]**: As definições para realizar o assamento surgem no visor. Se os valores pré-selecionados correspondem aos pretendidos, pressione a tecla de início, caso contrário, proceda como abaixo para os modificar.

### NOTA:

Para a lista e descrição das funções, consulte a tabela específica nas páginas 14 e 15.

## DETALHES DAS FUNÇÕES

Após selecionar a função desejada, ao pressionar a tecla **[OK]**, o visor apresenta outras opções e detalhes associados à mesma.

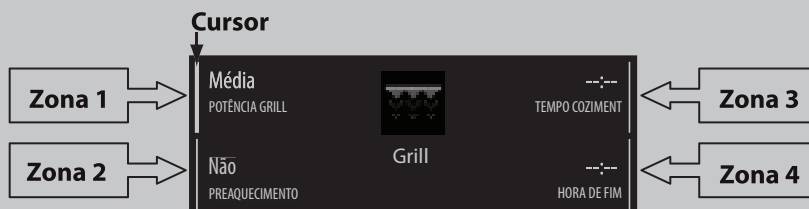

Para se movimentar nas várias zonas, use as teclas **[↑]** e **[↓]**; o cursor surge ao lado dos valores que podem ser modificados, seguindo a ordem acima descrita. Pressione **[OK]** para selecionar o valor, modifique-o com **[↑]** **[↓]** e confirme pressionando novamente a com a tecla **[OK]**.

## DEFININDO TEMPERATURA/ POTÊNCIA DA RESISTÊNCIA

Para modificar a temperatura ou a potência da resistência, é necessário proceder como se segue:

1. Verifique se o cursor se encontra ao lado do valor da temperatura (zona 1); pressione a tecla **OK** para seleccionar o parâmetro a modificar: os valores correspondentes a temperatura piscam.



2. Modifique com as teclas **↑** e **↓** até visualizar o valor desejado. Pressione a tecla **OK** para confirmar.

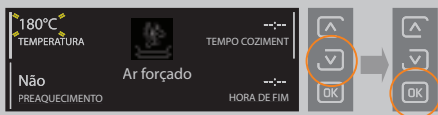

3. No visor será sugerido em qual nível de prateleira introduzir o alimento, se estiver adequado pressione **▶** para iniciar o cozimento.

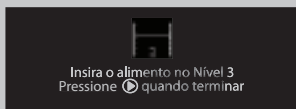

A temperatura definida pode ser modificada também durante o assamento, seguindo o mesmo procedimento.

4. Quando o assamento estiver concluído, surge uma mensagem informando o fim

da programação. Neste momento, desligue o forno pressionando a tecla **⏻**, ou prolongue o assamento, pressionando **↑**. Ao desligar, no visor surge a barra que indica a temperatura presente no interior do forno.

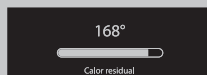

## PREAQUECIMENTO DO FORNO

Quando desejar preaquecer o forno antes de inserir o alimento, siga as orientações abaixo:

1. Coloque o cursor com as teclas **↑** e **↓** em correspondência com a função preaquecimento.



3. Pressione a tecla **OK** para seleccionar o parâmetro: a indicação "Não" pisca.



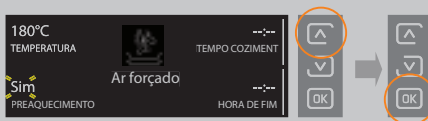

4. Modifique o parâmetro pressionando a tecla **↑** e **↓**: no visor surge "Sim".
5. Confirme a escolha pressionando a tecla **OK**.



## PREAQUECIMENTO RÁPIDO

Quando quiser preaquecer rapidamente o forno, deverá proceder como se segue:

1. Selecione a função preaquecimento rápido com as teclas  e . No menu principal.

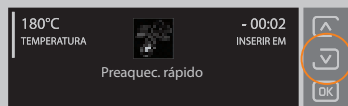

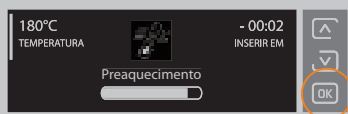

2. Confirme com a tecla ; as definições surgem no visor.



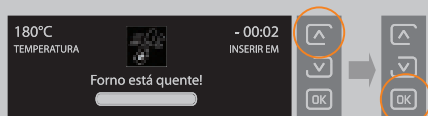

3. Se a temperatura proposta corresponde à pretendida, pressione , para modificar, proceda como indicado nos parágrafos anteriores. Um sinal sonoro indicará que o forno alcançou a temperatura definida.





4. No final da fase de preaquecimento, o forno seleciona automaticamente a função convencional . Neste momento, introduza o alimento e prossiga o assamento.
5. Caso pretenda definir uma função assamento diferente, pressione  e selecione a função pretendida.

## DEFININDO O TEMPO DE COZIMENTO

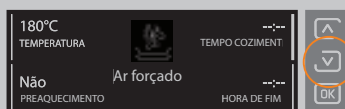

Esta função permite programar o assamento por um tempo definido, de no mínimo 1 minuto até ao tempo máximo permitido pela função selecionada, no final do tempo programado o forno se desliga automaticamente.

1. Defina a função colocando o cursor em correspondência com a indicação "tempo cozimen:" utilizando as teclas  e .

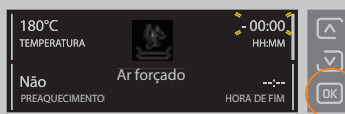

2. Pressione a tecla  para seleccionar o parâmetro; "00:00" pisca no visor.



3. Modifique o valor com as teclas  e  até visualizar o tempo de cozimento pretendido.

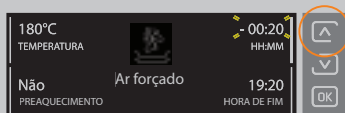

4. Confirme o valor pré-seleccionado com a tecla .

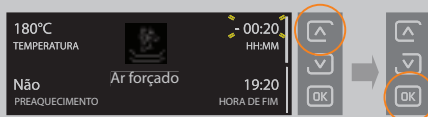

## DEFINIÇÃO DA HORA DE FIM DO COZIMENTO

Esta definição só se encontra disponível se, para a função escolhida, não estiver definida a função de preaquecimento do forno.

Após definir a duração do cozimento, no visor surge a hora de fim do preparo (por exemplo 19:20). Para programar, proceda como se segue:

1. Coloque o cursor em correspondência com a hora do fim do cozimento, usando as teclas e .



2. Pressione a tecla para selecionar o parâmetro: a hora de fim do preparo pisca.

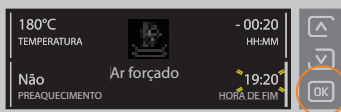

3. Programe a hora de fim de preparo com as teclas e até visualizar o valor pretendido.

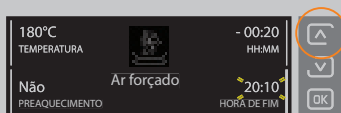

4. Confirme o valor pré-selecionado com a tecla .

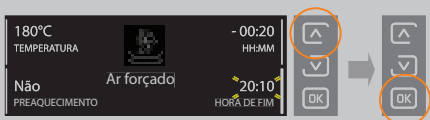

5. Pressione a tecla . O visor sugere em qual nível introduzir o alimento.
6. Pressione a tecla para ativar a função. O forno iniciará o assamento após um tempo de espera calculando de forma a terminar o assamento na hora predefinida.  
Exemplo: caso queira preparar um alimento que requer um tempo de cozimento de 20 minutos, definir como hora de fim 20:10, o forno iniciará às 19h50).

## NOTA:

Durante a fase de espera, é possível iniciar o ciclo pressionando a tecla . Em qualquer momento do cozimento, é possível modificar os valores definidos (temperatura, nível do grill, tempo de cozimento), utilizando as teclas e e a tecla como descrito nos parágrafos anteriores.

## INDICAÇÃO DO CALOR RESIDUAL NO INTERIOR DO FORNO

Se no fim de cada uso ou ao desligar o forno a temperatura no interior da cavidade for superior a 50 °C, no visor surge a temperatura atual e a barra indicativa de resfriamento. Quando o calor residual alcançar os 50 °C, no visor surge a hora atual.



## TIMER

Esta função apenas pode ser utilizada com o forno desligado e é útil, por exemplo, para controlar o tempo de cozimento de massa. O tempo máximo que se pode definir é de 1 hora e 30 minutos.

1. Com o forno desligado, pressione a tecla **OK**: No visor surge **"00:00:00"**.

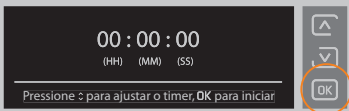

2. Pressione as teclas **^** e **v** para selecionar o tempo pretendido.

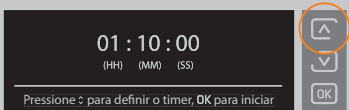

3. Pressione a tecla **OK** para dar início à contagem decrescente. No final do tempo definido, ouve-se um sinal sonoro e no visor surge a indicação **"00:00:00"**. É possível prolongar o tempo, procedendo como acima descrito, ou desativando o Timer, pressionando a tecla **OK** (no visor surge a hora atual).

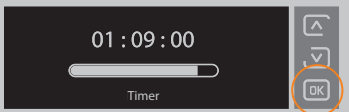

## RECEITAS

A tecnologia do seu forno permite preparar 30 receitas predefinidas nas funções e temperaturas ideais.

Utilize os ingredientes e o modo de preparo descrito no livro de receitas.

Para acionar a função siga as instruções a seguir:

1. Selecione "Receitas" com as teclas **^** e **v** e confirme com **OK**.

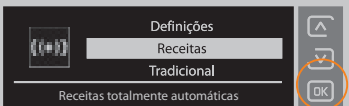

2. Escolha o prato que deseja cozinhar, entre os pratos propostos e confirme o escolhido com a tecla **OK** em seguida seleccione a receita pretendida e confirme novamente com a tecla **OK**.

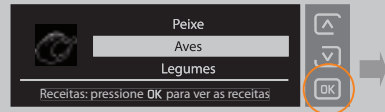

3. O visor exibe o tempo indicado para cozinhar e o nível de prateleira adequado, coloque o alimento no forno e pressione a tecla **▶**.



4. Para atrasar o processo de assamento, consulte o parágrafo respectivo.

## NOTA:

Alguns alimentos precisam ser virados ou mexidos durante o cozimento: o forno emite um sinal sonoro e o visor exibe o tipo de operação necessária.

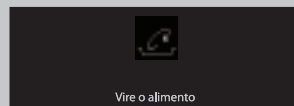

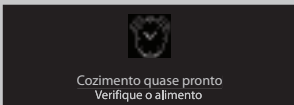

Momentos antes do fim do tempo de preparo, o forno solicita que verifique se o alimento se encontra no nível de cozimento adequado. Se não for o caso, no fim do preparo é possível prolongar manualmente o tempo com as teclas e .

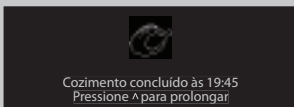

## “FAVORITOS”

Este forno permite que você armazene as programações de preparo dos seus pratos favoritos.

No fim do cozimento, você pode salvar as programações utilizadas (função, tempo de cozimento, temperatura...)

1. Pressione o botão , o visor mostrará: “Pressione para salvar”.

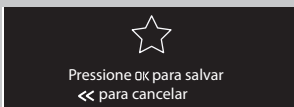

2. Quando o botão for pressionado, aparecerá a opção para salvar a programação como um favorito com um número de 1 a 10.

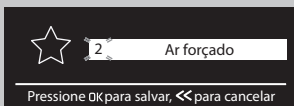

3. Quando o botão for pressionado, o visor mostrará: “Favorito foi salvo”.

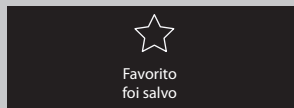

4. Para salvá-lo em uma ordem diferente, você pode alterar o número pressionando teclas e depois confirme com a tecla .
5. Se a memória está cheia ou a ordem selecionada já possui uma programação salva, esta será substituída. Se, você não desejar salvar as configurações, basta pressionar a tecla , e para passar para outra função pressionando as teclas e .
6. Para acessar os favoritos, pressione o botão , selecione a programação usando as teclas e , pressione para selecionar àquela desejada e pressione para iniciar o cozimento.

## TRAVA DO PAINEL

Esta função permite bloquear a utilização de todas as teclas do painel de controle.

Para a ativar, pressione ao mesmo tempo as teclas e por pelo menos 3 segundos. Se, a função estiver ativada no visor surge uma mensagem de aviso e o ícone .

Esta função pode ser ativada também durante o cozimento.

Para desativar, repita o procedimento acima indicado. Com a trava do painel ativa, é possível desligar o forno com a tecla .

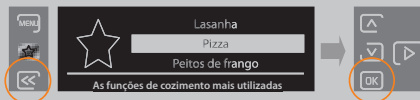

# 04 LIMPANDO SEU FORNO

## DICAS ESPECIAIS

- Depois que o Forno esfriar, retire qualquer resíduo ou cinza com um pano úmido ou uma esponja.
- Limpe o Forno antes que ele fique sujo demais. Limpar um Forno muito sujo leva mais tempo e produz mais fumaça que de costume.
- Após uma utilização prolongada do Forno e quando forem feitos pratos com elevado conteúdo de água (por exemplo: pizzas, vegetais recheados etc.), é possível que haja acúmulo de vapor no interior e na junta da porta do Forno. Quando o Forno esfriar, limpe as gotículas de água com um pano ou esponja macios.
- Ciclo de Limpeza da parte interna do forno: Ligar o forno em vazio em uma temperatura de 200 °C durante cerca de uma hora. No final do ciclo e com o forno frio usar, se necessário, uma esponja úmida para retirar eventuais restos de alimentos.
- Não utilize produtos de limpeza abrasivos.
- Utilize um detergente líquido ou desengordurantes para limpar o vidro da porta do Forno.
- Os acessórios podem ser lavados em Lava-louças.

## REMOVENDO A PORTA DO FORNO

Para facilitar a limpeza do Forno, você pode remover a porta.

### IMPORTANTE

- Para evitar acidentes, use as duas mãos para remover ou recolocar a porta do Forno.
- Não levante ou carregue a porta pelo puxador.
- Não use o puxador ou qualquer parte frontal para levantar o Forno.

## PARA REMOVER A PORTA DO FORNO

1. Certifique-se de que o Forno não está quente, a fim de se evitar queimaduras. Abra completamente a porta do Forno.

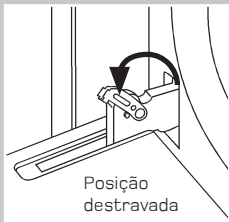

Observe atentamente a posição da trava, pois se a porta não estiver completamente destravada, você não conseguirá retirá-la.

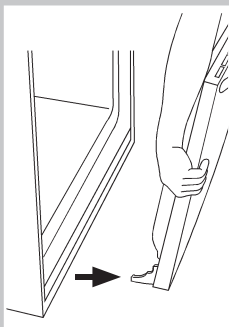

2. Destrave as duas travas da porta Forno que se encontram nas extremidades inferiores da cavidade.

3. Feche a porta com cuidado, até onde for possível fechá-la. Puxe a porta para fora, pela parte de baixo, para removê-la.
4. Coloque a porta em alguma superfície plana e segura para evitar riscos ou danos.

## PARA RECOLOCAR A PORTA DO FORNO

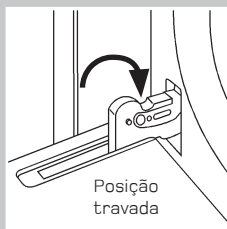
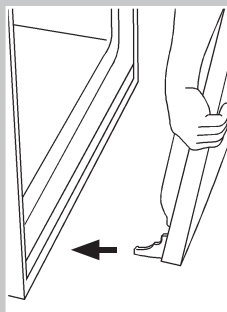

1. Encaixe a porta do Forno de maneira que os braços da dobradiça encaixem nas fendas.
2. Abra completamente a porta e gire as travas das dobradiças para travar a porta.
3. Feche a porta do Forno. Se a porta não funcionar bem, repita os passos de 1 e 2.



## RETIRANDO OS SUPORTES DAS PRATELEIRAS

É possível remover os suportes das prateleiras para limpeza.

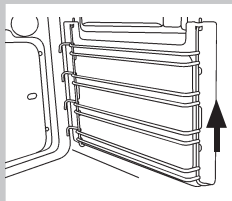

1. Abra totalmente a porta do Forno.
2. Desencaixe a parte inferior do suporte das prateleiras, empurrando-o para cima..

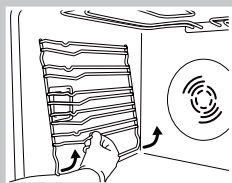

3. Desencaixe a parte superior do suporte das prateleiras, empurrando-o para baixo e puxando para o lado.

## RECOLOCANDO OS SUPORTES DAS PRATELEIRAS

Após a limpeza das peças, monte novamente os suportes das prateleiras, seguindo as instruções abaixo.



1. Encaixe a parte superior do suporte das prateleiras nos orifícios da parte de cima da cavidade, empurrando-o para cima.

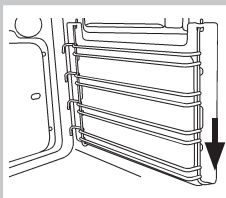

2. Encaixe a parte inferior do suporte das prateleiras nos orifícios da parte de baixo da cavidade, empurrando-o para baixo.

## SUBSTITUINDO A LÂMPADA DO FORNO

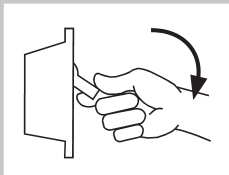

1. Desligue o aparelho da rede elétrica, desligando o disjuntor. Antes de substituir a lâmpada, certifique-se de que o Forno e a lâmpada estejam frios.

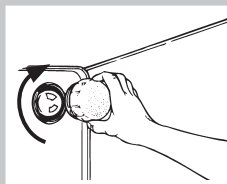

4. Volte a colocar a cobertura de vidro da lâmpada, rosqueando-a no sentido horário. A cobertura precisa ser colocada corretamente, pois ela protege a lâmpada das altas temperaturas do Forno.
5. Volte a conectar o aparelho à rede elétrica.

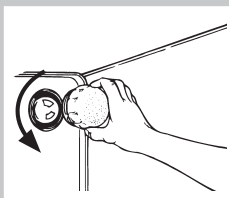

2. Remova a cobertura de vidro da lâmpada, na parte de trás do Forno, girando-a em sentido anti-horário.

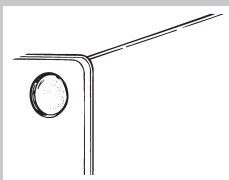

3. Puxe a lâmpada para removê-la do soquete. Substitua a lâmpada por outra similar de 220 V, 40 W. (Para aumentar a vida útil da lâmpada nova, evite manuseá-la com a mão nua, utilize luva ou pano) – Tipo halógenas G9.

# 06 COMO RESOLVER PROBLEMAS

## SOLUÇÕES PRÁTICAS

PROBLEMA	CAUSA
O Forno ou o grill não funciona	Verifique:
	• Se há falta de energia elétrica.
	• Se o fusível da instalação da sua casa está queimado ou se o disjuntor não desarmou.
	• Se você não ajustou corretamente o controle eletrônico. Veja a seção deste manual que descreve a operação que você está executando.
	• Certifique-se de que o Seletor de Funções (1) não esteja na posição "0".
Os resultados culinários não são os que você esperava	Verifique:
	• Se o Forno não está nivelado (veja Guia de Instalação).
	• Se temperatura ou o modo de cozimento do Forno não estão adequados.
	• Se você não preaqueceu o Forno antes de assar (nas funções recomendadas).
	• Se você está usando uma assadeira que não é do tipo ou tamanho correto. Procure num livro de culinária confiável, ou numa receita, o tipo e tamanho de assadeira recomendados.
	• Se ao assar, não existia espaço suficiente para circulação do ar em volta da assadeira. Deixe de 4 a 5 cm de espaço em toda a volta da assadeira. Tem que haver um espaço mínimo de 2,5. cm.
	• Se a prateleira está bem encaixada e nivelada.
	• Se a porta está bem encaixada.
A lâmpada não acende	Verifique:
	• Se a lâmpada está queimada.
	• Se a lâmpada está bem encaixada.
	• Se a função  foi selecionada.
Aparecendo no display os códigos F01, F02, F03, F04, F07, F08 ou F11	• Envie seu produto para conserto

## 07 CARACTERÍSTICAS TÉCNICAS

Dimensões externas do produto Largura x Profundidade x Altura (mm)	595 X 564 X 595
Dimensões do produto embalado Largura x Profundidade x Altura (mm)	630 X 656 X 690
Peso sem embalagem (kg)	36
Peso com embalagem (kg)	38
Tensão de alimentação (V)	220
Potência total (kW)	2,35
Variação de tensão admitida (V)	198-242
Frequência (Hz)	60
Intensidade de corrente (A)	10,5
Chave disjuntora recomendada (A)	16
Volume do Forno (litros)	67

## 08 FALE COM A BRASTEMP

Em caso de dúvidas ou de problemas no produto, entre em contato com a Central de Relacionamento Brastemp. Ao ligar, tenha em mãos o número do modelo e o número de série do seu produto. Ambos os números podem ser encontrados na etiqueta, que está localizada na parede interna à direita (visível quando a porta está aberta).

Entre em contato com a Rede de Serviços Brastemp, através dos números de telefone abaixo:

Ligue para:

- Capitais e Regiões Metropolitanas: 3003-0099
- Demais Localidades: 0800 970 0999

Ou acesse o site: [www.brastemp.com.br](http://www.brastemp.com.br)

**BRASTEMP**

Rede de Serviços

REDE DE SERVIÇOS BRASTEMP

- Mais de 3.000 técnicos treinados pela fábrica
- Peças originais
- Atendimento em horário comercial

# 09 TERMO DE GARANTIA

O seu produto Brastemp é garantido contra defeitos de fabricação, pelo prazo de 12 meses contado a partir da data da Nota Fiscal ao Consumidor, sendo:

- 3 primeiros meses: garantia legal;
- 9 últimos meses: garantia especial, concedida pela Whirlpool S.A. - Unidade de Eletrodomésticos.

A garantia compreende a substituição de peças e mão-de-obra no reparo de defeitos devidamente constatados, pelo fabricante ou Rede de Serviços Brastemp, como sendo de fabricação. Durante o período de vigência da garantia, o produto terá assistência técnica da Rede de Serviços Brastemp.

## **As garantias legal e/ou especial ficam automaticamente invalidadas se:**

- o uso não for exclusivamente doméstico;
- na instalação ou uso não forem observadas as especifica-

ções e recomendações do Manual de Instrução do produto, tais como, nivelamento do produto, adequação do local para instalação, tensão elétrica compatível com produto etc;

- na instalação, as condições elétricas e/ou hidráulicas e/ou de gás não forem compatíveis com a ideal recomendada no Manual do Consumidor;
- na utilização do produto não forem observadas as instruções de uso e recomendações do Manual do Consumidor;
- o produto tiver recebido maus tratos, descuido ou ainda, sofrido alterações ou modificações estéticas e/ou funcionais, bem como, tiver sido realizado conserto por pessoas ou entidades não credenciadas pela Whirlpool S.A. - Unidade de Eletrodomésticos, através do SAB;
- houver sinais de violação do produto, remoção e/ou adulteração do número de série ou da etiqueta de identificação do produto.

## **As garantias legal e/ou especial não cobrem:**

- despesas com a instalação do produto realizada por pessoas ou entidades não credenciadas pela Whirlpool S.A. - Unidade de Eletrodomésticos;
- despesas decorrentes e conseqüentes de instalação de peças e acessórios que não pertençam ao produto, mesmo aqueles comercializados pela Whirlpool S.A. - Unidade de Eletrodomésticos;
- despesas com mão-de-obra, materiais, peças e adaptações necessárias à preparação do local para instalação do produto, ou seja: rede elétrica, de gás ou hidráulica, alvenaria, aterramento, esgoto etc.;
- falhas no funcionamento do produto decorrentes de falta de fornecimento ou problemas e/ou insuficiência no fornecimento de energia elétrica, água ou gás na residência, tais como: oscilações de energia elétrica superiores ao estabelecido no Manual do Consumidor, pressão de água e de gás insuficiente para o ideal funcionamento do produto;
- serviços e/ou despesas de manutenção e/ou limpeza do produto;
- falhas no funcionamento nor-

mal do produto decorrentes da falta de limpeza e excesso de resíduos, ou ainda, decorrentes da existência de objetos em seu interior, estranhos ao seu funcionamento e finalidade de utilização;

- transporte do produto até o local definitivo da instalação;
- produtos ou peças que tenham sido danificados em consequência de remoção, manuseio, queda ou atos e efeitos decorrentes da natureza, tais como: relâmpago, chuva, inundação;
- despesas por processos de inspeção ou diagnóstico, incluindo a taxa de visita do técnico, que determinem que a falha no produto foi causada por motivo não coberto por esta garantia.
- chamados relacionados a orientação de uso de eletrodomésticos, cuja explicação esteja presente no Manual de Instruções ou em Etiquetas Orientativas que acompanham o produto, serão cobrados dos consumidores.

## **A garantia especial não cobre:**

- deslocamento para atendimentos de produtos instalados fora do município sede da Rede de Serviços Brastemp,

o qual poderá cobrar taxa de locomoção do técnico, previamente aprovada pelo consumidor, conforme tabela de quilometragem emitida pela Whirlpool S.A. - Unidade de Eletrodomésticos;

- peças sujeitas ao desgaste natural, descartáveis ou consumíveis, peças móveis ou removíveis em uso normal, tais como lâmpadas, filtros, botões de comando, puxadores, bem como, a mão-de-obra utilizada na aplicação das peças e as conseqüências advindas dessas ocorrências.

### **Considerações gerais:**

A Whirlpool S.A. - Unidade de Eletrodomésticos não autoriza nenhuma pessoa ou entidade a assumir em seu nome, qualquer outra responsabilidade relativa à garantia de seus produtos além das aqui explicitadas.

A Whirlpool S.A. - Unidade de Eletrodomésticos reserva-se o direito de alterar as características gerais, técnicas e estéticas de seus produtos, sem aviso prévio.

Este termo de garantia é válido para produtos vendidos e instalados no território brasileiro. Para sua tranqüilidade, pre-

serve e mantenha este manual com termo de Garantia e Nota Fiscal de compra do produto sempre a mão.

### **Whirlpool S.A.**

#### **Unidade de Eletrodomésticos**

Atendimento ao Consumidor:  
Rua Olympia Semeraro nº 675  
Jardim Santa Emília  
São Paulo/SP  
CEP 04183-901  
Caixa Postal 5171  
Capitais e Regiões Metropolitanas, ligue: (11) 3003-0099  
Demais localidades, ligue:  
0800 970 0999



A Brastemp está à sua disposição para tirar qualquer dúvida, ouvir sua crítica ou sugestão.

Para entrar em contato com a nossa Central de Relacionamento Brastemp, utilize os números de telefone abaixo:

Capitais e regiões metropolitanas:

**3003-0099**

Demais localidades:

**0800 970 0999**

Ou acesse o nosso site:

**[www.brastemp.com.br](http://www.brastemp.com.br)**

**BRASTEMP**  
seja autêntico

### Rede de Serviços Brastemp

Endereço para correspondência

Rua Olympia Semeraro, 675

Bairro: Jardim Santa Emilia

CEP: 04183-901 São Paulo / SP