

18.897 - TAMPO CHANFRADO DE MADEIRA COM VIDRO 900x900x25



WOOD AND GLASS BEVELED TABLE TOP 900x900x25

CUBIERTA DE MESA BISELADA DE MADERA Y VIDRIO 900x900x25

Vista Explodida
parts detail
detalle de las piezas

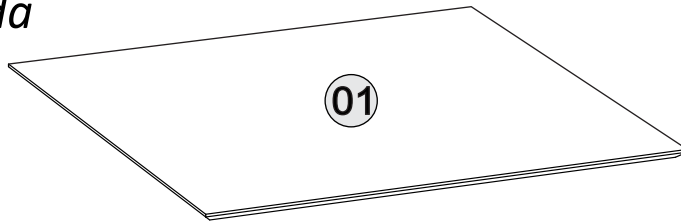

ENTENDENDO OS CÓDIGOS

UNDERSTANDING THE CODES
ENTENDIENDO LOS CÓDIGOS

1293.003
Cód. da peça
Piece code
Part code

Cód. da Cor
Color code
Código de color

CÓDIGOS DAS CORES:

COLOR SUBTITLE | LEYENDA DE COLORES

055 - OFF WHITE
013 - PRETO BRILHO

Sr. Montador, abaixo a montagem do Tampo Chanfrado com Base Fler
Mr. Assembler, below the assembly the Beveled Table Top with Fler Base
Sr. Montador, abajo de las montaje del Cubierta Biselada con Base Fler

Aspecto Final
Final Aspect
Aspecto Final

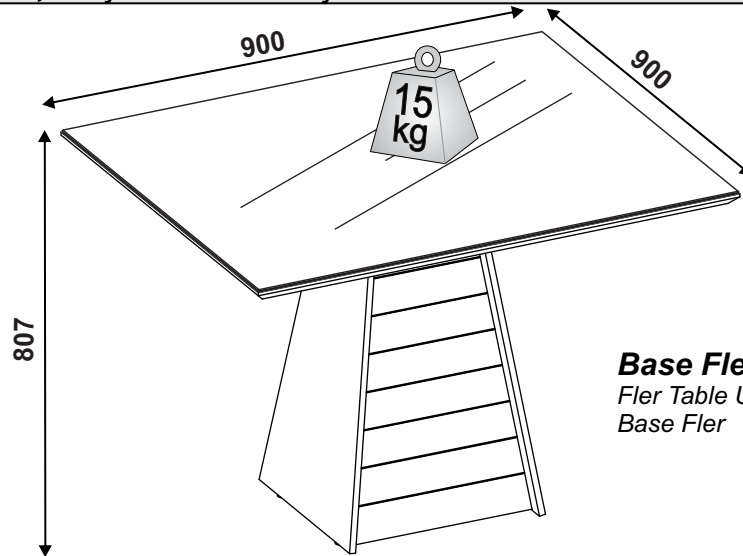

Base Fler
Fler Table Underframe
Base Fler

ATENÇÃO: O produto 18.198 - Base Fler, se encontram em outra embalagem, vendido separadamente.
ATTENTION: The products 18.198 - Fler Table Underframe, are in another package, sold separately.
ATENCIÓN: Los productos 18.198 - Base Fler, están en otro paquete, se venden por separado.

Nº	PEÇA	PIECE	PIEZA	Off White Vidro Incolor	Preto Brilho Vidro Incolor	MEDIDAS (mm) MEASURES (mm) MEDIDAS (mm)	Qt.
01	Tampo	Top	Cubierta	18897.055	18897.013	900x900x25	01

CÓD. PEÇA PIECE CODE CÓD. PIEZA	Cod.	Acessórios/ Accessories/ Accesorios			Qt.
18911	A	Vidro 898x898x4mm	Glass 898x898x4mm	Vidrio 898x898x4mm	01

Medidas em mm / Measurements in mm / Medidas en mm

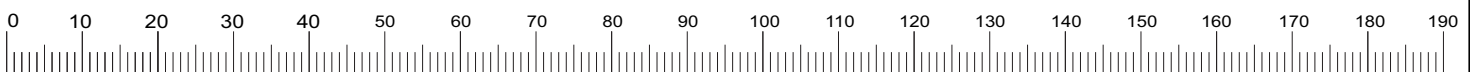

Instruções para a montagem do produto:

Instructions for mounting the product
Instrucciones para el montaje del producto

Separar as peças e acessórios de maneira organizada.

Separate the parts and accessories in an organized way.
Separar las piezas y accesorios de forma organizada



Forrar o chão com o papelão das embalagens.

Cover the floor with the cardboard from the pack.
Cubrir el suelo con el papelón de los embalajes.



É necessário uma pessoa para montar o produto.

It's necessary one person to assemble the product.
Se requiere una persona para montar el producto.



Ferramentas necessárias
(não fornecidas)
Required tools (not supplied)
Herramientas necesarias (no incluidas)

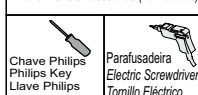

Cuidados para conservação e limpeza do móvel:

Cleaning and care of furniture:

Cuidados para la conservación y la limpieza del mueble



Não molhar o móvel e não expor em lugar úmido.

Do not moisten the furniture and not to expose in moist places.
No moje el mueble y no ponga en local húmedo.



Não expor o móvel próximo de fontes de calor.

Do not expose furniture next to heat sources.
No exponga el mueble cerca de fuentes emitan calor.



Não usar produtos abrasivos.

Do not use abrasive products.
No utilice productos abrasivos.



Limpe com flanela limpa e seca.

For cleaning use a clean and dry cloth.
Limpe con franela limpia e seca.

2019
Atualizado em - Up-to-date on
Modernización en
14/02/2019 | CDIP-009-18897
Revisão - 00



Ao solicitar assistência, informe o número da peça e código do acessório

When requesting assistance, tell the part number and serial number of accessory
Al solicitar asistencia, informe el número de pieza y número de serie del accesorio



DJ - Indústria e Comércio de Móveis Ltda.

Rua Juriti Vermelha nº 210 a 290 - Pq. Industrial V - Cx. Postal 2068 - CEP 86702-280 - Araçongas - Paraná - Brasil
Fone (55) (0**43) 3172-7777 - E-mail: sac@djmoveis.ind.br Site: www.djmoveis.ind.br

18.897 - TAMPO CHANFRADO DE MADEIRA COM VIDRO 900x900x25



WOOD AND GLASS BEVELED TABLE TOP 900x900x25

CUBIERTA DE MESA BISELADA DE MADERA Y VIDRIO 900x900x25

Montagem do Tampo Chanfrado de Madeira com vidro Mounting the Wood and Glass beveled table top Montaje del Cubierta de mesa biselada de Madera y Vidrio

ATENÇÃO: 1º Passo: Antes de iniciar a montagem, forre o chão com a embalagem do produto, para posicionar a base no tampo de madeira (Nº1). **2º Passo:** Utilize uma trena e siga as medidas indicadas abaixo (PASSO 1), para só então fixar o Tampo Chanfrado de madeira com a BASE. **3º Passo:** Para unir o TAMPO e BASE, utilizar os 8 parafusos 3x14mm, representado pela letra (E) presente no kit de acessórios da 18.918 - Base Fler .

ATTENTION: Step 1: Before starting the installation, cover the floor with the product packaging to position the base on the wooden top (Nº1) **Step 2:** Use a measuring tape and follow the steps below (STEP 1), only to attach the Wood Beveled Top with BASE. **Step 3:** To attach the TAMPO and BASE, use the 8 screws 3x14mm, represented by the letter (E) in the accessory kit of the 18.918 - Base Fler.

ATENCIÓN: Paso 1: Antes de comenzar el montaje, forrar el suelo con el embalaje del producto, para colocar la base en la tapa de madera (Nº1) **2º Paso:** Utilice una trena y siga las medidas indicadas abajo (PASO 1), para sólo entonces fijar el Tablero Chanfrado de madera con la BASE. **3º Paso:** Para unir la TAPA y BASE, utilizar los 8 tornillos 3x14mm, representados por la letra (E) presente en el kit de accesorios de la 18.918 - Base Fler

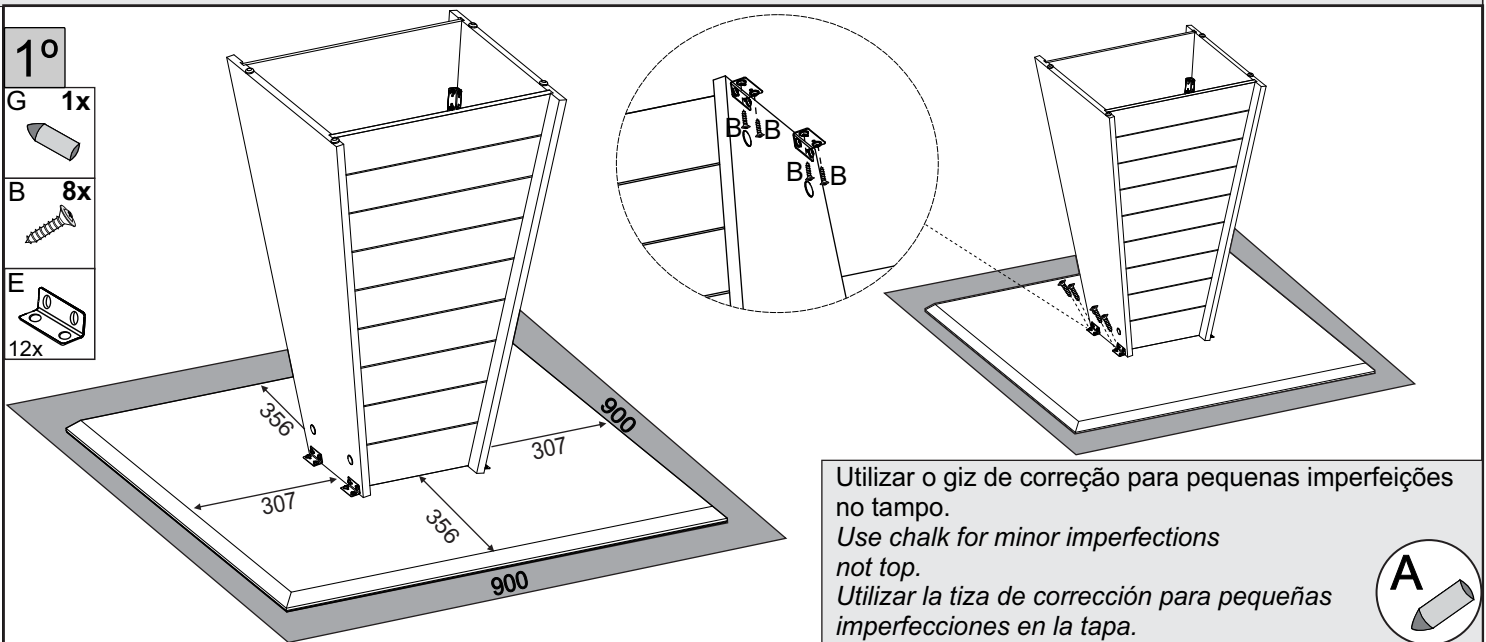

2º 1º - Antes de colocar o batente de silicone (F), limpar a superfície do vidro com álcool para retirar qualquer tipo de poeira ou resíduo que possa não permitir aderência da cola, espere secar.
1 - Before inserting the silicone stop (F), clean the glass surface with alcohol to remove any type of dust or residue that may not allow adherence of the glue, wait to dry.
1 - Antes de colocar la tapa de silicona (F), limpiar la superficie del vidrio con alcohol para retirar cualquier tipo de polvo o residuo que pueda no permitir adherencia del pegamento, espere secar.

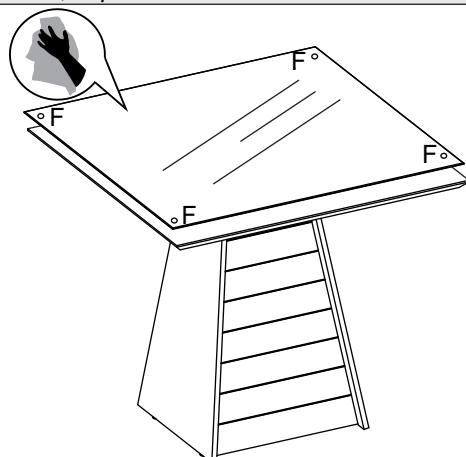

3º 1º - Finalize virando o vidro com o acessório (F) para baixo e coloque sobre o tampo
1º - Finalize by turning the glass with the accessory (F) down and place on the top
1º - Finalizar girando el cristal con el accesorio (F) abajo y coloque sobre la tapa

F 4x

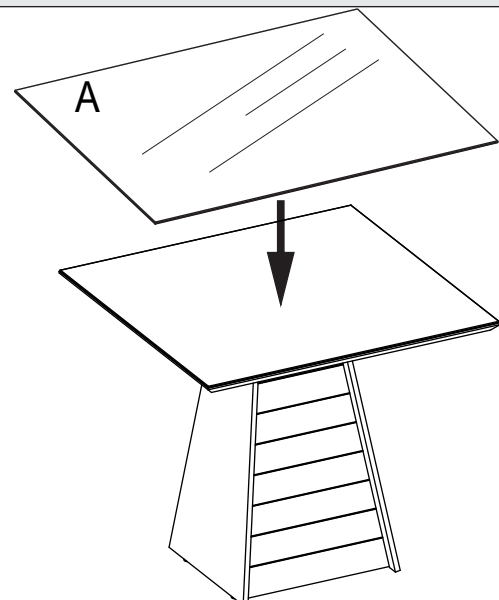

18.918 - BASE FLER

Fler Base
Base Fler



Vista Explodida

Parts detail

Detalle de las piezas

Vista Final:

Final View

Vista Final

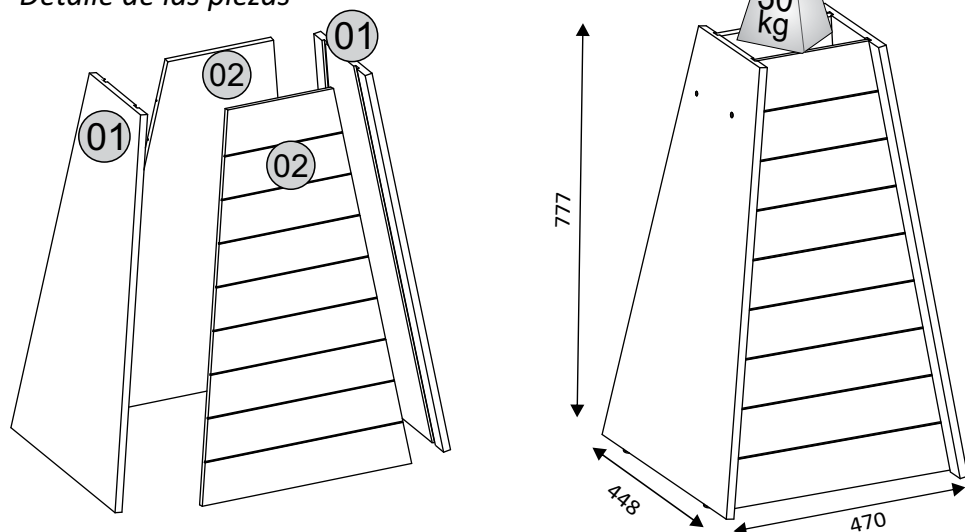

ENTENDENDO OS CÓDIGOS:

UNDERSTANDING THE CODES:

ENTENDIENDO LOS CÓDIGOS:

1293.003 → **Cód. da Cor**
Color code
Código de color

Cód. da peça

Piece code
Part code

CÓDIGOS DAS CORES:

COLOR SUBTITLE:

LEYENDA DE COLORES:

- 047 - RÚSTICO MALBEC
- 054 - DEMOLIÇÃO
- 055 - OFF WHITE
- 060 - RÚSTICO TERRARA

Nº	PEÇAS	PIECES	PIEZAS	RÚSTICO MALBEC	RÚSTICO TERRARA	DEMOLIÇÃO/ OFF WHITE	MÉDIDAS (mm) MEASURES (mm) MEDIDAS (mm)	Qt.
01	LATERAL EXTERNA	EXTERNAL SIDE	EXTERIOR LATERAL	18923.047	18923.060	18923.054	778x448x15	2
02	LATERAL INTERNA	INTERNAL EXTERNAL	EXTERIOR INTERNA	18925.047	18925.060	18925.055	775x450x12	2

ACESSÓRIOS EM TAMANHO REAL 1 X 1 ACCESSORIES IN REAL SIZE 1 X 1 ACCESORIOS EN TAMAÑO REAL 1 X 1

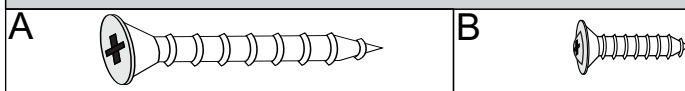

Cod. Assist. Técnica	Cód.	Acessórios/ Accessories/ Accesorios				Qt.
5658	A	PARAFUSO 3.5 X 40 MM CABECA CHATA	SCREW HORSE SCREW 3.5 X 40 MM	PARAFUSO 3.5 X 40MM CABECA CHATA		4
1043	B	PARAFUSO 4 X 12 MM CABEÇA FLANGEADA	SCREW 4 X 12 MM FLANGEED HEAD	PARAFUSO 4 X 12MM CABEÇA FLANGEADA		48
8443	C	SAPATA DESLIZADORA 20X4MM PRETA	BLACK 20X4MM SLIDING SHOE	SAPATA DESLIZADORA 20X4MM NEGRA		4
12025	D	TAPA FURO ADESIVO 10 MM RUST. MALBEC	HOLE TOP BUMPER STICKER 10MM RUST. MALBEC	TAPA FURO ADHESIVO 10 MM RUST. MALBEC		4
16098		TAPA FURO ADESIVO 10 MM RUST. TERRARA	HOLE TOP BUMPER STICKER 10MM RUST. TERRARA	TAPA FURO ADHESIVO 10 MM RUST. TERRARA		4
16984	E	CANTONEIRA 17,5 X 17,5 X 44 MM	CANTONEIRA 17,5 X 17,5 X 44 MM	CANTONEIRA 17,5 X 17,5 X 44 MM		12
18357	F	BATENTE SILICONE DE 13MM	SILICONE STOPPED OF 13MM	BATERIA SILICONA DE 13MM		4
16284	G	GIZ DE CORREÇÃO AVELÃ	AVELÃ CORRECTION CHALK	TIZA CORRECCIÓN AVELÃ	OFF WHITE	1
18358		GIZ DE CORREÇÃO PRETO	BLACK CORRECTION CHALK	TIZA CORRECCIÓN PLIETO	PRETO BRILHO	1

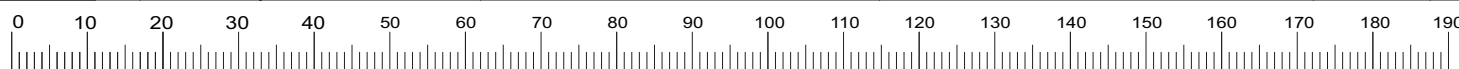

Medidas em mm / Measurements in mm / Medidas en mm

Instruções para a montagem do produto:

Instructions for mounting the product

Instrucciones para el montaje del producto

Separar as peças e acessórios de maneira organizada.

Separate the parts and accessories in an organized way.

Separar las piezas y accesorios de forma organizada

Forrar o chão com o papelão das embalagens.

Cover the floor with the cardboard from the pack.

Cubra el suelo con el papelón de los embalajes.

É necessário uma pessoa para montar o produto.

It's necessary one person to assemble the product.

Se requiere una persona para montar el producto.

Ferramentas necessárias (não fornecidas)

Required tools (not supplied)

Herramientas necesarias (no incluidas)

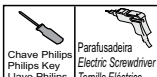

Cuidados para conservação e limpeza do móvel:

Cleaning and care of furniture:

Cuidados para la conservación y la limpieza del mueble:

Não molhar o móvel e não expor em lugar úmido.

Do not moisten the furniture and not to expose in moist places.

No moje el mueble y no ponga en local humedo.

Não expor o móvel próximo de fontes de calor.

Do not expose furniture next to heat sources.

No exponga el mueble cerca de fuentes emitan calor.

Não usar produtos abrasivos.

Do not use abrasive products.

No utilice productos abrasivos.

Limpe com flanela limpa e seca.

For cleaning use a clean and dry cloth.

Limpe con franela limpia e seca.



Atualizado em - Up-to-date on
Modernización en
19/02/2019 | CDIP-009-18198
Revisão - 00



Ao solicitar assistência, informe o número da peça e código do acessório

When requesting assistance, tell the part number and serial number of accessory

Al solicitar asistencia, informe el número de pieza y número de serie del accesorio



DJ - Indústria e Comércio de Móveis Ltda.

Rua Juriti Vermelha nº 210 a 290 - Pq. Industrial V - Cx. Postal 2068 - CEP 86702-280 - Arapongas - Paraná - Brasil
Fone (55) (0**43) 3172-7777 - E-mail: sac@djmouveis.ind.br Site: www.djmouveis.ind.br

18.918 - BASE FLER

Fler Base
Base Fler

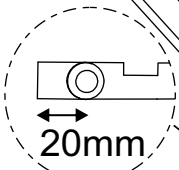
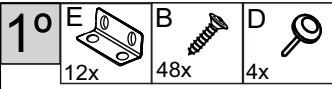

Fixar as sapatas á 20mm da borda.
Secure the shoes to 20mm from the edge.
Fijar los zapatos 20mm del borde.

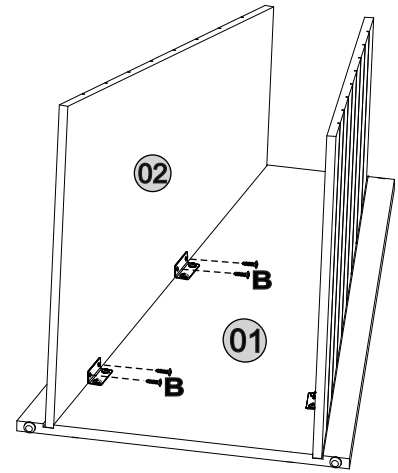
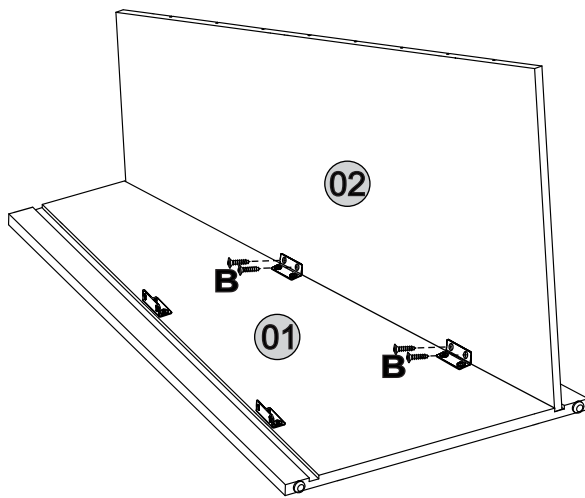
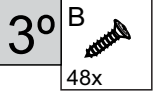
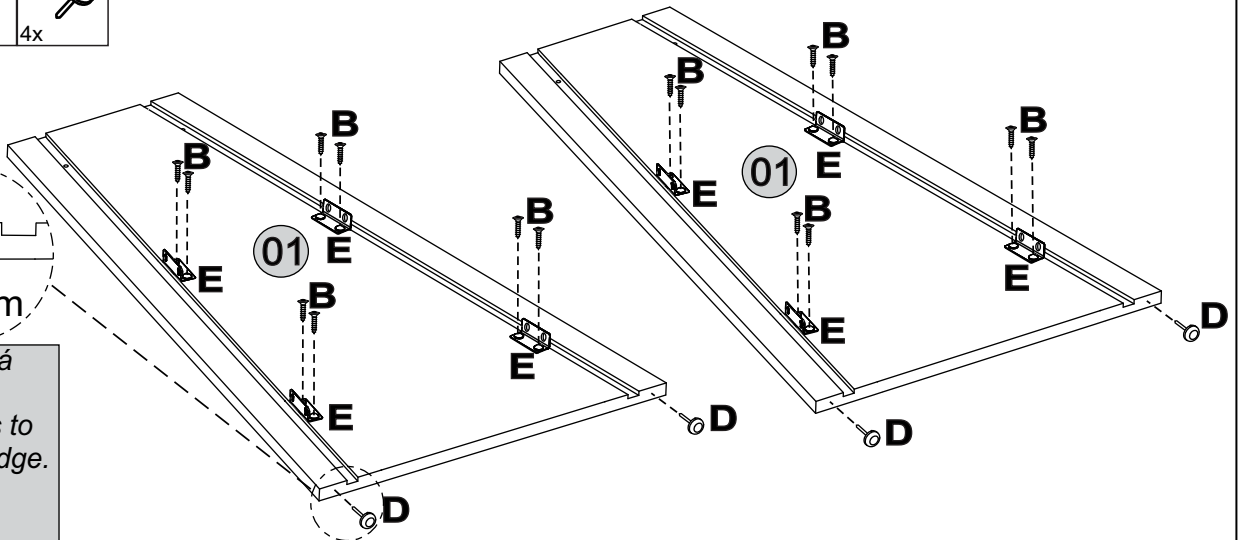

Repetir o passo para as outras peças nº01 e 02
Repeat the step for the others piece nº01 e 02
Repetir el paso para las otras piezas nº01 e 02

