

LISTA DE PEÇAS/ LISTA DE PIEZAS

ITM/B24- Rev.001

Item	Caixa	Qtd	Descrição/ Descripción	Medidas (mm)
01	1/2	01	Rodapé frontal/ Rodapié frontal	1599x120x12
02	1/2	01	Travessa do rodapé/ Carril pie	415x120x12
03	1/2	01	Rodapé traseiro/ Rodapié trasero	1599x120x12
04=08	1/2	01	Base/ Base	537x445x12
05	1/2	01	Lateral esquerda/ Lateral izquierda	1950x445x15
06	2/2	01	Divisão esquerda/ División izquierda	1730x445x12
07	1/2	03	Prateleira fixa/ Estante fija	525x350x12
08=04	1/2	01	Base/ Base	537x445x12
09	2/2	01	Divisão direita/ División derecha	1730x445x12
10	1/2	01	Moldura frontal/ Cornija frontal	525x80x12
11	1/2	01	Tampo das gavetas/ Tapa de los cajones	525x445x12
12	1/2	01	Prateleira/ Estante	525x350x12
13=16	1/2	01	Moldura Inf Sup/ Cornija Inf Sup	379x88x15
14	1/2	02	Moldura lateral/ Cornija lateral	927x73x15
15	2/2	01	Espelho 750x400x3/ Espejo 750x400x3	750x400x3
16=13	1/2	01	Moldura Inf Sup/ Cornija Inf Sup	379x88x15
17	1/2	01	Lateral direita/ Lateral derecha	1950x445x15
18	1/2	01	Prateleira do varão/ Hombre estante	525x200x12
19	1/2	01	Tampo superior/ Cubierta superior	1599x445x12
20	2/2	01	Chapéu/ Sombrero	1627x80x15
21	2/2	02	Fundo/ Fondo	1754x542x3
22	2/2	01	Fundo menor/ Fondo menos	536x236x3
23	2/2	01	Fundo cru/ Fondo sin procesar	577x536x3
24	2/2	04	Porta/ Puerta	1738x265x15
25	1/2	03	Frente de gaveta/ Frente del cajón	533x160x15
26	1/2	06	Lado de gaveta/ Lado del cajón	350x100x12
27	2/2	03	Ripa de trás/ Listón trasero	500x100x12
28	2/2	03	Fundo de gaveta/ Fondo del cajón	499x367x3



INSTRUÇÃO DE MONTAGEM
INSTRUCCIONES DE MONTAJE

Roupeiro 04 Portas 03 Gavetas/ Armario 04 Puertas 03 Cajones

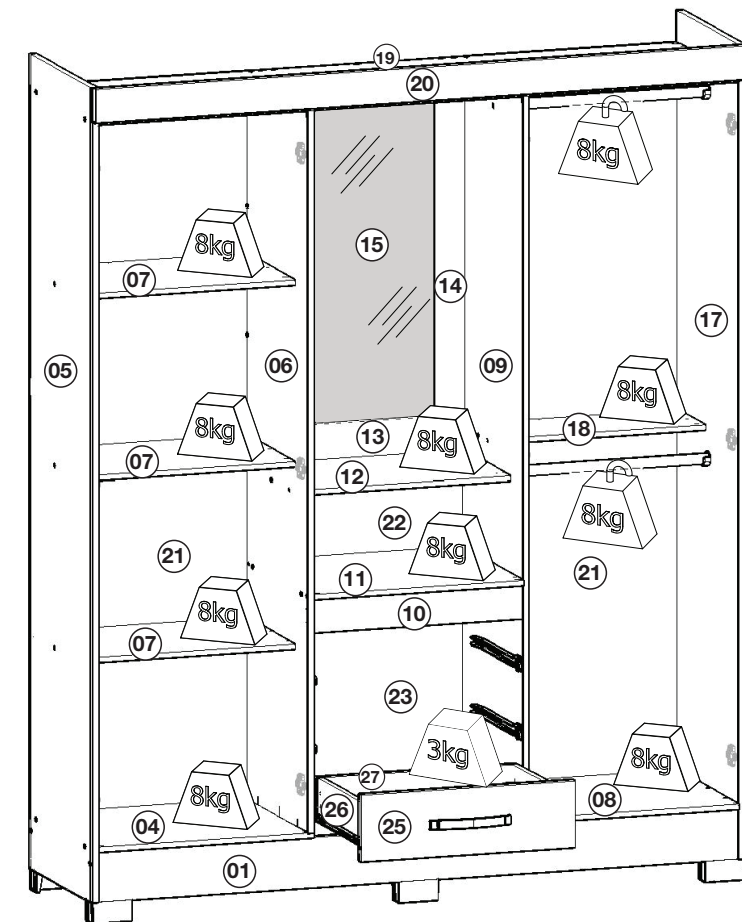
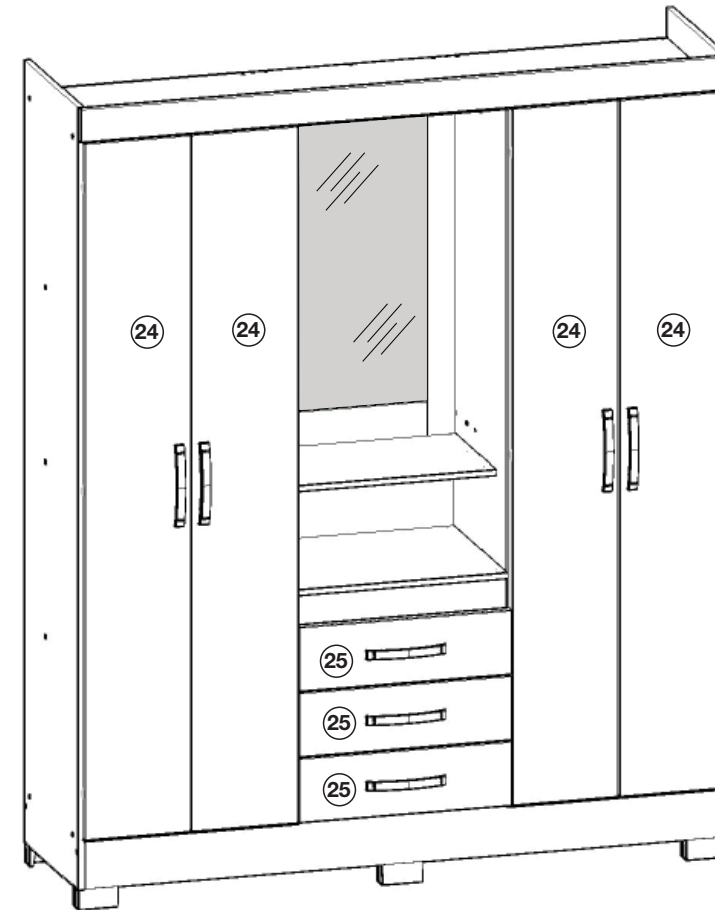

LISTA DE FERRAGENS

A 04x Paraf. 4,5x50mm CHT.	B 32x Paraf. 3,5x40mm CHT.	C 14x Paraf. 3,5x25mm FLA.	D 106x Paraf. 3,5x12mm FLA.	E 18x Paraf. 3,5x12mm CHT.
F 24x Paraf. 3,0x16mm CHT.	G 84x Cavilha 5x25mm	H 19x Fixador de fundos	I 06x Pregro 12x12 Anelado	J 110x Pregro 10x10
K 16x Cantoneira plástica	L 12x Calço metal 5mm	M 12x Dobradiça metal 26mm	N 03x Corrediça Next 350mm	O 04x Porca cilíndrica
P 06x Pé "U" 50x40x100mm	Q 07x Puxador Indonésia 128mm	R 04x Suporte cabideiro	S 02x Cabid. Madeira 519mm	T 04x Suporte de Metal
U 02x Sachê de cola	V 01x Etiqueta resinada Briz	W 35x Adesivo Tapa parafuso 10mm		

AVISO

Para limpeza de seu móvel, use uma flanela seca ou umedecida, e não utilize produtos químicos que possam danificar seu produto.

ADVERTENCIA

Para la limpieza de sus muebles, utilice un trapo seco o humedecido, y no utilice productos químicos que puedan dañar el producto.

SISTEMA DE MONTAGEM

O sistema de montagem dos produtos, funciona de acordo com a ordem crescente dos números indicados no desenho. Ex: 01, 02, 03, 04... até a conclusão da montagem.

SISTEMA DE MONTAJE

El sistema de montaje de productos funciona de acuerdo con el orden de los números indicados en el dibujo. Ejemplo: 01, 02, 03, 04 ... hasta la realización de la asamblea.

- B24-74 Gris/Palha
- B24-85 Moka/Fendi

Pesos máximos recomendados com carga uniformemente distribuídas.

Peso máximo recomendado con la carga distribuida uniformemente.

REQUISITOS PARA MONTAGEM
REQUISITOS PARA LA ASAMBLEA



Imagens meramente ilustrativas / Imágenes meramente ilustrativas

Montagem gaveta 03x.

Montaje de cajón 3x.

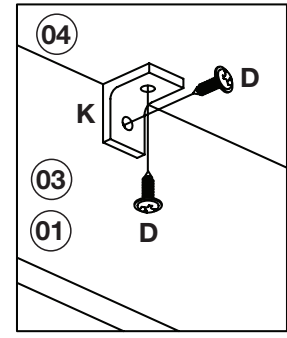
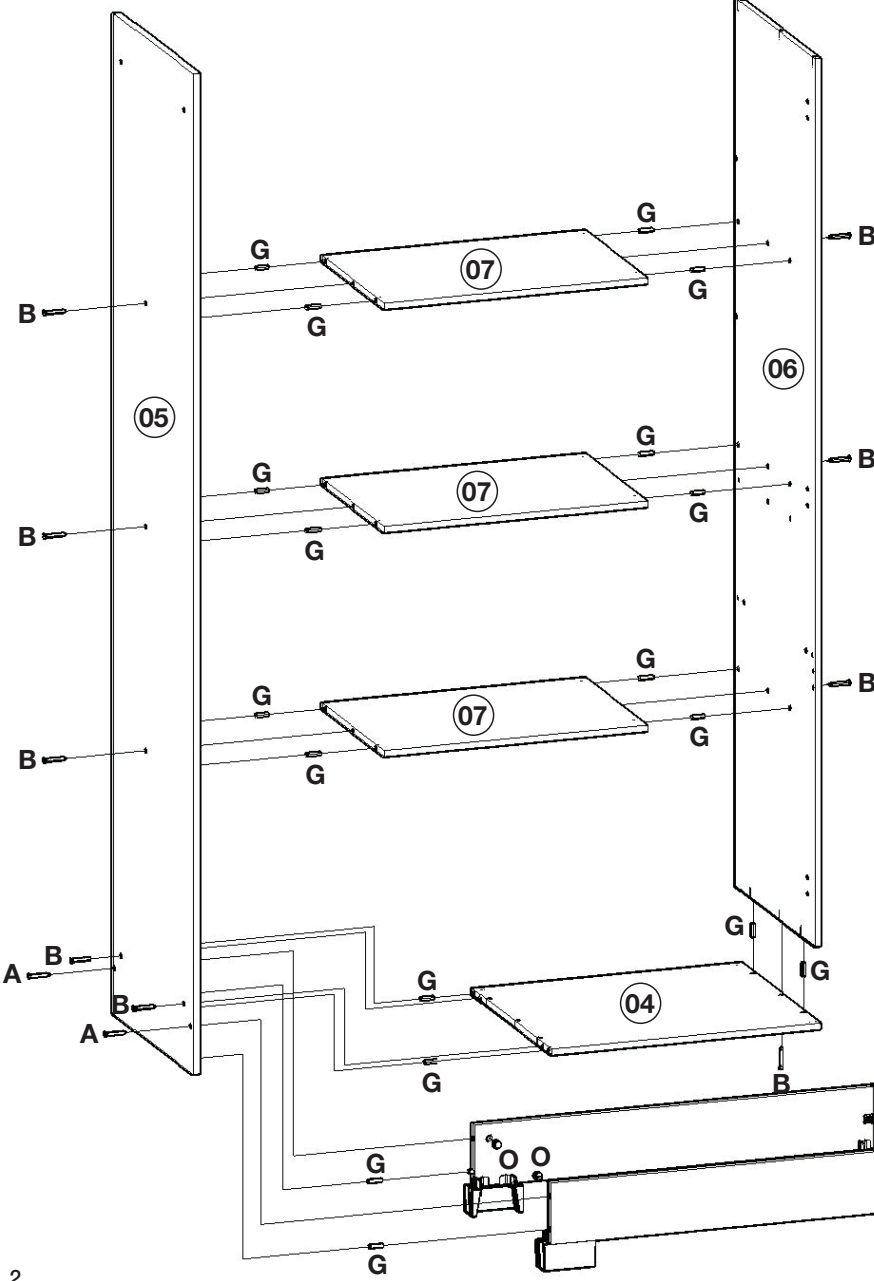
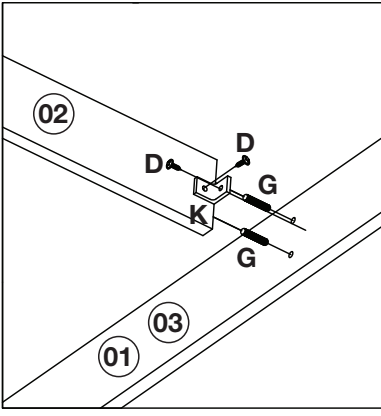
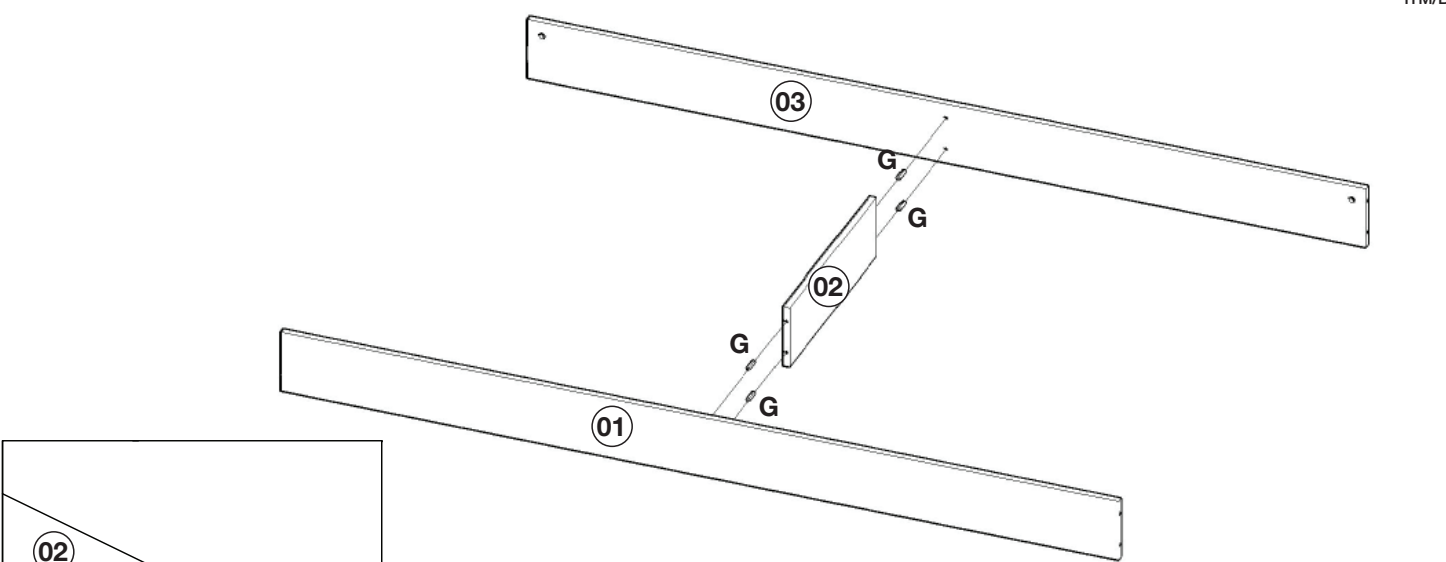

Usar 02 cantoneira (K) para fixação da Base (04).

Utilice 02 soporte (K) para la fijación del Base (04)

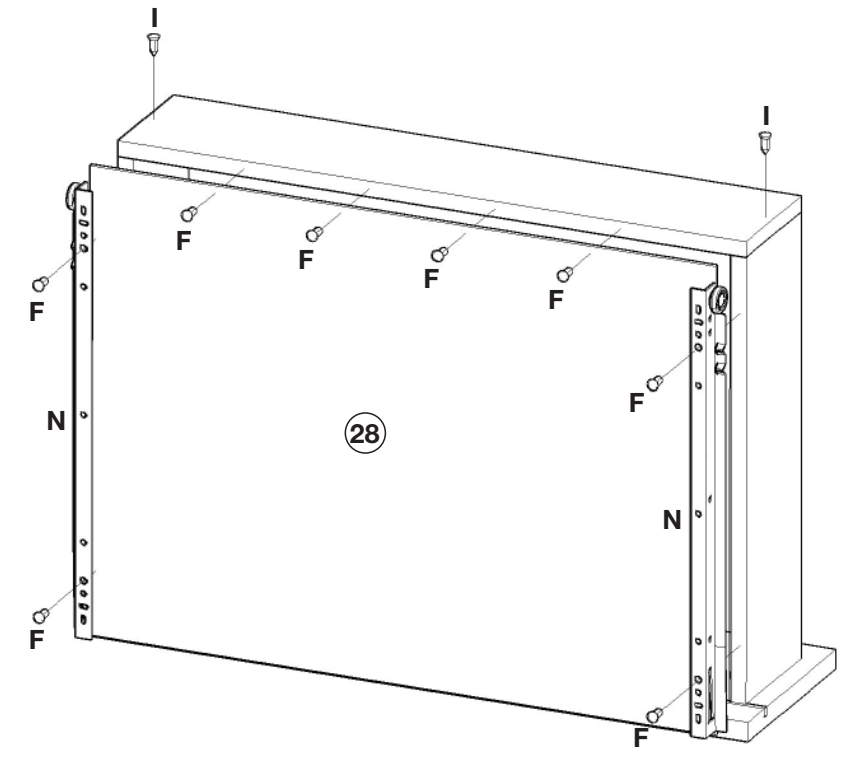
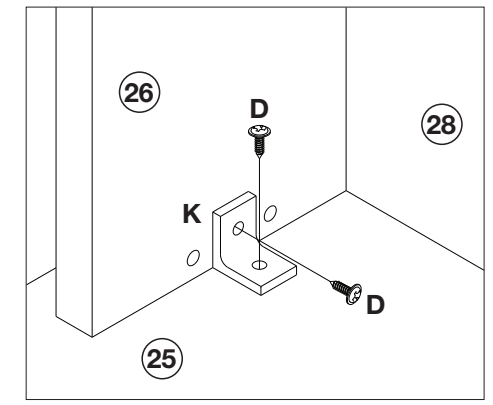
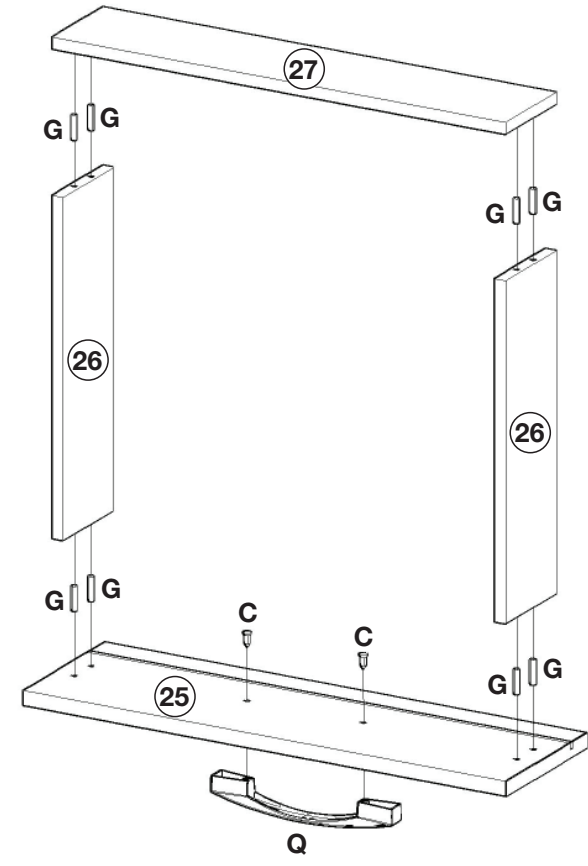
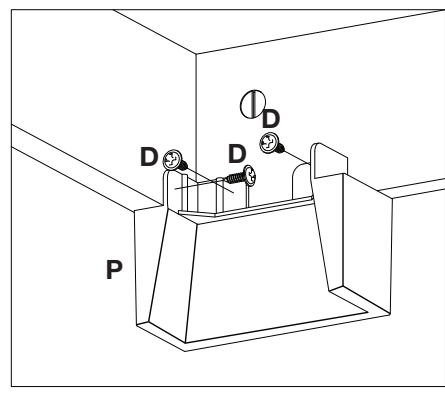

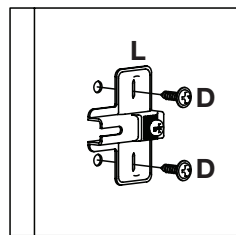

Fixação do calço (L)

Fijación del cunã (L)

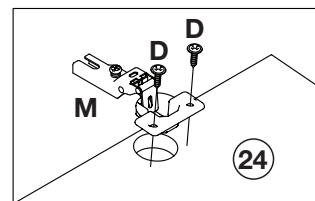

Fixação da dobradiça (M) nas portas (24).

Fijación del bisagra (M) en puertas (24).

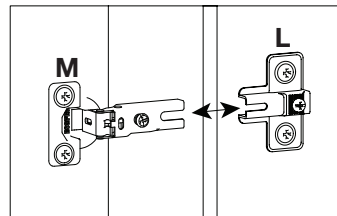

Encaixe da dobradiça (M) com os calços (L).

Fije la bisagra (M) con cunã (L).

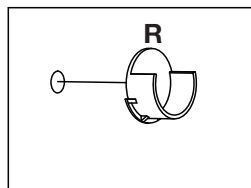

Coloção do suporte cabideiro (R).

La colocación del bastidor de soporte (R).

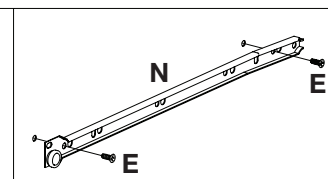
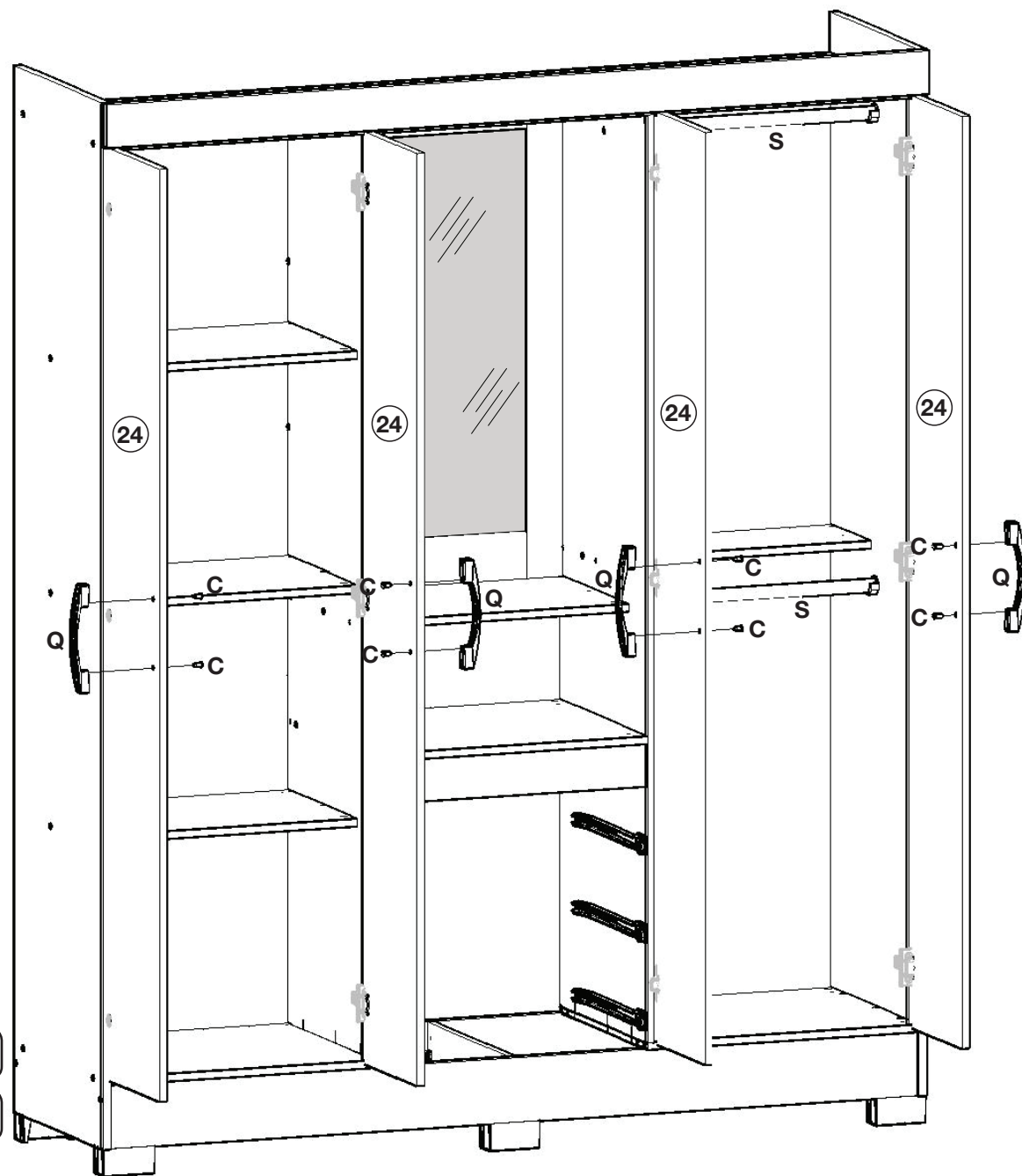

Fixação das corredeiras (N).

La fijación de dispositivos (N).

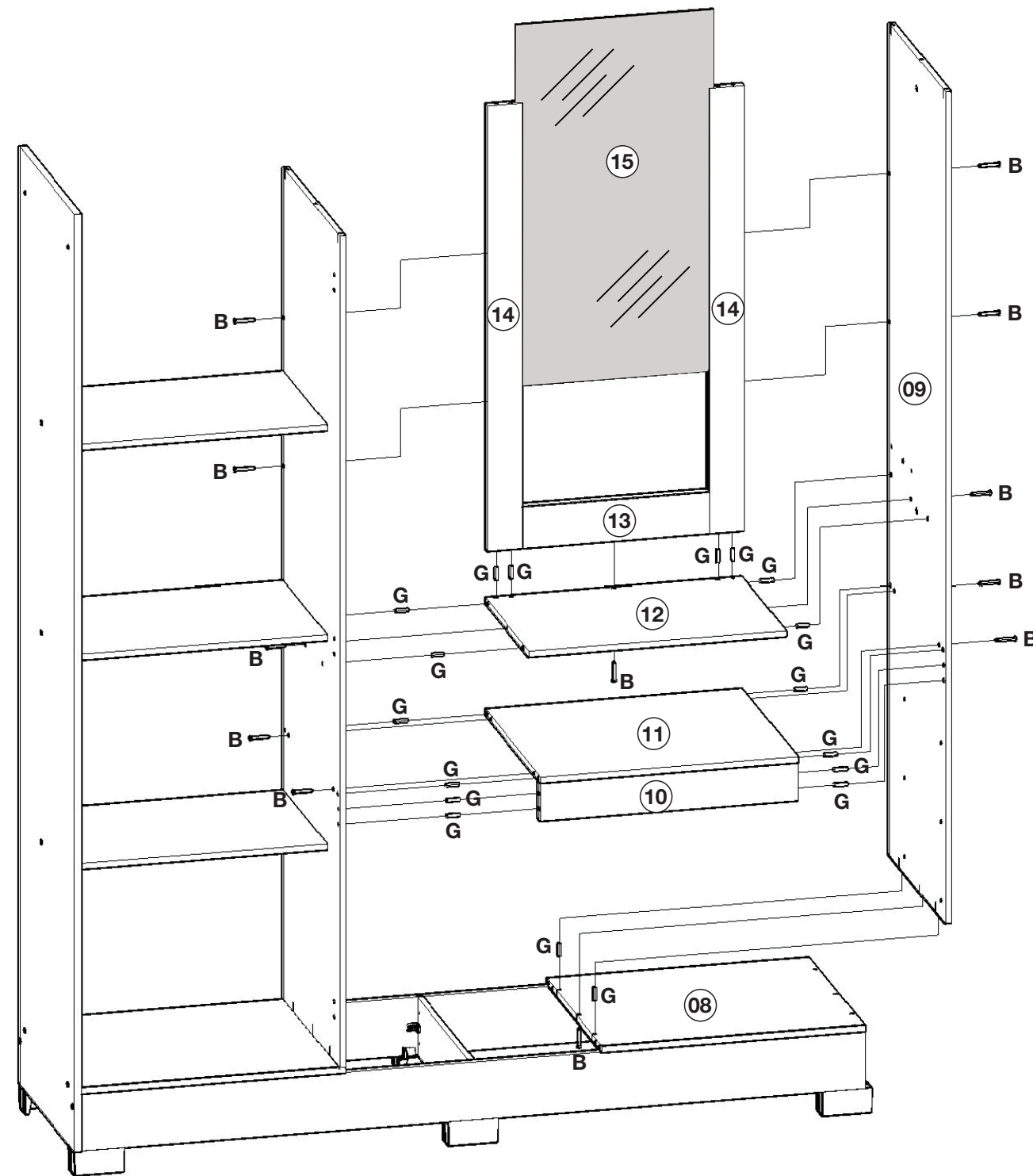
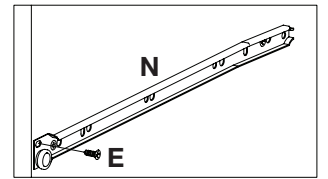

Fixação da Moldura frontal (10).

La fijación del cornija frontal (10).

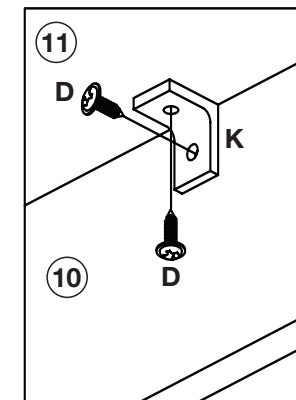

Peça (08) igual a peça (04).

Pieza (08) igual a la pieza (04).

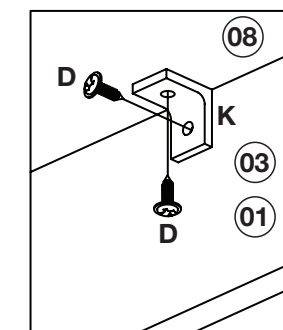

Usar 02 cantoneira (K) para fixação da Base (08).

Utilice 02 soporte (K) para la fijación del Base (08).

Peça (16) igual a peça (13).

Pieza (16) igual a la pieza (13).

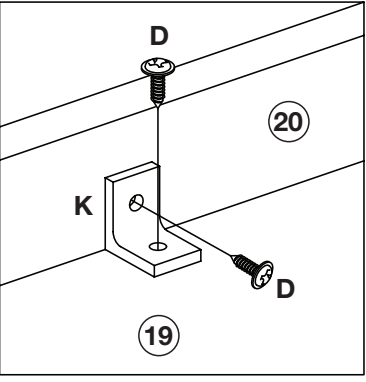
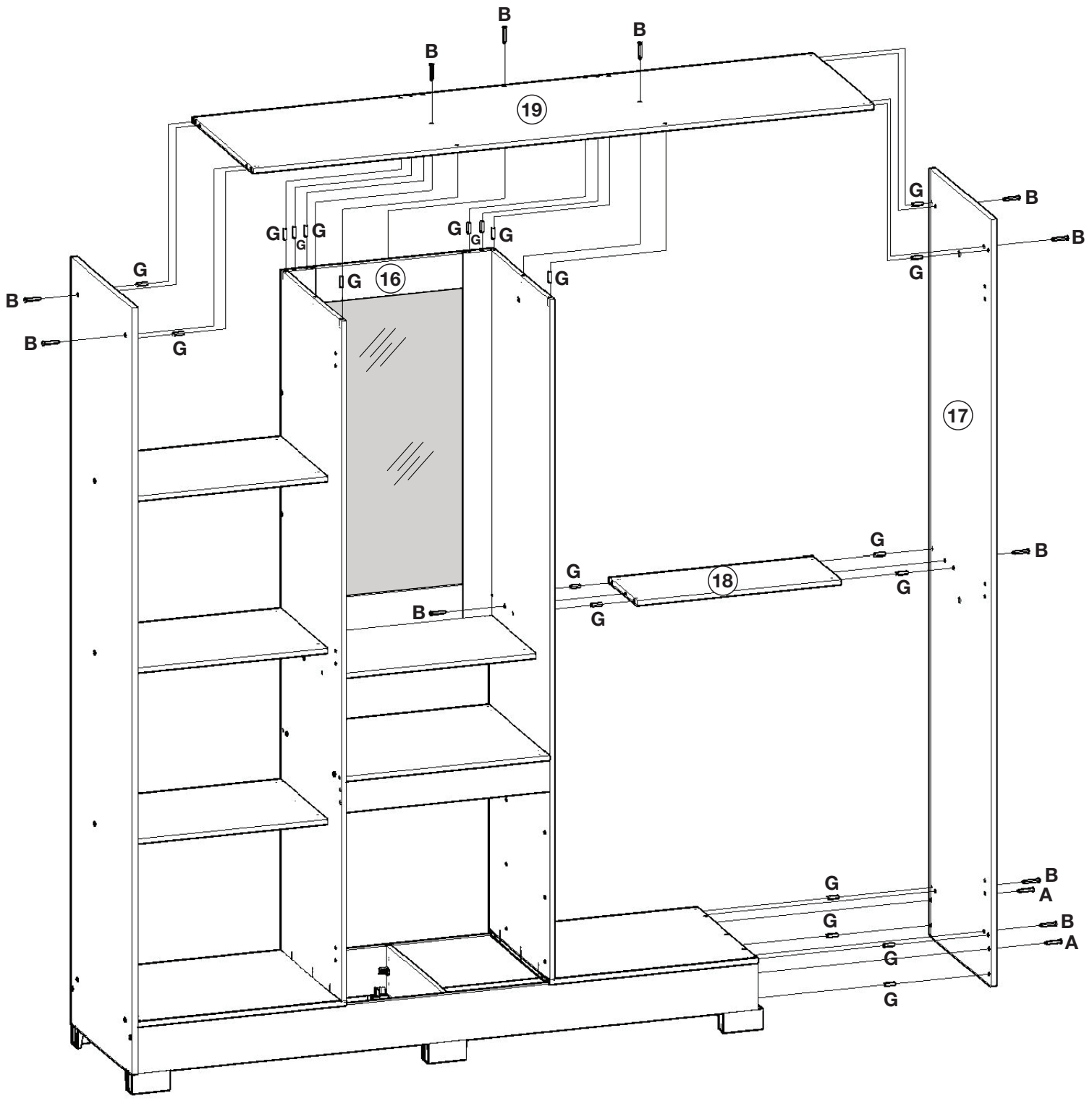

Fixação da cantoneira (K) no chapéu (20).

Fijación de soporte (K) en sombrero (20).

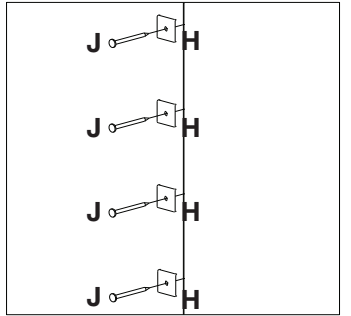
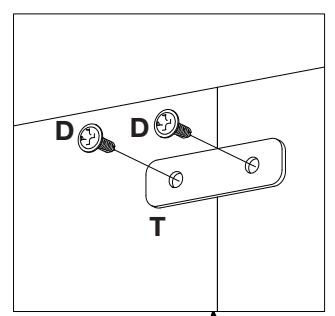

Colocação dos fixadores de fundo (H).

Colocación de los elementos de sujeción inferiores (H).

Fixar os pregos a uma distância de 120mm de um para outro.

Fijar las uñas a un distancia de 120 mm uno a otro.

