

# MANUAL LAWN MOWER

English

## TECHNICAL CHARACTERISTICS

**Cutting width:** 30 cm, 35 cm and 40 cm dependent this model.

see images on page 2 [Portuguese]

## EQUIPMENT ASSEMBLY

### Arms assembly

- 1 Attach lower arm to mower, through the internal part of the mower, fitting the arm's pins through the holes in the mower's attachment.
- 2 Then, attach the two upper arms, placing the screws and washers. Tighten the knobs to firm the assembly.

### Adjusting cutting height

The mower can be regulated from 20 mm until 35 mm.

- 1 Loosen the mower's lateral [Fig.01 - 1] adjustment knobs.
- 2 Then adjust the mower to the desired cutting height, raising or lowering the cutting assembly. After adjusting, make sure that both sides of the mower are the same height. To make this operation easier, place a foot under the adjustment wheels and pull the cutting assembly up or down. Always handle the mower by the handles or by the body; never by the reel or the blade.
- 3 Tighten the knobs again.

### Adjusting the cutting blade

The Tramontina Lawn Mower already leaves the factory perfectly adjusted. After long usage, in case the cut is not perfect, it will be necessary to adjust the cutting blade, as follows:

- 1 Adjust the height of the nut until the blade touches the reel. Make sure both sides of the mower are adjusted equally, so that the whole cutting blade becomes perfectly parallel to the reel blades.
- 2 To check if adjustment is correct, turn the mower over and test the cut with a piece of paper or newspaper. Place the paper between the cutting blade and reel blades and rotate the cutting reel. Check the results along the whole cutting blade.



Be extremely careful when checking the cutting blade adjustment, since it can cause serious injuries.

## OPERATION AND MAINTENANCE

### Operation

- 1 To cut the grass, simply push the mower over the lawn in normal walking speed.

### Equipment Usage

- 1 If the grass is very tall, make a pre-cut with the mower adjusted at the highest setting possible, and then another cut with the final height.
- 2 Try to keep grass at a low height, cutting it every week. This procedure makes the subsequent cuts easier.
- 3 To obtain a perfect cut, try cutting the lawn in straight lines and partially overlaid. This avoids leaving parts of the lawn uncut.

### Maintenance

- 1 Clean mower after use, keeping it lubricated and storing in a dry and sheltered place.

## BASIC SAFETY RULES

- 1 The Tramontina Manual Lawn Mower must not be used to cut tall plants or roots. The lawn must be clean, free of stones, twigs or other foreign matters.

English

- 2 Same model Tramontina replacement parts are recommended.
- 3 Always use closed shoes with anti-slip soles when working.
- 4 When the mower is being used, keep children and pets away.
- 5 For any inspection and maintenance, use work gloves. Never handle mower when any parts are moving.
- 6 For best results, do not cut the lawn when raining or when wet.

## WARRANTY

Tramontina Multi S.A. guarantees, for a period of 12 months, after purchase date on original receipt, any component which under normal use and maintenance conditions, and in the unquestionable opinion of its technicians is a manufacturing defect.

The warranty does not cover:

- Parts damaged by normal wear and tear, accidents, by incorrect use and maintenance of the equipment or operator misuse.
- Parts damaged due to faulty assembly or use which do not comply with the instructions in this manual.
- Parts will be no warranty in case the equipment presents any signs of having been fixed by unauthorized personnel.
- The buyer will be responsible for all the shipping and handling expenses to the nearest Tramontina Authorized Service.
- This product is subject to any technical and design changes without previous warning.

TRAMONTINA

# CORTADORA MANUAL DE CÉSPED

English

Español

## CARACTERÍSTICAS TÉCNICAS

**Largo do corte:** 30 cm, 35 cm y 40 cm depende del modelo.

vea las imágenes en la pág. 2 [Português]

## INSTRUCCIONES DE MONTAJE Y USO

### Montaje del brazos

- 1 Fije el brazo inferior del cortador encajándolo, por la parte interna del cortador, los clavos metálicos del brazo en los agujeros de encaje del cortador.
- 2 Encaje, después, los dos brazos superiores colocando los tornillos y arandelas onduladas. Afirme el conjunto apretando los manipuladores.

### Regulaje de la altura de corte

El cortador puede ser regulado de 20 mm a 35 mm.

- 1 Afloje los manipuladores de regulaje laterales [Fig. 01 -1] del cortador.
- 2 Ajuste, entonces, la altura del corte deseada, elevando o bajando el conjunto del corte del cortador. Tome cuidado para concluyendo el ajuste, los dos lados queden a la misma altura. Para facilitar esta operación, coloque un pie sobre las ruedas de regulaje, y tire el conjunto de corte para arriba o para abajo. Tire siempre por los brazos o por el cuerpo del cortador, nunca por el carretel o por la lámina.
- 3 Apriete nuevamente los manipuladores.

### Ajuste de la navaja de corte

El Cortadores de Césped Tramontina ya sale de fábrica perfectamente ajustado. Después de largo uso, en caso de que el corte no resulte perfecto, será necesario proceder al ajuste de la navaja de corte, conforme es indicado a seguir:

- 1 Ajuste a la altura de la tuerca hasta que la lámina se recueste al carretel. Tome o cuidado de proceder al mismo ajuste en ambos lados del cortador, de forma la navaja de corte quede en toda su extensión perfectamente paralela a las láminas del carretel.
- 2 Para verificar si el ajuste está correcto, de vuelta lo cortador y haga con un teste con papel o periódico. Posicione el papel entre las navajas y las láminas del cortador y gire las láminas del carretel sobre la navaja de corte. Verifique el resultado del corte en toda la extensión de la navaja de corte.



Tenga extremo cuidado al verificar el ajuste de la navaja de corte, pues la navaja y las láminas de corte pueden causar heridas.

## FUNCIONAMIENTO Y MANTENIMIENTO

### Funcionamiento

- 1 Para proporcionar el corte de césped, basta empujar el Cortador sobre la gramilla, en velocidad de caminata.

### Forma de utilización

- 1 Si el césped está muy alto, haga un pre corte regulando el cortador inicialmente en la altura máxima y después en la altura definitiva.
- 2 Busque mantener el césped en una altura baja, cortándolo semanalmente. Este procedimiento facilita los cortes subsecuentes.
- 3 Para obtener un corte perfecto, busque cortar el césped en fajas rectas y parcialmente sobrepuestas. Se evita así dejar de cortar algunas partes del césped.

### Mantenimiento

- 1 Limpie el cortador después del uso, manteniéndolo lubricado y guardándolo en local abrigado y seco.

## NORMAS BÁSICAS DE SEGURIDAD

- 1 El Cortador Manual de Césped Tramontina no debe ser usado para cortar plantas o raíces. El césped debe ser limpio, libre de piedras, pedazos de madera y otros objetos.

Español

- 2 Se recomienda que las piezas de reposición sean del mismo modelo y marca Tramontina.
- 3 Durante el trabajo, use siempre calzados cerrados y de suela anti resbalante.
- 4 Cuando el cortador esté en uso mantenga niños y animales a distancia.
- 5 Para cualquier operación de inspección y mantenimiento, trate de usar guantes de seguridad. Nunca manusee el cortador cuando alguna de sus partes estiver en movimiento.
- 6 Para optimizar el corte, busque no trabajar cuando llueve o en el césped mojado.

## CERTIFICADO DE GARANTÍA

Tramontina Multi S.A. garantiza por 12 meses, a partir de la fecha de venta que conste en la factura, cualquier componente que, en condiciones normales de uso y mantenimiento y, según la opinión indiscutible de sus técnicos corresponda a un defecto de fabricación.

### La garantía no cubre:

- Piezas dañadas por el desgaste natural, accidentes, uso e manutención incorrecto del aparato o impericia del operador.
- Piezas dañadas por el uso o montaje indebido que no cumplan con las indicaciones de este manual.

La garantía será nula si el equipamiento presenta señales de haber sido violado o arreglado por personas no autorizadas por Tramontina.

El comprador será responsable por los gastos de embalaje y transporte hasta el Servicio Autorizado Tramontina más próximo.

Este producto está sujeto a modificaciones de especificaciones técnicas y de design sin aviso previo del fabricante.

Para cualquier otra información, entrar en contacto lo fabricante.

TRAMONTINA

TRAMONTINA



CORTADOR DE GRAMA MANUAL  
MANUAL LAWN MOWER  
CORTADORA MANUAL DE CÉSPED

CM30, CM35, CM40

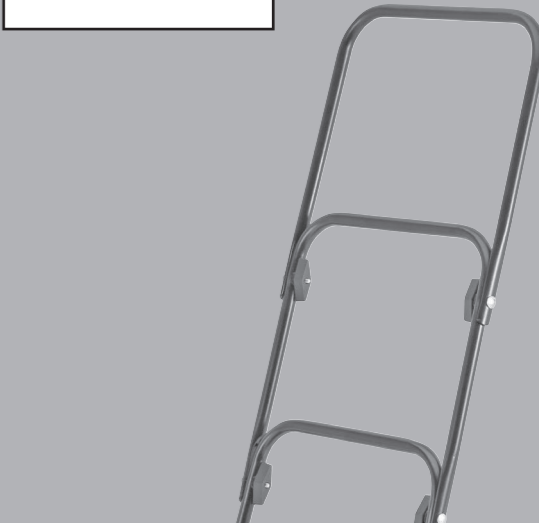

Manual de uso e manutenção  
User and maintenance manual  
Manual de uso y mantenimiento



## CORTADOR MANUAL DE GRAMA

Português

### CONHEÇA O PRODUTO

#### Partes Principais

- 01 - Braço Superior
- 02 - Braço Médio
- 03 - Braço Inferior
- 04 - Manípulo
- 05 - Roda
- 06 - Reforço Frontal

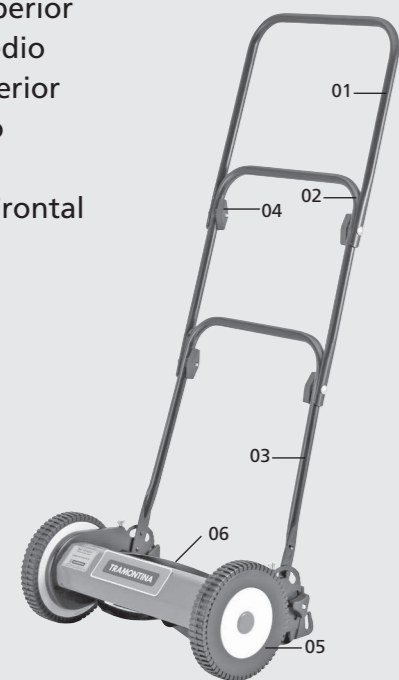

### CARACTERÍSTICAS TÉCNICAS

**Largura de corte:** 30 cm, 35 cm e 40 cm dependendo do modelo.

01

### MONTAGEM DO EQUIPAMENTO

#### Montagem dos Braços

- 1 Fixe o braço inferior ao cortador encaixando, pela parte interna do cortador, os pinos do braço nos furos de encaixe do cortador [Fig. 01].
- 2 Encaixe depois, os dois braços superiores colocando os parafusos e arruelas onduladas. Firme o conjunto apertando os manípulos [Fig. 02].

Figura 01. Figura 02.



#### Regulagem da altura de corte

O cortador pode ser regulado de 20 mm a 35 mm.

- 1 Afrouxe os manípulos de regulagem laterais [Fig. 01 - 01] do cortador.
- 2 Ajuste, então, a altura de corte desejada, elevando ou abaixando o conjunto de corte do cortador. Tome cuidado para que, concluído o ajuste, os dois lados fiquem à mesma altura.  
Para facilitar esta operação, coloque um pé sobre as rodinhas de regulagem e puxe o conjunto de corte para cima ou para baixo. Puxe sempre pelos braços ou pelo corpo do cortador; nunca pelo carretel ou pela lâmina.
- 3 Aperte novamente os manípulos.

02

Figura 01.



Figura 02.



#### Ajuste da navalha de corte

O Cortador de Grama Tramontina já sai da fábrica perfeitamente ajustado. Após longo uso, caso o corte não resulte perfeito, será necessário proceder ao ajuste da navalha de corte, conforme segue:

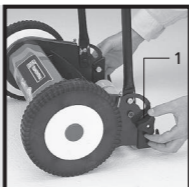
- 1 Ajuste a altura das borboletas no tirante até a lâmina encostar no carretel. Tome o cuidado de executar o mesmo ajuste em ambos os lados do cortador, de forma que a navalha de corte fique, em toda a sua extensão, perfeitamente paralela às linhas do carretel.
- 2 Para verificar se o ajuste está correto, vire o cortador e faça um teste com papel ou jornal. Posicione o papel entre a navalha e as lâminas do cortador e gire as lâminas do carretel sobre a navalha de corte. Verifique o resultado do corte em toda a extensão da navalha de corte.

Figura 01. Figura 02.

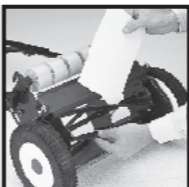

Tenha extremo cuidado ao verificar o ajuste da navalha de corte, pois a navalha e as lâminas de corte podem causar ferimentos.

03

### FUNCIONAMENTO E FORMA DE USO

#### Funcionamento

- 1 Para promover o corte da grama, basta empurrar o cortador sobre o gramado, em velocidade de caminhada.

#### Forma de uso

- 1 Se o gramado estiver muito alto, faça um pré-corte regulando o cortador inicialmente na altura máxima e depois na altura definitiva.
- 2 Procure manter a grama numa altura baixa, cortando-a semanalmente. Esse procedimento facilita os cortes subsequentes.
- 3 Para obter um corte perfeito, procure cortar o gramado em faixas retas e parcialmente sobrepostas. Evita-se, assim, deixar sem cortar algumas partes do gramado.

#### Manutenção

- 1 Limpe o cortador após o uso, mantendo lubrificado o carretel e a lâmina, e, guardando-o em local abrigado e seco.

04

### NORMAS BÁSICAS DE SEGURANÇA

- 1 O cortador Manual de Grama Tramontina não deve ser usado para cortar plantas ou raízes. O gramado deve estar limpo, livre de pedras ou outros objetos.
- 2 Recomenda-se que as peças de reposição sejam de mesmo modelo e marca Tramontina.
- 3 Durante o trabalho, use sempre calçados fechados e de solado anti-derrapante.
- 4 Quando o cortador estiver em uso, mantenha crianças e animais à distância.
- 5 Para qualquer operação de inspeção e manutenção, procure usar luvas de segurança.
- 6 Nunca trabalhe com o cortador sob chuva ou em gramados molhados.

05

### TERMOS DE GARANTIA

A Tramontina Multi S.A. garante por **12 MESES** para **USO DOMÉSTICO**, a partir da data de venda que constar na nota fiscal, qualquer componente que, em condições normais de uso e manutenção e, segundo opinião indiscutível de seus técnicos, apresente defeito de fabricação.

#### A garantia não cobre:

- Peças danificadas pelo desgaste natural, acidentes, uso e manutenção incorreta do aparelho ou imperícia do operador.
- Peças danificadas por montagem ou uso indevido que não cumpram com as indicações deste manual.

A garantia será anulada se o equipamento apresentar sinais de haver sido violado ou consertado por pessoas não autorizadas pela Tramontina.

O comprador será responsável pelas despesas de embalagem e transporte até o Serviço Autorizado Tramontina mais próximo.

Este produto está sujeito a modificações de especificações técnicas e de design sem aviso prévio do fabricante.

Os componentes danificados por uso indevido ou pelo desgaste natural poderão ser adquiridos na rede de assistência técnica. Use sempre peças originais Tramontina.

06

## Cortadores e Aparadores de Grama Tramontina Porque Tramontina é Tramontina

Para outras informações, entre em contato com a rede de Assistência Técnica, conforme listagem anexa, ou com a Tramontina:

**Fábrica:**  
Tramontina Multi S.A. - Fone: (54) 3461 - 8250

#### Escritórios de Vendas:

Bahia.....(71) 3215 8266	Porto Alegre.....(51) 2101 5000
Belém.....(91) 3211 7700	Recife.....(81) 3454 8800
Belo Horizonte.....(31) 3223 4026	Rio de Janeiro.....(21) 2224 5004
Curitiba.....(41) 2111 9110	São Paulo.....(11) 4197 1266
Goiânia.....(62) 3272 2100	

### TRAMONTINA

TRAMONTINA MULTI S.A.  
Rod. RSC 470 - Km 230 - 95185-000 - Carlos Barbosa - RS  
Fone: (54) 3461-8250 - Fax: (54) 3461-2085  
[www.tramontina.com.br](http://www.tramontina.com.br)

942106 - Fev. 2009