

Item	Caixa	Qtd	Descrição / Descripción	Medidas (mm)	D167-10 Branco	D167-42 Fendi	D167-76 Gris
01	1/3	01	Rodapé frontal/ Pie frente	1600x58x15	03270914	03270916	03270917
02	2/3	01	Travessa de rodapé/ Carril pie	462x58x15	03300862	03300862	03300862
03	1/3	01	Rodapé traseiro/ Pie trasero	1600x58x15	03270915	03270915	03270915
04	2/3	01	Lateral esquerda/ Lado izquierdo	2215x505x15	03152142	03152144	03152146
05	1/3	01	Chão/ Suelo	1600x505x15	03292064	03292066	03292067
06	1/3	01	Divisão das gavetas/ División de cajones	700x424x15	03060917	03060917	03060917
07	2/3	01	Prateleira lateral/ Estante lateral	270x424x15	03220888	03220888	03220888
08	2/3	01	Divisão/ División	2127x432x15	03060916	03060916	03060916
09	1/3	01	Tampo das gavetas/ Superfície de cajones	523x424x15	03292065	03292065	03292065
10	1/3	01	Prateleira/ Estante	792x424x15	03220885	03220885	03220885
11	2/3	01	Lateral direita/ Derecha	2215x505x15	03152143	03152145	03152147
12	1/3	01	Prateleira do varão/ Estante Hombre	792x250x15	03220887	03220887	03220887
13=15	1/3	01	Prateleira da colméia/ Estante colmena	792x424x15	03220886	03220886	03220886
14	1/3	01	Divisão da colméia/ División Colmena	360x424x15	03060918	03060918	03060918
15=13	1/3	01	Prateleira da colméia/ Estante colmena	792x424x15	03220886	03220886	03220886
16	1/3	01	Tampo superior/ Panel superior	1600x505x15	03292063	03292063	03292063
17	2/3	04	Fundo/ Fondo	2150x402x3	03111107	03111107	03111107
18	1/3	02	Ripa lateral/ Lado ripa	580x54x15	03250504	03250504	03250504
19	2/3	02	Moldura lateral/ Marco lateral	2147x68x15	03160356	03160358	03160360
20	1/3	01	Moldura superior/ Marco superior	1690x68x15	03160355	03160357	03160359
21	3/3	01	Porta correr esquerda/ Puerta corrediza izquierda	2114x803x12	03211351	03211353	03211355
22	3/3	01	Porta correr espelho/ Puerta corrediza espejo	2114x803x12	03211352	03211354	03211356
23	1/3	03	Frente de gaveta/ Frente de cajón	482x170x12	03130774	03130774	03130774
24	1/3	06	Lado de gaveta/ Cajón lateral	350x122x12	03140426	03140426	03140426
25	1/3	03	Fundo de gaveta/ Fondo de cajón	455x361x3	03120360	03120360	03120360
26	2/3	03	Ripa de trás/ Ripa espalda	468x122x12	03240472	03240472	03240472
27	3/3	04	Espelho 778x515x3mm com furo/ Espejo 778x515x3mm con orificio	778x515x3	03032102	03032102	03032102

LISTA DE FERRAGENS

<b>A</b> 08. Paraf. 4,5x50mm CHT.	<b>B</b> 06. Paraf. 4,0x25mm CHT.	<b>C</b> 23. Paraf. 3,5x40mm CHT.	<b>D</b> 34. Paraf. 3,5x14mm FLA.	<b>E</b> 50. Paraf. 3,5x12mm CHT.	<b>F</b> 01. Paraf. 3,5x12mm FLA.
<b>G</b> 06. Paraf. 3,0x16mm CHT.	<b>H</b> 02. Parafuso minifix	<b>I</b> 02. Tambor minifix	<b>J</b> 74. Cavilha 5x25mm	<b>K</b> 12. Prego 12x12 Anelado	<b>L</b> 122. Prego 10x10
<b>M</b> 18. Fixador de fundos	<b>N</b> 13. Cantoneira plástica	<b>O</b> 04. Suporte cabideiro	<b>P</b> 06. Cantoneira suporte triangular	<b>Q</b> 08. Porca cilíndrica	<b>R</b> 02. Suporte de metal
<b>S</b> 08. Conector de montagem	<b>T</b> 06. Sapata "L" 15x15	<b>U</b> 01. Puxador ganges	<b>V</b> 03. Corrediza metal 350mm	<b>W</b> 02. Trilho alumínio 1598mm	<b>X</b> 02. Cabideiro alum. 786mm
<b>Y</b> 02. Trilho de PVC 1598mm	<b>Z</b> 01. Kit roldana CM-70 2Pts	<b>AA</b> 02. Perfil "H" 2135mm	<b>AB</b> 16. Batente PVC	<b>AC</b> 02. Giz de correção	<b>AD</b> 02. Adesivo tapa parafuso 17mm
<b>AE</b> 26. Adesivo tapa parafuso 10mm	<b>AF</b> 20. Adesivo tapa parafuso perfil	<b>AG</b> 01. Sachê de cola	<b>AG</b> 01. Etiqueta resinada	<b>AI</b> 04. Perfil anti-tempo 2112mm	

A ferragem "AI" só será usada em caso de pedido de assistência técnica, pois o perfil anti-tempo "U" já vem montado nas portas de fábrica.

Hardware "AI" sólo se utiliza en caso solicitar asistencia técnica, para el perfil anti-tempo "U" viene montados en las puertas de fábrica.



www.henn.com.br  
henn@henn.com.br  
55 49 3674 3500  
Mondai/SC - Brasil

INSTRUÇÃO DE MONTAGEM  
INSTRUCCIONES DE MONTAJE

Roupeiro 02 Portas Deslizantes Alegre / Armario puertas correderas 02 Alegre

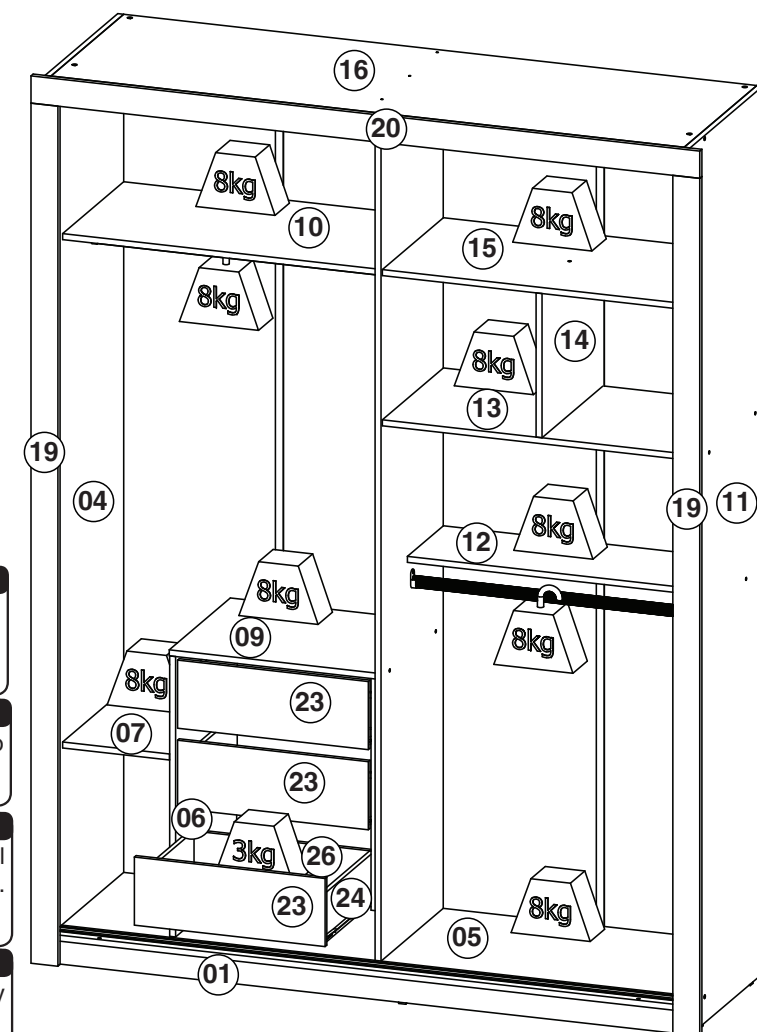
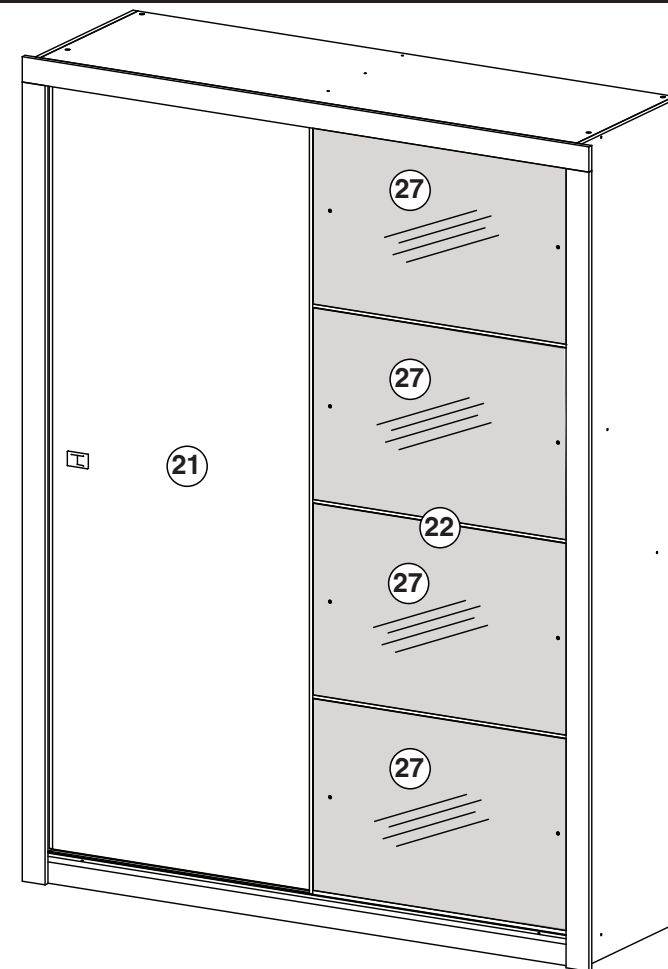

SISTEMA DE MONTAGEM

O sistema de montagem dos produtos Henn, funciona de acordo com a ordem crescente dos números indicados no desenho. Ex: 01, 02, 03, 04... até a conclusão da montagem.

AVISO

Para limpeza de seu móvel, use uma flanela seca ou umedecida, e não utilize produtos químicos que possam danificar seu produto.

SISTEMA DE MONTAJE

El sistema de montaje de productos Henn funciona de acuerdo con el orden de los números indicados en el dibujo. Ejemplo: 01, 02, 03, 04 ... hasta la realización de la asamblea.

ADVERTENCIA

Para la limpieza de sus muebles, utilice un trapo seco o humedecido, y no utilice productos químicos que puedan dañar el producto.

- D167-10 - Branco
- D167-42 - Fendi
- D167-76 - Gris

REQUISITOS PARA MONTAGEM  
REQUISITOS PARA LA ASAMBLEA

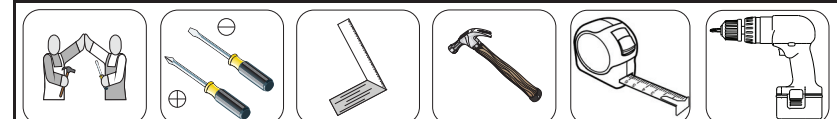

Imagens meramente ilustrativas / Imágenes meramente ilustrativas

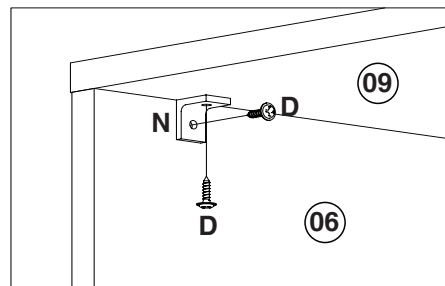
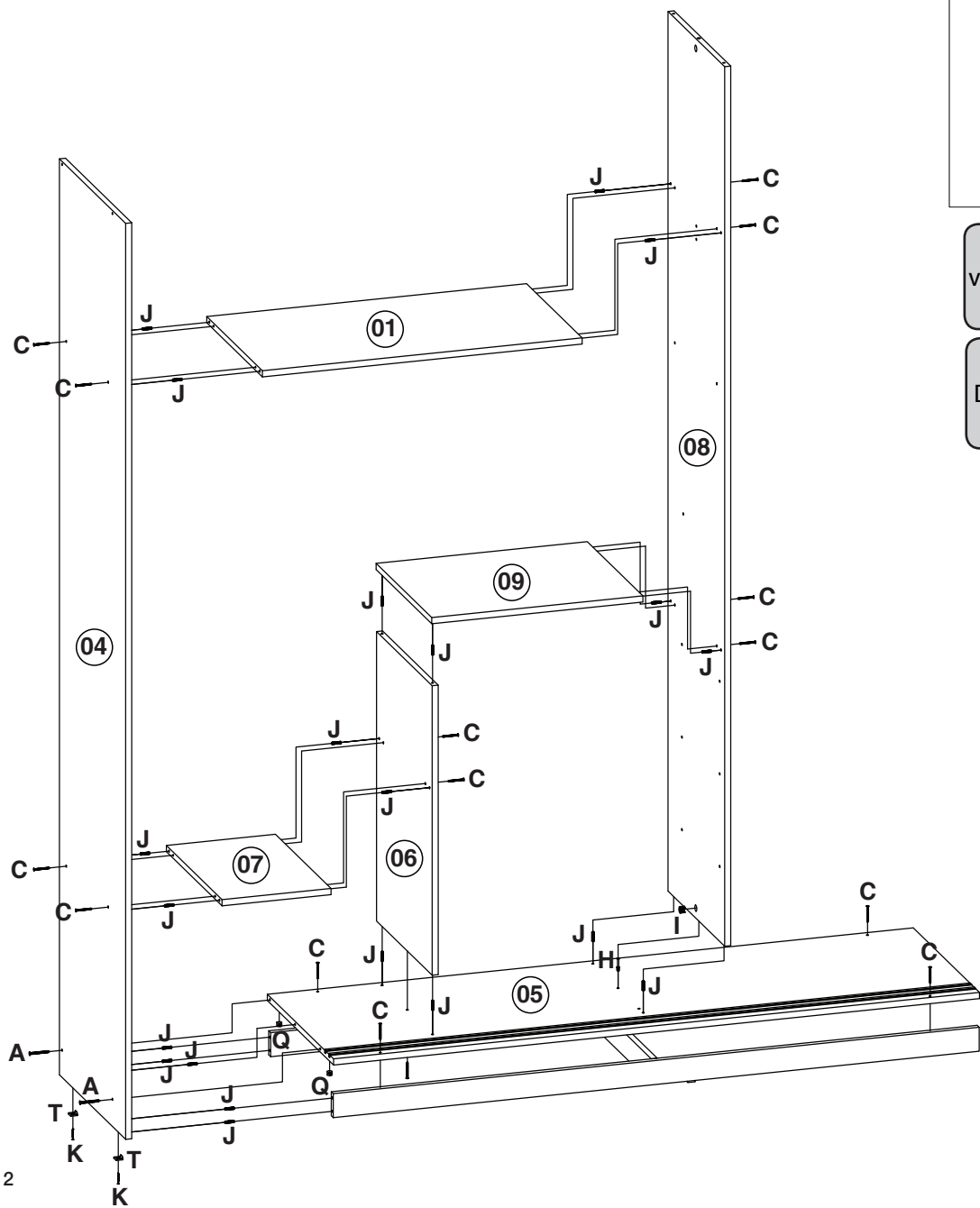
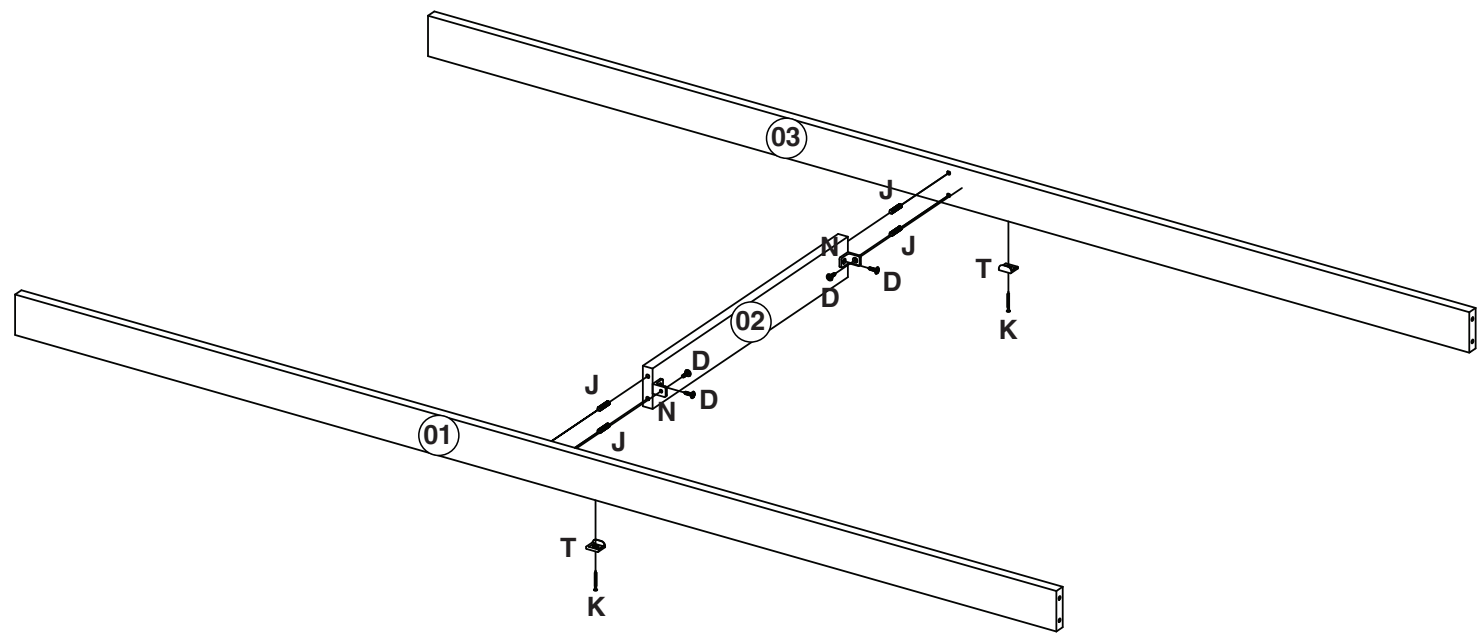

Fixação da cantoneira (N) na Divisão das gavetas (06) e no tampo das gavetas (09).

Fijación cantoneira (N) en la División de cajones (06) y la parte superior de los cajones (09).

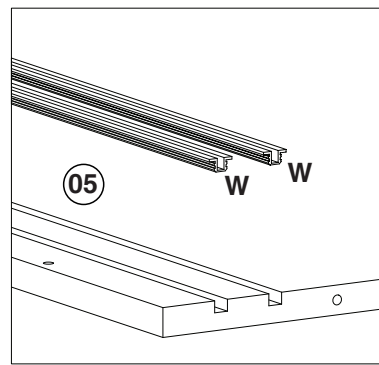

Utilizar os trilhos de alumínio (W) no chão (05).

El uso de rieles de aluminio (W) en el suelo (05).

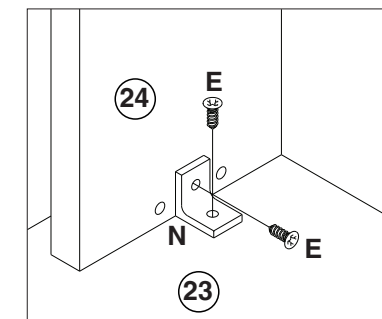
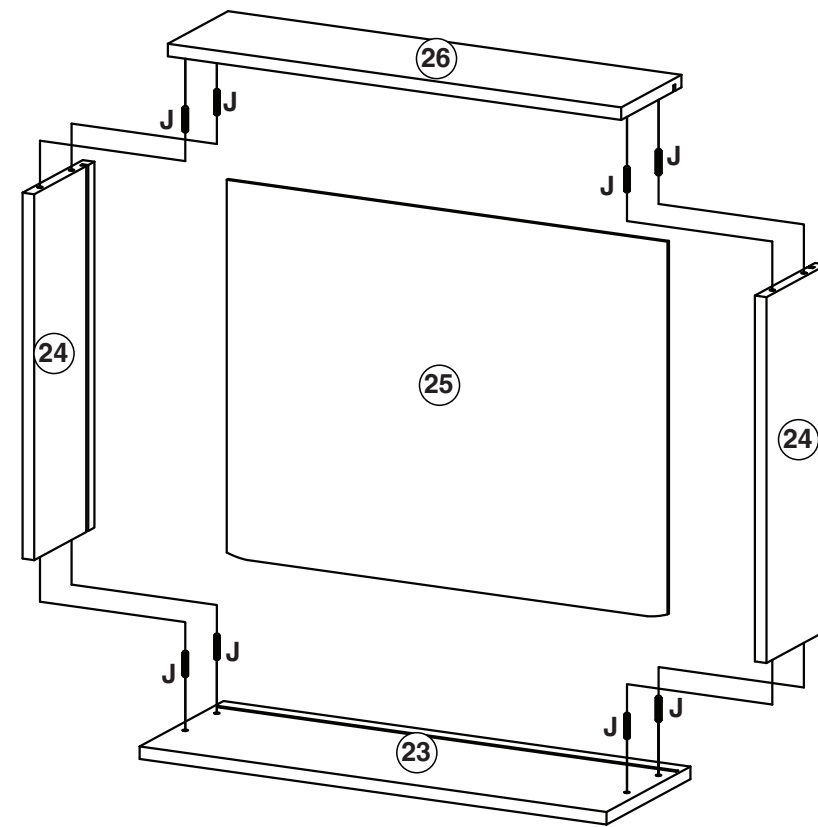

Fixação da cantoneira (N) na gaveta.

Soporte de fijación (N) en el cajón.

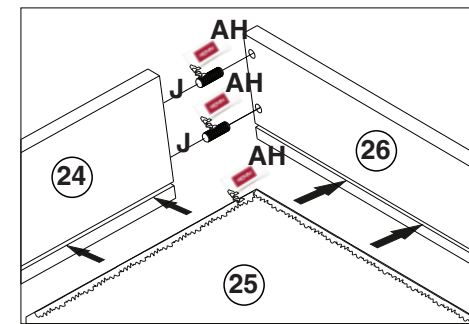

Utilizar o Sachê de cola (AH) nas cavilhas (J) e nos frisos das gavetas.

El uso de pegamento de paquetes (AH) sobre los pasadores (J) y las cuentas de los cajones.

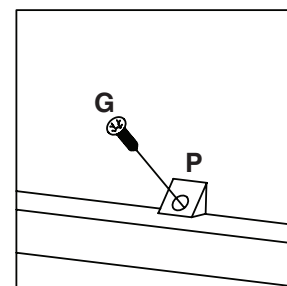

Fixação da cantoneira suporte triangular (P) na gaveta.

La fijación de la abrazadera de soporte triangular (P) en el cajón.

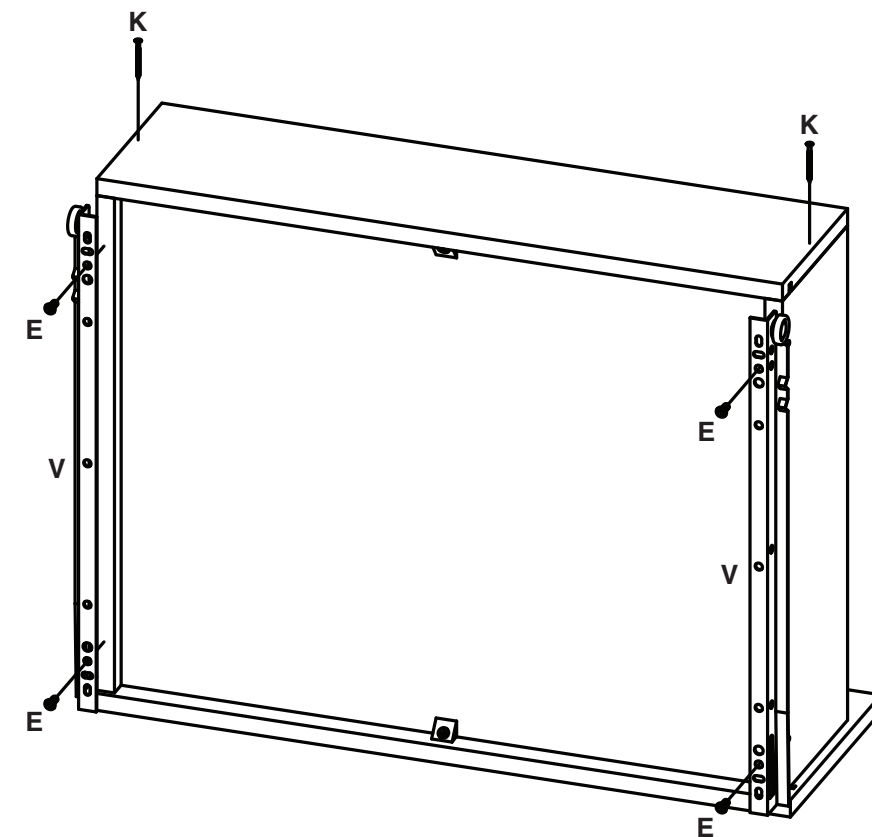

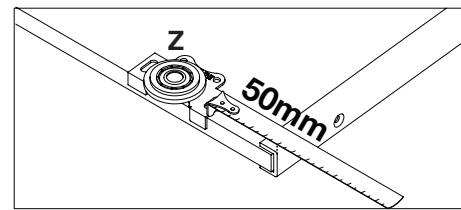
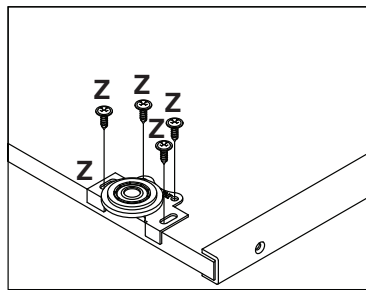

Após regular as portas fixar o rodízio com os parafusos do kit (Z).

Después de puertas regulares fijar la rotación con los tornillos del kit (Z).

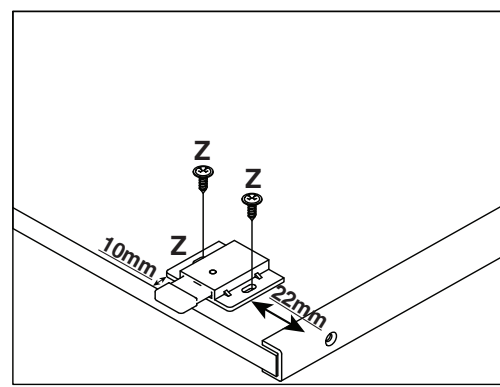

Utilizar os trilhos de PVC (Y) no tampo superior (16).

El uso de los carriles de PVC (Y) en la tapa (16).

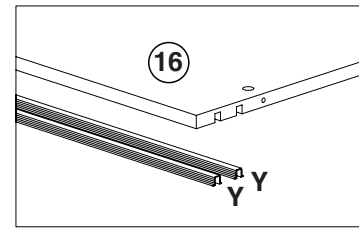

Colocar os freios do kit (Z) nos trilhos de PVC (Y) e encostado na lateral do móvel.

Poner el kit de frenos (Z) en los rieles de PVC (Y) y apoyado contra el lado del gabinete.

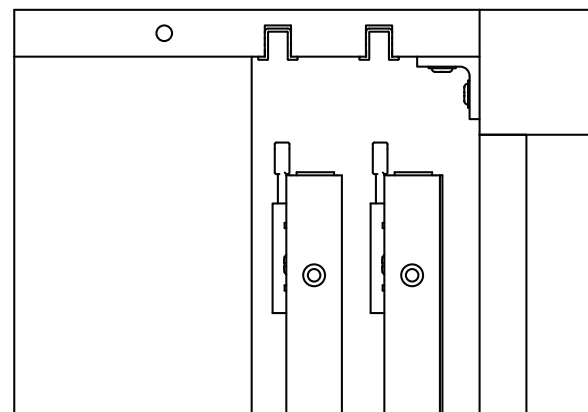
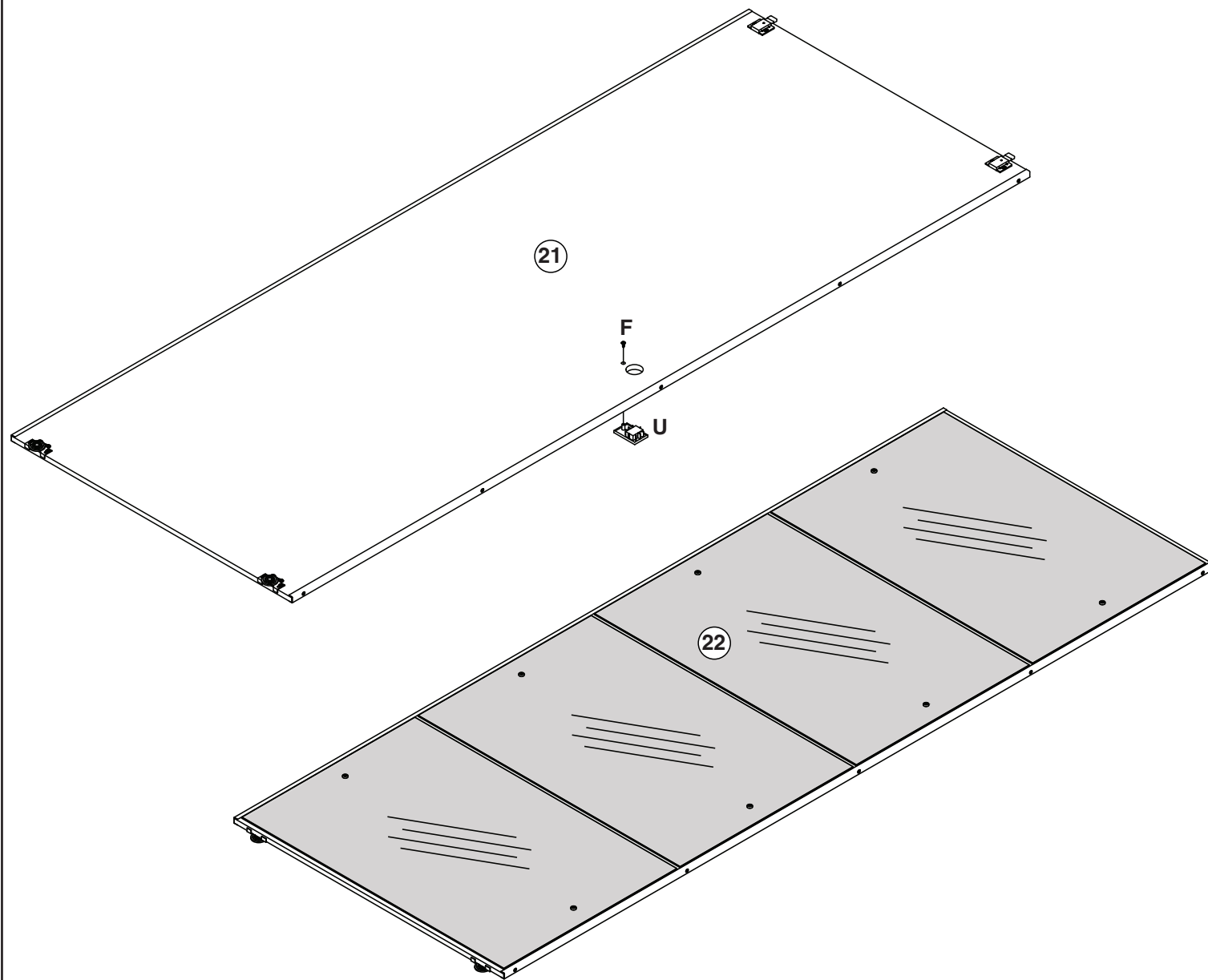
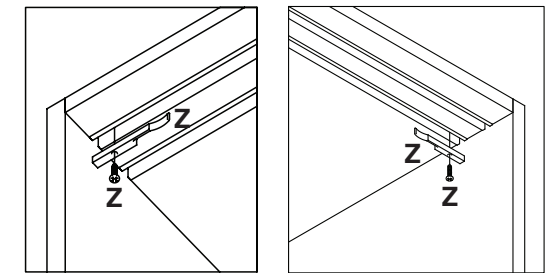

Para a colocação das portas nos trilhos encaixe primeiro a porta no trilho de PVC superior (Y) e em seguida no trilho de alumínio inferior (W).

Para la colocación de las puertas en el primer carril de montaje de la puerta en el carril superior PVC (Y), entonces el riel de aluminio inferior (W).

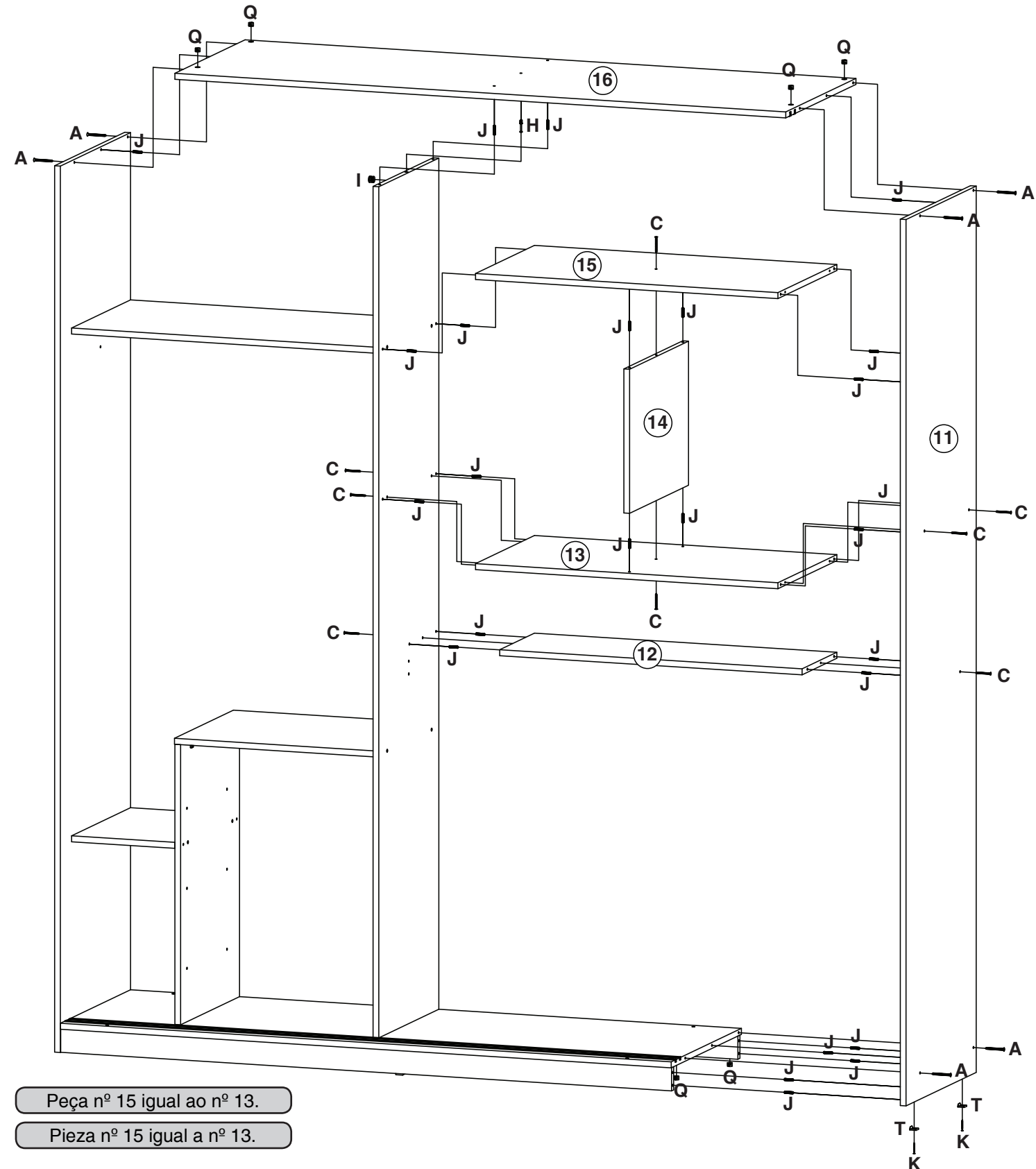
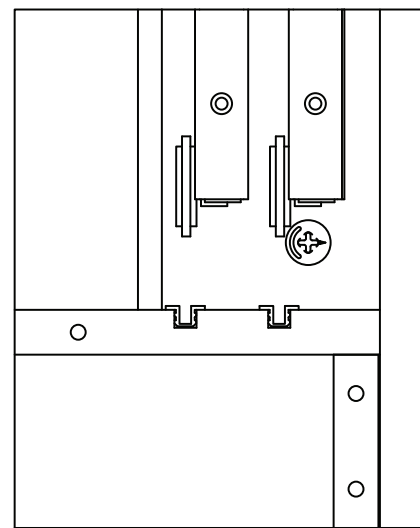

Peça nº 15 igual ao nº 13.

Pieza nº 15 igual a nº 13.

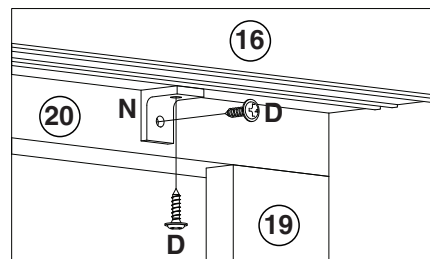
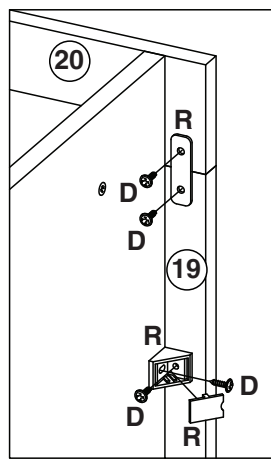

Fixar a moldura superior (20) na parte inferior do tampo superior (16) com 4 cantoneiras (N) e 8 parafusos 3,5x14 (D).

Asegurar el marco superior (20) en la parte inferior de la cabeza superior (16) con 4 esquina (N) y 8 tornillos 3,5x14 (D).

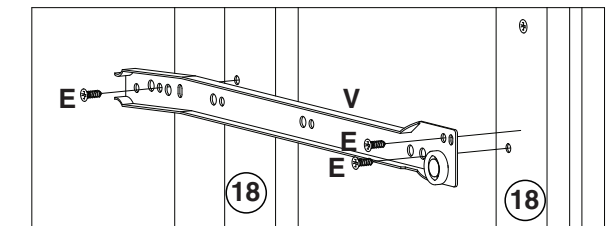
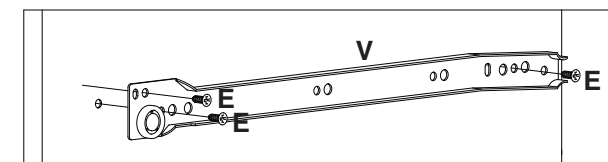
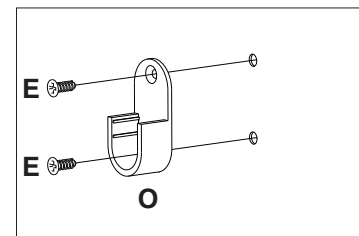
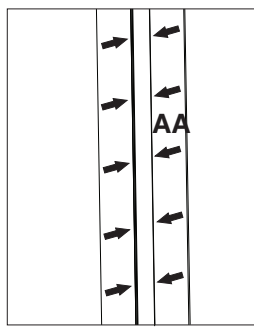
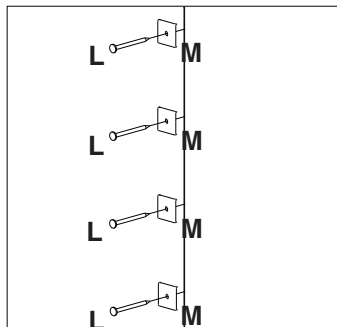
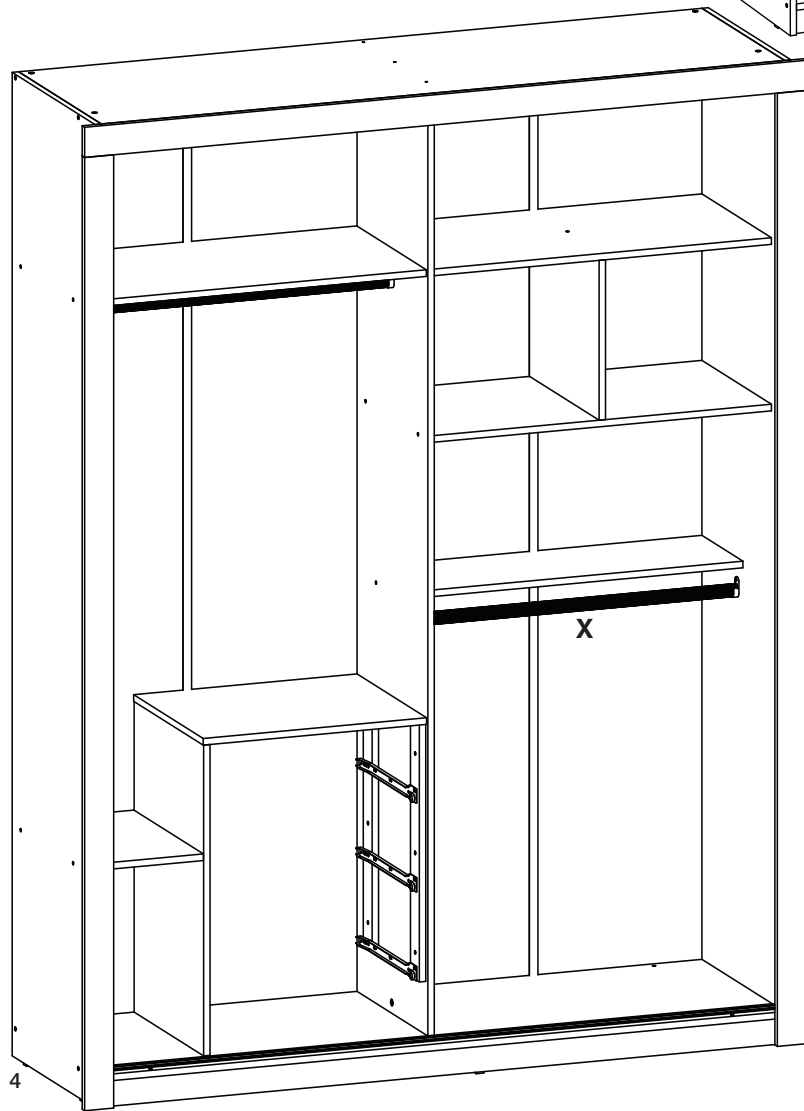
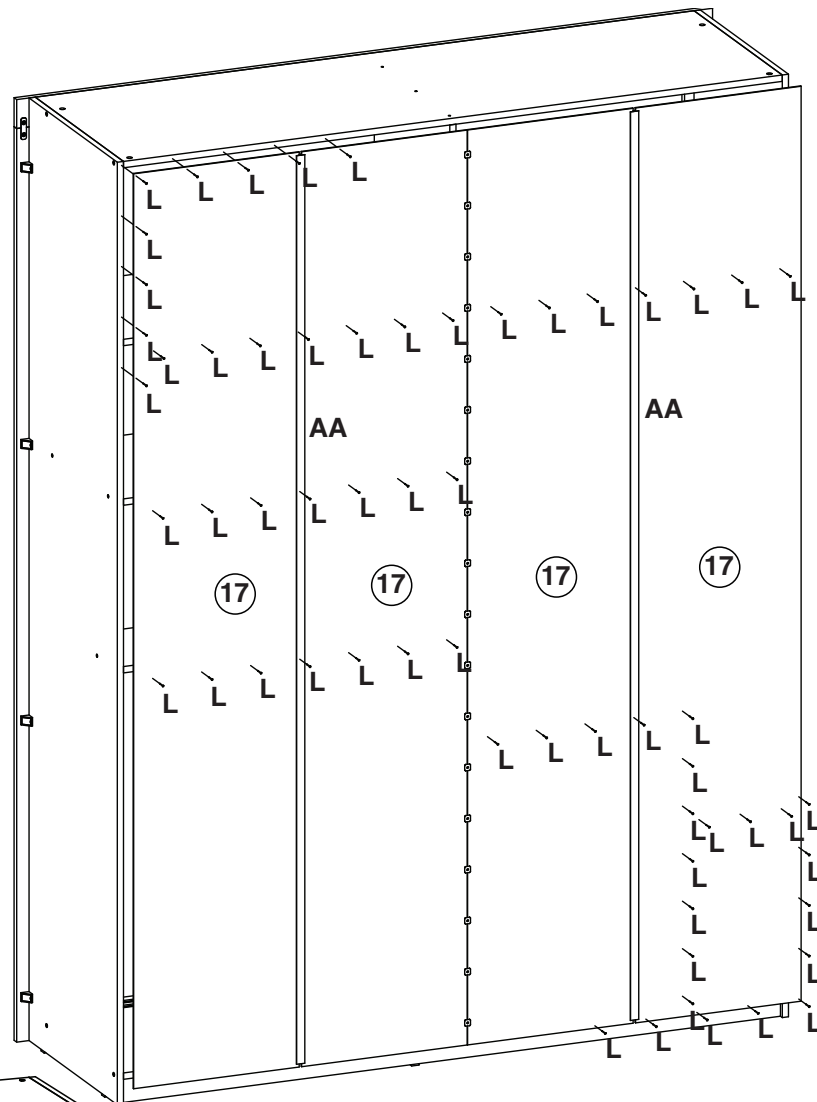

Guia superior da porta de correr.

Guía superior de la puerta corredera.

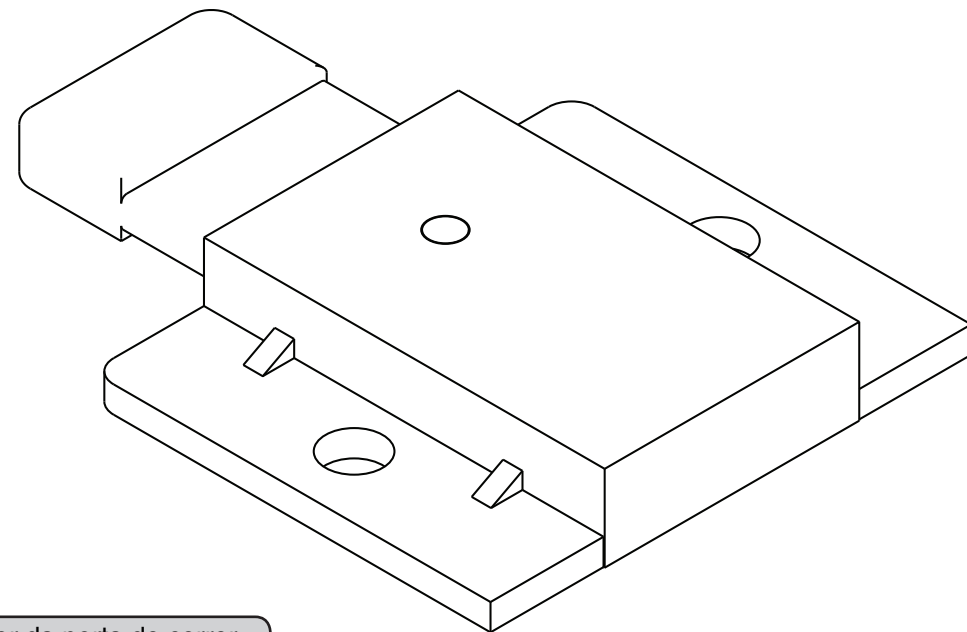

Rodízio inferior da porta de correr.

Rotación inferior de la puerta corredera.

Após regular a porta fixar os dois parafuso do kit.

Después de configurar la puerta de la fijación del kit de dos tornillos.

Para regulagem da porta.

Para la regulación de la puerta.

