











Acessórios Quant.

	Par. Ø4x30 mm Cantoneira 3 furos (BOX)	2
	Par. Ø4x20 mm Cantoneira 3 furos (BOX)	4
	Par. Ø3,5x25 mm Montagem estrutura	18
	Par. Ø4x14 mm P/cantoneiras,	56
	Cantoneira P/ Apoio e Acabamento Superior	6
	Cantoneira 3 furos (BOX)	2
	Cantoneira 4 furos P/ Estrutura	11
	Cavilha Ø6x30 mm Montagem estrutura Gavetas e rodapés	2
	Sapatos Pregos10x10	2
	Tapa furos	6

Montagem da Estrutura

Iniciar Montagem
fixando Painéis e
União de Painéis
juntamente com o
Apoio da cabeceira.

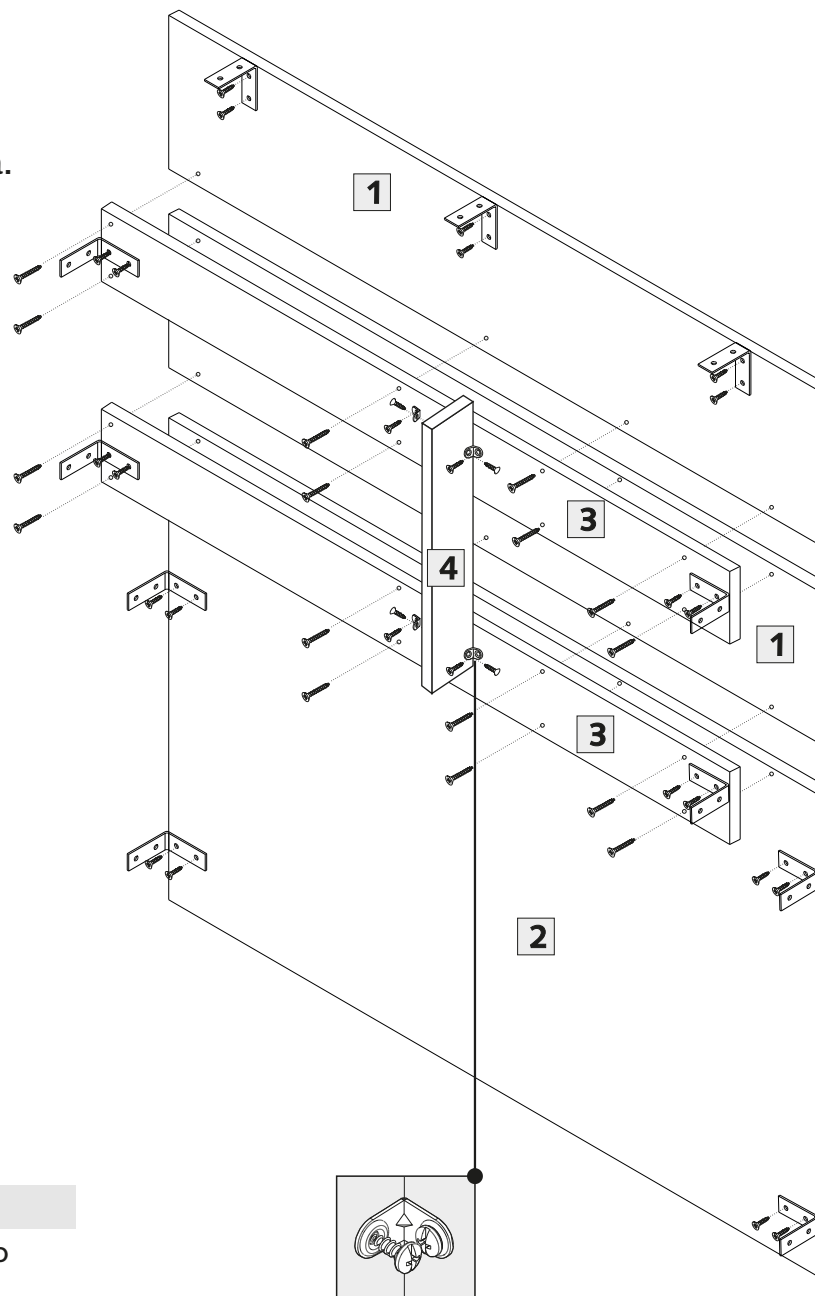

VISTA TRASEIRA

PAINEL CABECEIRA 0,96 UNI/MODENA

Larg.: 960mm Alt.: 1130mm Prof.: 110mm



Componentes da cabeceira:

Item		Quant.	Alt. x Larg.	Assist.Téc.
01	Painel Menor	02	227 x 960	
02	Painel Maior	01	615 x 960	
03	União de Painéis	02	93 x 928	
04	Apoio para Cabeceira	01	80 x 350	
05	Acabamento superior	01	93 x 960	
06	Acabamento traseiro	02	1010 x 40	
07	Acabamento Lateral	02	1115 x 80	

Conservação e Limpeza

Para a limpeza basta utilizar pano macio ligeiramente úmido. Não use álcool ou abrasivos que poderão danificar a camada de verniz.

ATENÇÃO

2ª ETAPA DA MONTAGEM NO
VERSO DA FOLHA

Conservação e Limpeza

Para a limpeza basta utilizar pano macio ligeiramente úmido. Não use álcool ou abrasivos que poderão danificar a camada de verniz.



EUCAMÓVEIS

Montagem da Estrutura - 2ª Etapa

Fixar Painéis aos Acabamentos Laterais, Acabamento Superior e Acabamentos Traseiros

