

MP-50/270

Instruções de Montagem

Assembling Instructions / Instrucciones de Montaje



www.ditalia.com.br

Tábua de Passar / Ironing Board / Tabla para Planchar

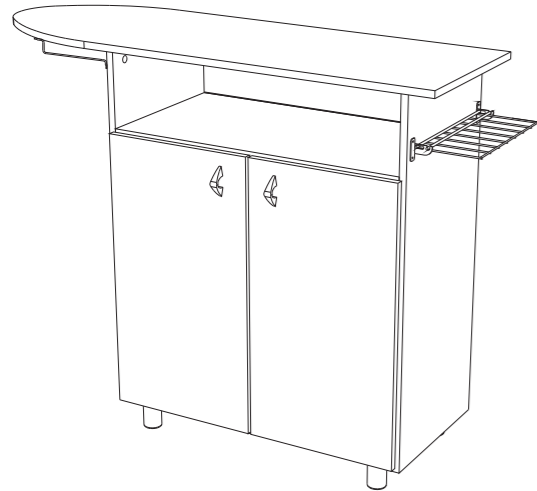

Importante:
Este produto é fabricado com chapa de madeira aglomerada BP, revestida com película celulósica.
Limpeza: somente usar pano úmido e sabão neutro.

Important:
This product is made of particle board panel BP covered with a cellulose film.
Cleaning: use only mild soap damp cloth.

Importante:
Este producto es producido con chapa de madera aglomerada BP, revestida con una película celulosa.
Limpeza: solamente usar paño humedo y jabón neutro.

ANTES DE MONTAR SEU MÓVEL, LEIA O MANUAL DE INSTRUÇÕES E O MANTENHA PARA FUTURAS REFERÊNCIAS. OBRIGADO.

BEFORE ASSEMBLING YOUR FURNITURE, READ THE ASSEMBLY INSTRUCTIONS AND TAKE CARE OF IT FOR FUTURE CONSULTATION. THANKS.

ANTES DE ARMAR SU MUEBLE, LEA EL MANUAL DE INSTRUCCIONES Y CONSERVELO PARA FUTURAS REFERENCIAS. GRACIAS.

Notas especiais:

- 01 - Atenção: examine completamente todas as peças antes de montar o móvel. Isto deve ser feito antes de iniciar o trabalho.
- 02 - Monte o móvel no espaço conforme mostra o desenho abaixo.
- 03 - Algumas peças contêm etiquetas numeradas para facilitar a montagem. Por favor remova as etiquetas após a montagem do móvel.
- 04 - Montador: é de responsabilidade do montador seguir estas instruções, que são fundamentais para a estrutura do móvel.

Warning:

- 01- Examine all parts before assembling. This must be done before the mounting.
- 02- Assemble the furniture in the space according draft below.
- 03- Some parts have numbered labels to make the mounting easier, please remove the labels after the mounting.
- 04- Assembler: its your responsibility to follow these instructions, that are essential to the structure of the furniture.

Notas especiales:

- 01 - Precaución: examine completamente todas las piezas antes de armar el mueble. Eso debe ser hecho antes de empezar el trabajo. Una vez armado el mueble y puesto el pegamento, D'itália Móveis Industrial no se hará responsable por piezas dañadas.
- 02 - Monte el mueble en el espacio de acuerdo con el dibujo abajo.
- 03 - Algunas partes tienen etiquetas con números para hacer más fácil el ensamblaje. Por favor quite las etiquetas después de armado.
- 04 - Armadores: es de responsabilidad del armador seguir estas instrucciones que son fundamentales a la estructura del mueble.

Ferramentas Necessárias / Hardware / Herramientas

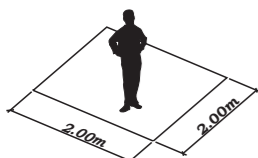

60 min



CERTIFICADO DE GARANTIA

A D'Itália Móveis Industrial Ltda. assegura aos seus clientes garantia de seus produtos contra qualquer defeito de fabricação ou de material que neles se apresentem.

Disposições
A D'Itália Móveis Industrial Ltda. irá a seu critério, consertar ou substituir este produto, se constatar que ele apresenta defeitos de fabricação ou de material, desde que este não seja submetido a reparo por terceiros.

Caso algum material utilizado na fabricação do móvel como laminado, puxador, dobradiça, aramado, ou qualquer outro acessório esteja fora de linha à época da solicitação do reparo, o mesmo será substituído por similar de qualidade equivalente disponível no mercado.

Prazos
A D'Itália concede ao seu cliente uma garantia adicional de 90 (noventa) dias além da garantia legal de 90 (noventa) dias estipulada pelo Código de Defesa do Consumidor.

Perda de Garantia
Estão excluídos da garantia danos causados por água, maresia, cupim, brocas, pragas de madeira em geral, bem como, o uso inadequado de materiais de limpeza, tais como: palha de aço, redutores e abrasivos.

Esta garantia torna-se nula e sem efeito se o produto sofrer qualquer dano provocado por acidentes, negligência ou uso inadequado: alargamento de encaixes de dobradiças ou empenos decorrentes de excesso de esforço ou peso sobre as portas e gavetas e serviços executados por terceiros.

Desgaste normal do tempo decorrente do uso e a existência de agentes externos capazes de influenciar em sua conservação importam na extinção da garantia.

Exposição à luminosidade ou calor excessivo pode causar alterações na cor original do produto, razão pela qual esta alteração na cor original do produto não está coberta por nenhuma garantia.

Observações Finais
A garantia deverá ser exercida no prazo indicado neste certificado, perante a loja em que foi adquirido o produto mediante apresentação da Nota Fiscal de Compra.

Mesmo quando o móvel necessitar de consertos ou ajustes não incluídos na garantia, estes serviços estarão disponíveis ao cliente mediante orçamento.

Ao solicitar assistência técnica, informar o número do lote que encontra-se na etiqueta da caixa.

D'Itália Móveis Industrial Ltda.

WARRANTY CERTIFICATE

D'Itália Móveis Industrial Ltda. provides its customers with a warranty for its products against any material or manufacturing defect that they may have.

Provisions
D'Itália Móveis Industrial Ltda. will, at its own criteria, repair or replace the product, shall it present material or manufacturing defects, as long as it has not been repaired by a third party;

In case any material used in the manufacture of the furniture, such as laminate, handle, hinge, wire parts, or any other accessory has been discontinued when the repair is requested, this product will be replaced by one with similar quality available in the market;

Exposure to sunlight or excessive heat may cause alterations to the original color of the product.

Warranty Period
D'Itália offers a supplementary 90-day warranty in addition to the legal 90-day warranty stipulated by the Consumer Protection Code.

Void Warranty
The warranty excludes damages caused by water, salty air, termites, drills, wood plagues in general, in addition to the improper use of cleaning products, such as: steel wool and abrasive products.

This warranty becomes void and has no effect if the product suffers any damage caused by accidents, negligence or inappropriate use: widening of hinge fittings or warping due to excess strength or weight on the doors and drawers and services carried out by third parties;

Product wear due to its regular use and the existence of external agents that are able to influence its conservation may affect the warranty termination.

Exposure to sunlight or excessive heat may cause alterations to the original color of the product; this is the reason why the color alteration of the original product is not covered by any warranty.

Closing Remarks
The warranty must be requested during the period indicated in item 2.1 herein stated, at the store where the product was purchased, by presenting the Purchase Invoice;

Even when the furniture needs fixing or adjusting work that is not included in the warranty, this service will be made available to the customer by presenting an estimated cost.

When technical assistance is requested, please inform the number of the lot that is located on the case label.

D'Itália Móveis Industrial Ltda.

CERTIFICADO DE GARANTÍA

D'Itália Móveis Industrial Ltda. asegura a sus clientes garantía de sus productos contra cualquier defecto de fabricación o de material, que ellos presenten.

Disposiciones
D'Itália Móveis Industrial Ltda. a su criterio, reparará o sustituirá este producto, si queda constatado que el mismo presenta defectos de fabricación o de material, desde que no haya sido sometido a reparación por terceros;

Caso algún material utilizado en la fabricación del mueble como laminado, tirador, bisagra, alambrado, o cualquier otro accesorio se encuentre fuera de línea en la época de la solicitud de la reparación, el mismo será substituído por similar de calidad equivalente disponible en el mercado;

Exposición a la luminosidad o calor excesivo pueden causar alteraciones en el color original del producto.

Prazos
D'Itália concede a su cliente una garantía adicional de 90 (noventa) días además de la garantía legal de 90 (noventa) días estipulada por el Código de Defensa del Consumidor.

Perdida de Garantía
Están excluídos de la garantía daños causados por agua, salitre, termitas, comején, plagas que afectan la madera en general, bien como, el uso inadecuado de materiales de limpieza, tales como: esponja de acero y abrasivos;

Esta garantía quedará nula y sin efecto si el producto ha sufrido cualquier daño provocado por accidentes, negligencia o uso inadecuado: ensanchamiento de encajes de bisagras o deformaciones, resultantes de exceso de esfuerzo o peso sobre las puertas y cajones y por servicios ejecutados por terceros;

Desgaste normal del tiempo decorrente del uso y la existencia de agentes externos capaces de influenciar en su conservación, importan en la extinción de la garantía.

Exposición a la luminosidad o calor excesivo pueden causar alteraciones en el color original del producto, razón por la cual esta alteración en el color original del producto no está cubierta por ninguna garantía.

Observaciones Finales
La garantía deberá ser ejercida en el plazo indicado en el ítem 2.1 de este certificado, en la tienda donde fue adquirido el producto mediante presentación de la Factura Fiscal de Compra;

Aún cuando el mueble necesite de reparaciones o ajustes no incluídos en la garantía, estos servicios estarán disponibles al cliente mediante presupuesto.

Al solicitar asistencia técnica, informe el número del lote que se encuentra en la etiqueta de la caja.

D'Itália Móveis Industrial Ltda.

Lista de ferragens / Hardware list / Lista de materiales

N.	PEÇA	MEDIDA (cm)	QT
01	Tábua de Passar	111 x 35,5 x 1,5	01
02	Lateral Esquerda	77,5 x 35 x 1,5	01
03	Lateral Direita	77,5 x 35 x 1,5	01
04	Base	69 x 35 x 1,5	01
05	Costa	60,8 x 33,7 x 03	02
06	Porta Esquerda	60 x 33,5 x 1,5	01
07	Porta Direita	60 x 33,5 x 1,5	01
08	Prateleira	66 x 29,8 x 1,5	01
09	Perfil		01
10	Cabideiro		01
11	Suporte Para Ferro		01
12	Tampo	66 x 35 x 1,5	01

N.	PEÇA	DIMENSION (pol.)	QT
01	Ironing Board	43,7 x 13,9 x 0,5	01
02	Left Side	30,5 x 13,7 x 0,5	01
03	Right Side	30,5 x 13,7 x 0,5	01
04	Base	27,1 x 13,7 x 0,5	01
05	Back	23,9 x 13,2 x 01	02
06	Left Door	23,8 x 13,1 x 0,5	01
07	Right Door	23,8 x 13,1 x 0,5	01
08	Shelf	25,9 x 11,7 x 0,5	01
09	Connecting Strip		01
10	Hanger		01
11	Metal Rack For Iron		01
12	Top	25,9 x 13,7 x 0,5	01

N.	PEÇA	DIMENSIÓN (cm)	QT
01	Tabla Para Planchar	111 x 35,5 x 1,5	01
02	Lateral Izquierda	77,5 x 35 x 1,5	01
03	Lateral Derecha	77,5 x 35 x 1,5	01
04	Base	69 x 35 x 1,5	01
05	Revés	60,8 x 33,7 x 03	02
06	Puerta Izquierda	60 x 33,5 x 1,5	01
07	Puerta Derecha	60 x 33,5 x 1,5	01
08	Estante	66 x 29,8 x 1,5	01
09	Perfil		01
10	Perchero		01
11	Soporte Para Hierro		01
12	Tapa	66 x 35 x 1,5	01

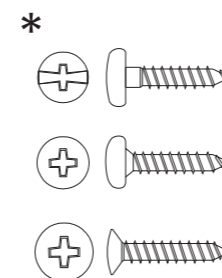
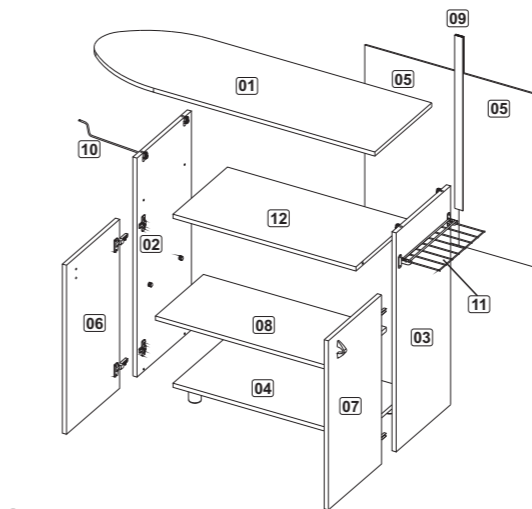

* Este parafuso pode alterar suas características de acordo com o fornecedor, sem alterar suas dimensões.

This screw can modify its characteristics in accordance with the supplier, without modifying its dimensions.

Este tornillo puede modificar sus características de acuerdo con el proveedor, sin la modificación de sus dimensiones.

A	*		3,5 x 14	22
B			3,5 x 25	04
C			12 mm	06
D			12 mm	06
E			10 x 10	25
F			5,0 x 40	04
G				04
H				04
I				02
J				04
K			6 x 30	06
L			3,0 x 35	04

